

म. ग्रं. सं. ठाणे.

विषय चरित्र

सं. क्र. ८२८

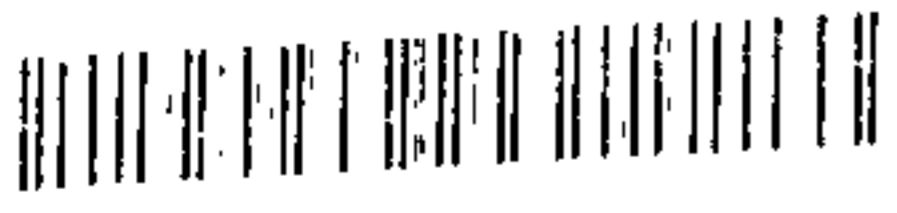

REFBK-0009851

यांत्रिकाची यात्रा

आद्य महाराष्ट्रीय कारखानदार
श्री. लक्ष्मणराव किलोस्कर
यांचे चरित्र

संख्या *23103
अनुक्र. *23103
क्रमांक 47C नोंद दि. 15/12/57

लेखक

शं. वा. किलोस्कर



REFBK-0009851

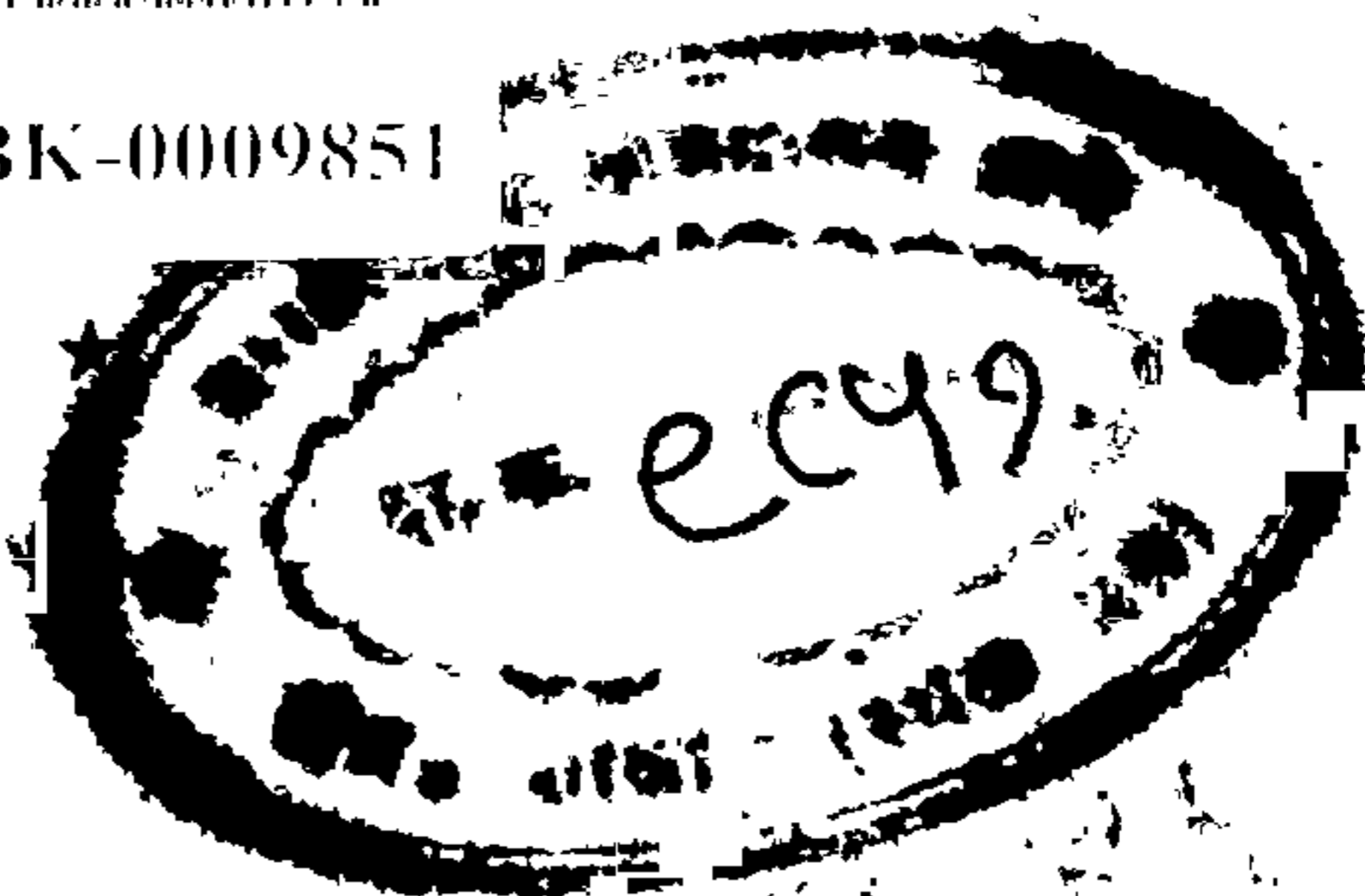

किंमत ५ रुपये

★ सर्व हक्क प्रकाशकांच्या स्वाधीन.

★ प्रकाशन : ता. २६ सप्टेंबर १९५८.

★ प्रती ४०००.

★ मुद्रक व प्रकाशक—

मु. शं. किलोस्कर

किलोस्कर प्रेस (प्रोप्रा. किलोस्कर ब्रदर्स लि.)

किलोस्करवाडी, जिल्हा— द. सातारा.

‘यात्रे’च्या निमित्ताने...

महाराष्ट्राचे आद्य कारखानदार कै. लक्ष्मणराव किलोस्कर यांचे नांव महाराष्ट्रास सुपरिचित आहे. “महाराष्ट्राचे हेन्री फोर्ड” ही पदवी त्यांस बहाल करून त्यांच्याविषयी वाटणारा निरतिशय आदर व कौतुकहि महाराष्ट्राने यथोचित प्रकारे व्यक्त केले आहे.

परंतु लक्ष्मणरावांनी चोखाळलेला पंथ अगदी निराळा व त्यांच्या कार्याचे क्षेत्रहि शहरापासून अगदी एकीकडे, त्यामुळे त्यांचे समग्र चरित्र अवगत असणारे फारच थोडे निघतील. ही उणीव दूर होणे अगत्याचे आहे, कारण अशा कर्तृत्ववान व्यक्तीच्या प्रत्यक्ष कार्यापासून समाजाला व देशाला जसा मोठा लाभ होतो, तद्वत् त्यांचे चरित्रहि अनेकांस मार्गदर्शक ठरणारे असते.

आज आपल्या राष्ट्राची पुनर्रचना करण्याचा प्रश्न आपल्यापुढे उभा आहे. त्यासाठी विविध प्रकारचे लहानमोठे उद्योग देशांत सुरू व्हावयास हवेत. महाराष्ट्राला तर उद्योगधंद्याशिवाय डोकें वर काढायला अन्य तरणोपाय नाही. परंतु भांडवलाशिवाय कुठला धंदा हाती घेतां येणार ? आर्थिक दृष्ट्या महाराष्ट्राची बाजू फार लंगडी आहे. अशा वेळी शिक्षण, पैसा अथवा वशिला यांचा सर्वतोपरी अभाव असलेल्या लक्ष्मणरावांनी केवळ निष्ठा व प्रयत्न यांच्या बळावर केवढ्या प्रचंड उद्योगाची उभारणी केली हे लक्षांत आल्यावर अनेक होतकरू तरुणांस त्यांचे उदाहरण फार उपयुक्त ठरेल यांत शंका नाही.

ही “यांत्रिकाची यात्रा” वाचल्यावर सामान्य वाचकासहि हे स्पष्टपणे कळून येईल, की भोवतालची स्थिति कितीहि प्रतिकूल असो, मनुष्याने आपल्यातील सुप्त गुण व कर्तृत्वशक्ति यांची अचूक ओळख करून घेतली व त्यांच्या आधारें निश्चयाने पुढे पाऊल टाकण्यास सुरवात केली म्हणजे परिस्थितीचा पराभव करून तो उत्कर्षाचे केवढेतरा उंच शिखर गाठू शकतो.

या चरित्राच्या निमित्ताने लक्ष्मणरावांच्या कर्तृत्वाचे अनेक पैलू वाचकांना पाहावयास मिळतील; आणि मग त्यांच्या लक्षांत येईल, की या चरित्राचे नांव जरी “यांत्रिकाची यात्रा” असे असले, तरी ही एका थोर “समाजसेवकाचीहि” यात्रा आहे.

लक्ष्मणरावांची प्रयोगशीलता केवळ शेतीच्या नवनव्या उपकरणांच्यापुरतीच मर्यादित नव्हती. अंधश्रद्धा, जातिभेद, अस्पृश्यता यांनी दुबळ्या बनलेल्या आपल्या समाजाला एकसंध व प्रगतिशील बनविण्यासाठी लक्ष्मणरावांनी ह्यातभर जी धडपड केली, ती त्यांच्या औद्योगिक क्षेत्रांतील विक्रमाइतकीच महत्त्वाची आहे.

दारिद्र्य, अज्ञान, धार्मिक भेदाभेद, यांसारख्या भारतापुढील समस्यांवर औद्योगिकरण हा एक प्रभावी तोडगा आहे, ही लक्ष्मणरावांची भूमिका कारखान्या-बाहेरच्या त्यांच्या विविध उद्योगांची ओळख होतांच वाचकांना चटकन पटेल.

लक्ष्मणरावांनी आपला कारखाना ग्रामीण भागांतील एका उजाड माळावर उभारल्याने आपल्या अस्पृश्य कामगारांचीं लग्नें लावण्यापासून तों शेजारच्या शेतकऱ्याला शेती सुधारण्यासाठी मदत करण्यापर्यंत अनेक सामाजिक कार्यांत त्यांना पुढाकार घ्यावा लागला. आपल्या या कृतींनी लक्ष्मणरावांनी दाखवून दिले, की कारखाने हीं केवळ चार नित्योपयोगी वस्तू तयार करणारीं केंद्रें नाहीत; तर नव्या विचारांचीं व कल्पनांचीं, तसेंच नव्या सामाजिक शक्तींचींही तीं निर्मितिकेंद्रे आहेत.

स्वातंत्र्य मिळाले असले तरी आपल्या देशाच्या प्रगतीला सामाजिक सुधारणेच्या अभावीं पावलोपावलीं कशी खीळ पडत आहे तें आपण अनुभवीतच आहों.

अशा वेळीं उद्योगधंदे ही सामाजिक सुधारणेमागची एक केवढी प्रबल शक्ति आहे हें स्वतःच्याच उदाहरणाने जगाला दाखवून देणारें लक्ष्मणरावांचें चरित्र, सामान्य वाचकांप्रमाणेच आमच्या समाजधुरीणांनाहि विचारप्रवृत्त-करील अशी उमेद आहे.

लक्ष्मणरावांचें प्रस्तुत चरित्र या वेळीं प्रकाशित करण्याची लेखकाला संधि मिळत आहे याबद्दल त्याला फार संतोष वाटत आहे. हें चरित्र-लेखनाचें काम हातीं घेतांना तें आपल्याकडून योग्य प्रकारें कसें तडीस जाईल याबद्दल लेखकाला साहजिकच फार काळजी वाटत होती. कारण लक्ष्मणरावांचा कामाचा व्याप फार दांडगा, त्यांत अनेक व्यक्तींनी त्यांची साथ केलेली, त्या सर्वांचें सहकार्य मिळालें तरच त्यांच्या चरित्रांतील सर्व ठळक घटनांचा चरित्रांत समावेश करतां येणें शक्य.

तथापि चरित्र-प्रकाशनाला अवघा तीन महिन्यांचाच अवधि उरला असतां हि ज्या ज्या बंधुभगिनींच्या सहकार्याची मागणी केली, त्यांच्याकडून तें साह्य शीघ्र व मनःपूर्वक मिळूं शकलें, म्हणूनच योजिल्याप्रमाणे हें कार्य सिद्धीस जाऊं शकलें. अर्थात् ज्यांच्याकडून हें बहुमोल साह्य लेखकास मिळालें त्या सर्वांचा तो अत्यंत आभारी आहे.

लेखकाची एवढीच इच्छा आहे, की या चरित्रामुळे एका श्रेष्ठ यंत्रोपासकाचा व समाजसेवकाचा महाराष्ट्राला योग्य परिचय घडून येवो, आणि त्यांच्या उदाहरणाचा उपयोग होऊन आणवी अनेक लक्ष्मणराव किलोस्कर महाराष्ट्रांत पुढे येवोत !

किलोस्करवाडी,
ता. ११-९-२८

श्री. वा. किलोस्कर

आभार

प्रस्तुत चरित्र-लेखनाच्या कार्मीं अनेकांचें हरप्रकारें साहाय्य लेखकास झालें आहे. त्यांच्या या साहाय्याबद्दल लेखक त्यांचे मनःपूर्वक आभार मानीत आहे. ज्या व्यक्ति व संस्था यांचा उल्लेख येथे विशेषत्वाने केला आहे त्यांचा लेखक ऋणि आहे.

श्री. रामुआण्णा किलोस्कर; श्री. अनंतराव फळणीकर, श्री. बऱ्याबापू जांभेकर; श्री. वि. स. बखले, सातारा; श्री. शि. गो. दर्शने, सांगली; श्री. वि. गो. दर्शने, आटपाडी; श्री. द. ग. कुलकर्णी, कोल्हापूर; सौ. यमूताई किलोस्कर; सौ. विनोदिनीबाई किलोस्कर; सौ. शांताबाई किलोस्कर; सरपंच-खरसुंडी; श्री. महादेव गायकवाड, रामापूर; श्री. बाबुराव पुसाळकर, बेळगांव; श्री. बाबुराव मराठे, इचलकरंजी; श्री. डी. ए. लोटलीकर, सांगली; श्री. तु. वि. सुतार, भारत मेटल वर्क्स, संकेश्वर; श्री. वसंतराव किलोस्कर, औंध; श्री. आप्पासाहेब लेले, बेळगांव; श्री. दत्तोपंत बेळवी, बेळगांव; श्री. रामभाऊ गिंडे, ठळकवाडी; श्री. एन्. टी. पांडित; श्री. म. प. राजहंस, भवानीनगर; श्री. दादू कुडचीकर, सांगली; एम्. एस्. हुदली आणि सन्स, कोल्हापूर; श्री. एम्. जी. करजगार, एंजिनिअरिंग वर्क्स, कोल्हापूर; श्री. चंद्रकांत किलोस्कर, पुणे; श्री. के. बी. शिरोडकर, शिरोडकर आणि कंपनी, पुणे; श्री. ह. वि. नगरकर, नगरकर इंडस्ट्रीज, पुणे; श्री. बाबुराव दांडेकर, सांगली; श्री. भा. रा. भिडे, माधवनगर; श्री. विठ्ठलराव जोशी, जयदेव रोप फॅक्टरी, सांगली; श्री. शंकरराव कोठावळे, पॅको एंजिनिअरिंग लि., कोल्हापूर; सौ. मुक्ता मोहिते, किलास्करवाडी; श्री. मारुतीबुवा कुंडलकर; श्री. तुकाराम भाऊ सावंत, कुंडल; श्री. गोविंदराव खोत, अमणापूर; श्री. बहिरोबा विठुजी काळुखे व सौ. रुक्मिणीबाई काळुखे, किलोस्करवाडी; श्री. कृष्णा रामा सावंत, सावंतपूर; श्री. ज्ञानू बाबुराव पाटील, पलूस; श्री. खाशेराव पवार, कुंडल; श्री. शंकरराव केळकर, पुणे; श्री. ज्ञानू विठोबा जाधव, रामानंदनगर; श्री. राऊ जाधव, सावंतपूर; श्री. क. शां. खोत, बुरली; श्री. ना. र. पांडित, हरिहर; संपादक- भारतमित्र, रिवण-गोवा; श्री. रा. ग. मोघे, किलोस्करवाडी; श्री. रामा वडार.

शं. वा. किलोस्कर

अ नु क्र म णि का

१. काशीनाथपंत व त्यांचे मुलगे	१
२. मुंबईतले वास्तव्य	७
३. संसाराची सुरवात	१४
४. यात्रेचा आरंभ	२२
५. यमाईचा प्रसाद	२७
६. लोखंडी नांगराचा जन्म	३२
७. ठळकवाडीची स्थापना व स्थलांतर	३९
८. किलोस्करवाडीची मुहूर्तमेढ	४६
९. घिसाड्याचे सामाजिक कार्य	५३
१०. युद्धाचे परिणाम— बरे व वाईट	६२
११. आघाडी सर करण्याची तयारी	७०
१२. लोखंड व विजेच्या शोधांत	७७
१३. ओसाड माळावर द्राक्षांचे घोस	८३
१४. मंदीशीं मुकाबला	९०
१५. स्वप्न साकार झाले	९७
१६. नमुनेदार लग्नसोहळा	१०४
१७. किलोस्करवाडीत चरखा व राजकारण	११२
१८. वर्कशॉपमधून दिवाणाच्या खुर्चीत	१२०
१९. किलोस्करवाडीच्या मग्मा	१३२
२०. व्यक्तिमत्त्वाचे विविध दर्शन	१४१
२१. उद्योगवृक्षाचा भव्य विस्तार	१५७
२२. तटस्थपणाचे धोरण	१७१
२३. कामगारांचे पप्पा	१८४
२४. अखेरचा टप्पा	१९५
२५. महाराष्ट्रीय तरुणांना लक्ष्मणरावांचा संदेश	२०६

श्री. लक्ष्मणराव किलोस्कर यांचें चरित्र

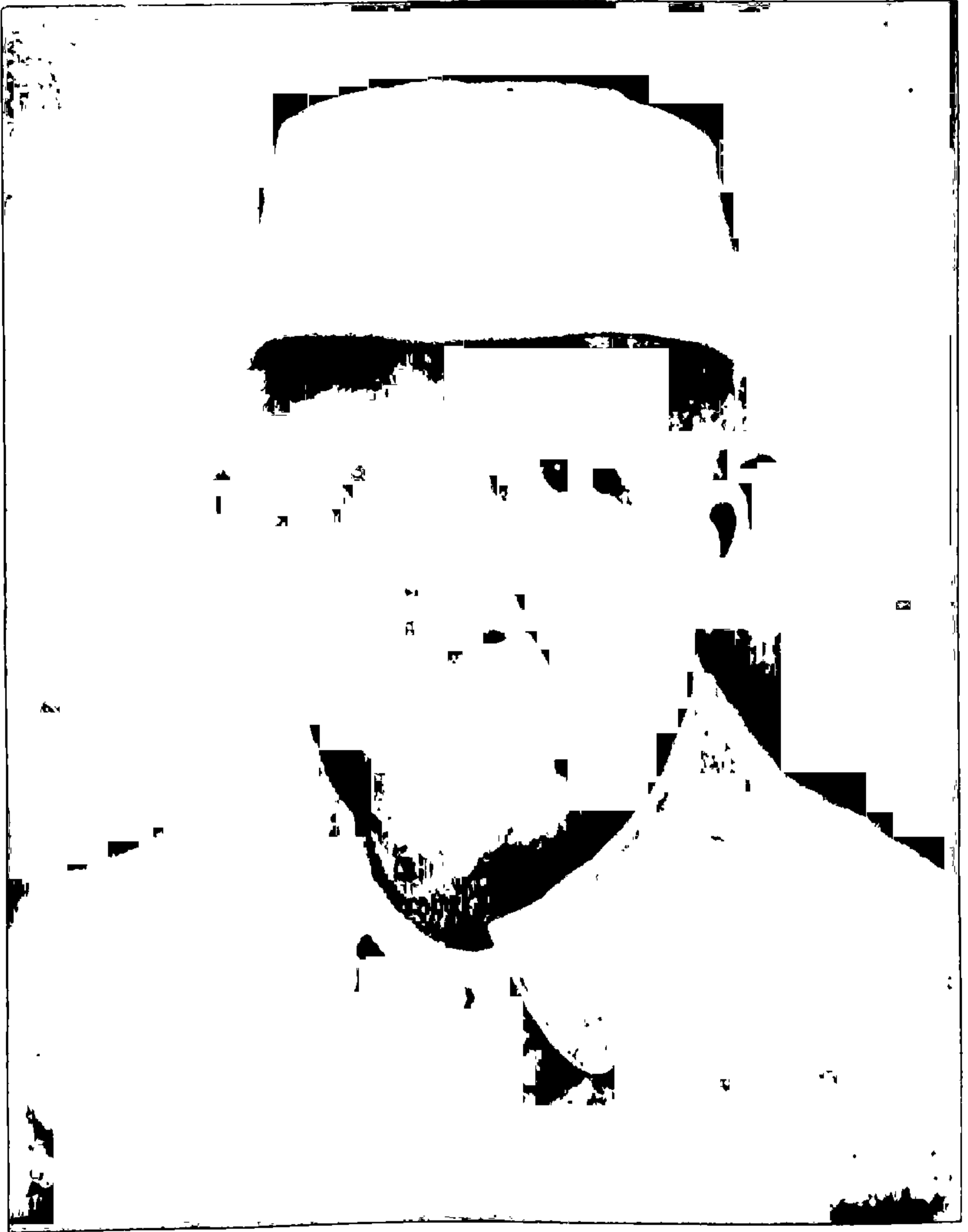

श्री. लक्ष्मण काशीनाथ किलोस्कर

जन्म

२० जून १८६९
गुर्लहोसूर.

मृत्यु

२६ सप्टेंबर १९५६
पुणे.

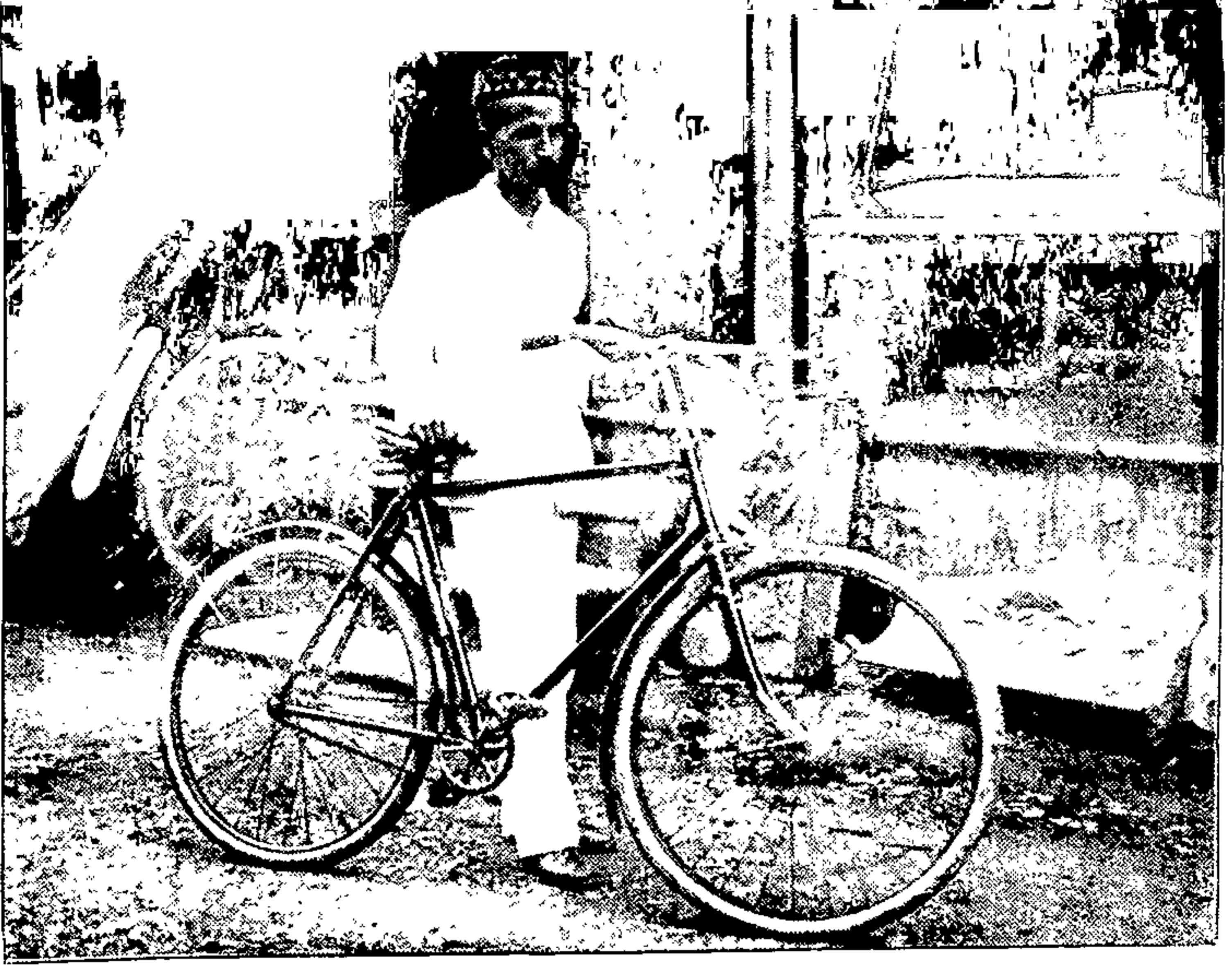

व्हिक्टोरिया ज्युविली टेक्निकल इन्स्टिट्यूटमधील ड्रॉइंग टीचर लक्ष्मणरावांचें हें छायाचित्र धसवाडीत, मंडलीकांच्या वाड्यापुढे १८९६ सालीं घेतलेलें आहे. या वेळीं सायकलचा धंदाहि त्यांनी सुरू केला होता.



किलोस्कर ब्रदर्सच्या वेळगांव येथील कारखान्यात लक्ष्मणरावांनी १९०३ मध्ये तयार केलेलें कडवा कापण्याचें यंत्र. त्यांच्या औद्योगिक कार्याचा खरा आरंभ येथपासूनच झाला.



किलोस्करवाडींतील द्राक्षांच्या मळ्यांत
श्रीमंत वाळासाहेब पंतप्रतिनिधि व लक्ष्मणराव.

काशीनाथपंत व त्यांचे मुलगे

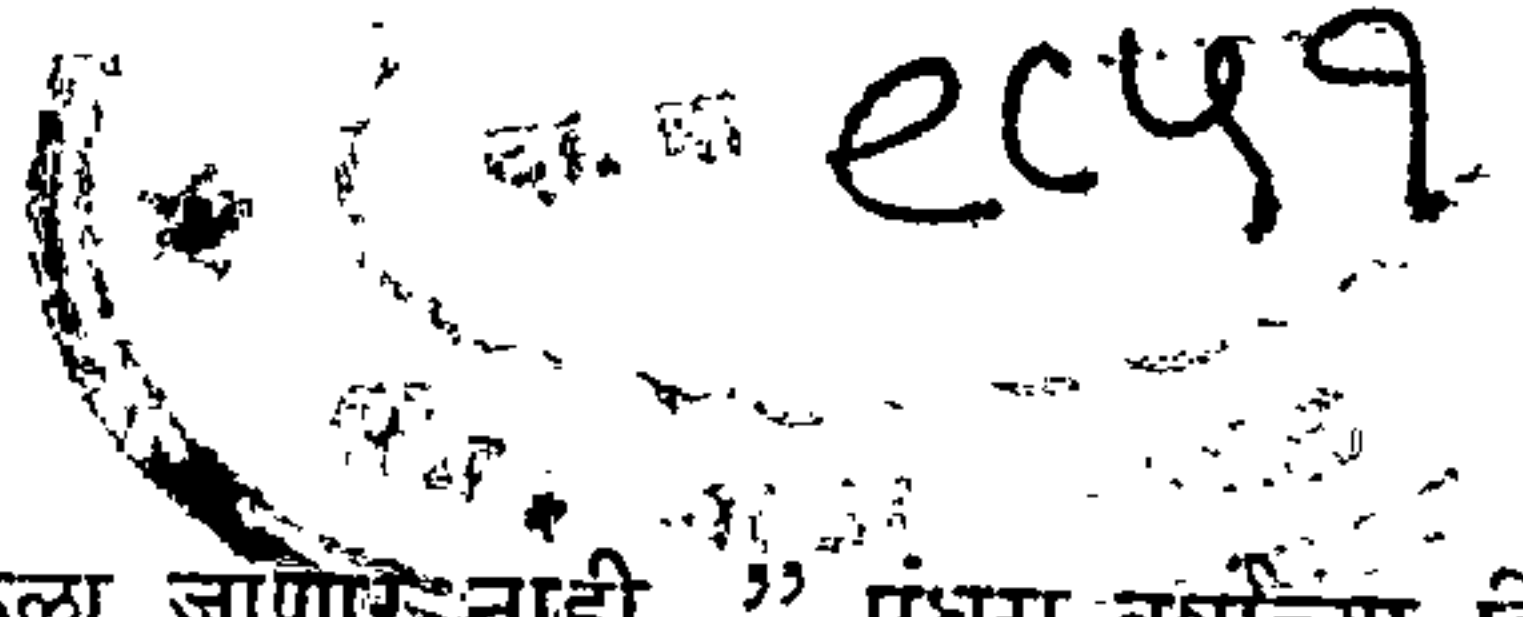

“आवा, उद्यापासून मी शाळेला जाणार नाही.” पंधरा वर्षांच्या किड-किडीत अंगाच्या लखूने वडिलांच्या कानांवर आपला विचार घातला.

काशीनाथपंत गीतापंचदशी वाचीत होते. त्यांनी हातांतील पोथीच्या पानांतून डोळे वर उचलले व लखूकडे टक लावून विचारलें, “शाळा सोडून तू करणार काय ?”

लखूचें उत्तर तयार होतें—

“मुंबईला जाऊन चित्रकलेचं अथवा यंत्रकलेचं शिक्षण घेण्याची माझी इच्छा आहे. मला या विषयांची फार आवड आहे. मी रामूआण्णालाहि विचारलं. त्यालाहि माझा बेत पूर्ण पसंत आहे.”

“ठीक आहे. तुझ्या इच्छेप्रमाणं होऊंदे. पण आपण किती गरीब आहोणं हे लक्षांत ठेव. माझ्या बारा रुपये पगारांतून तुझ्यासाठी फार तर दोन रुपये मी तुला पाठवूं शकेन.”

“त्याची काळजी तुम्ही करूं नका. माझं मी कसंही भागवीन.”

“मग लाग पुढच्या तयारीला. प्रकृतीची मात्र नीट काळजी घेत जा; आणि पत्रं पाठवायला विसरूं नको.”

पितापुत्रांमधील हा संवाद धारवाड येथील एका चार खणी घरांत चालूं होता. १८८४ सालांतील ही गोष्ट.

०००

आत्रांचें पूर्ण नांव काशीनाथ वासुदेव किलोस्कर. धारवाडपासून ३५ मैलांवरील गुर्लहोसूर नांवाचें खेडें त्यांचें जन्मग्राम. तीनचार पिढ्यांपूर्वी मालवण तालुक्यांतील किलोसी नांवाच्या खेड्यांतून नशीब काढण्यासाठी त्यांचे पूर्वज कोकणां-

तून कर्नाटकांत आले. त्यामुळे या घराण्याचें मूळचें कोनकर आडनांव बदलून त्याला किल्लोस्कर हें उपनांव पुढे प्राप्त झालें. गुर्लहोसूर येथे किल्लोस्करांनी स्वतःच्या प्रयत्नाने आपला उत्कर्ष करून घेतला, मोठा वाडा बांधला व चांगला लौकिकहि संपादन केला. गुर्लहोसूरच्या याच किल्लोस्कर घराण्यांत श्री. बळवंत पांडुरंग ऊर्फ आण्णासाहेब किल्लोस्कर या आद्य मराठी नाटककारांचा जन्म झाला.

काशीनाथपंतांच्या वडिलांची आर्थिक परिस्थिति मात्र फार बेताची. त्यामुळे घराणें मोठें असलें तरी चरितार्थासाठी त्यांना मोजणीदाराचें दगदगीचें काम पत्करावें लागलें. या नोकरीसाठी त्यांना गुजराथपासून म्हैसूरपर्यंत फिरावें लागलें. हा प्रवास त्यांना बहुतेक घोड्यावरूनच करावा लागे; कारण आजच्यासारखी जलद व सुलभ प्रवासाची साधनें त्या काळांत कोठे उपलब्ध होती ?

आपलें काम काशीनाथपंत किती मन लावून व कुशलतेने करीत हें त्यांच्या वरिष्ठांनी त्यांस दिलेल्या प्रशस्तिपत्रावरून स्पष्ट दिसून येतें. त्यांचे एक अधिकारी कॅ. फॅनिंग यांनी सुरत मुक्कामीं १८५६ सालीं त्यांस दिलेल्या शिफारसपत्रांत काशीनाथपंतांचें आचरण व त्यांची कामांतील हुशारी याबद्दल फार उत्कृष्ट मत व्यक्त केलें आहे.

नडियाद येथे असतांना शिळा प्रेसवर छापलेली एक सचित्र गुजराथी इसापनीतीची प्रत त्यांच्या पाहाण्यांत आली. काशीनाथपंतांना मराठीइतकेंच कानडी-चेंहि उत्कृष्ट ज्ञान असे व गुजराथमध्ये चौदा वर्षे राहिल्यावर त्यांनी त्या भाषेवरहि प्रभुत्व मिळविलें. त्यामुळे ही गुजराती इसापनीति पाहिल्यावर मराठी जाणणाऱ्या आपल्या आप्तेष्ट मंडळींना तिचा उपयोग करून द्यावा अशी त्यांना इच्छा झाली. तेवढ्यासाठी त्यांनी गुजराथी इसापनीतीचें केवळ सुरेख मराठी भाषांतरच केलें नाही तर मूळावरहुकूम त्यांत चित्रेहि घालून आपली हस्तलिखित प्रत तयार केली.

तथापि काशीनाथपंतांचा खरा आवडीचा विषय म्हणजे वेदान्त. गुर्लहोसूरला ते आले म्हणजे या विषयांतील एक अधिकारी श्री. दादा गर्दे यांच्याजवळ ते पंचदशीचा अभ्यास करीत. हळूहळू या विषयांचा त्यांचा व्यासंग एवढा वाढला, की त्यांचा जेथे मुक्काम असे तेथे त्यांची वेदान्तपर निरूपणे होऊं लागलीं व तीं ऐकण्यास मुमुक्षु जनांची गर्दी उडूं लागली.

वेदान्ताचें खरें ज्ञान झालेल्या व्यक्तीला आपली वृत्ति समतोल ठेवण्याचें काम अधिक सुलभ होतें. तो सुखामुळे दुरळून जात नाही, अथवा कसल्याहि दुःखामुळे खचून जात नाही. त्याच्या मनाला अलिप्तपणा प्राप्त होतो. आणि त्यामुळे कोणत्याहि परिस्थितींत त्याच्या चित्ताचें समाधान अथवा शांति सहस्र

ढळू शकत नाही. काशीनाथपंतांवर एकामागून एक अनेक संकटं ओढवलीं, तरी त्यांना ते शांतपणें तोंड देऊं शकले, ते याच वेदान्तपर वृत्तीमुळे.

ते गुजराथेंत असतां इकडे वडील आजारी पडल्याने त्यांना गुर्लहोसूरला यावें लागलें. त्या दुखण्यांतच वडिलांचा अंत झाल्याने साऱ्याच प्रपंचाची जबाबदारी त्यांच्यावर पडली. गुजराथेकडील दूरची नोकरी सांभाळणें यापुढे कठीण झालें. तेव्हा ती सोडून त्यांनी जवळच्या म्हैसूरच्या मोजणी खात्यांत नोकरी धरली. पण प्रवासाची दगदग व ताण यापुढे सहन होईना म्हणून तीहि नोकरी सोडून देऊन ते धारवाडला आले व तिथल्या व्यापारोत्तेजक कंपनींत त्यांनी दरमहा बारा रुपये पगारावर कारकुनाची नोकरी पत्करली.

नरगुंदच्या आठव्ये घराण्यांतील मुलीशीं काशीनाथपंतांचा विवाह झाला होता. मुलीचें सासरचें नांव अन्नपूर्णा. या दांपत्याला पांच अपत्यें झालीं, बटु-आक्का, रामचंद्र, वासुदेव, लक्ष्मण व दुर्गाबाई. याशिवाय त्यांच्या वृद्ध मातुश्री व त्यांचे फिरतीवर असणारे मोजणीदार बंधु कृष्णाजीपंत यांचीं दोन मुलें गंगाधर व चंद्री यांचीहि या कुटुंबांत भर पडली होती. मिळकत अल्प व खाणारीं तोंडें पुष्कळ, त्यामुळे काशीनाथपंतांना संसार चालवितांना किती प्रयास पडत असेल याची कल्पनाच केलेली बरी.

पण दैवाला तेवढें सुखहि पाहवलें नाही. शेवटच्या बाळंतपणांत अन्नपूर्णा-बाईवर मृत्यूने घाला घातला. काशीनाथपंतांच्या संसाराची एक बाजूच टासळली. त्याच्या पाठोपाठ महाराष्ट्रावर कोसळलेल्या एका महान् दैवी आपत्तीच्या तडाख्यांत सारेंच कुटुंब सापडलें. ही आपत्ति म्हणजे १८७७ चा भयंकर दुष्काळ ! या दुष्काळांत लाखो माणसें अन्नपाण्यावांचून आणि असंख्य गुरेंढोरें चान्यावांचून तडफडून मेलीं ! सर्वत्र हाहाःकार उडाला !! काशीनाथपंतांच्या परिवारावरहि उपासमारीचें संकट ओढवलें; तेव्हा त्यांना घेऊन काशीनाथपंतांनी गदगची वाट धरली. तिथे त्यांचे तिसरे बंधु गोपाळराव वकिलीचा धंदा करीत होते. तिकडे मोठ्या मिनतवारीने हे आणीबाणीचे दिवस काढल्यावर ते धारवाडला परतले, तों या सर्व दुःखावर कडी करणारा निराळाच भयंकर प्रसंग त्यांच्यावर अकस्मात गुदरला !

त्यांचे धाकटे बंधु कृष्णाजीपंत बेपत्ता झाल्याचें त्यांना कळलें ! कृष्णाजीपंतांवर त्यांचें आतोनात प्रेम. कृष्णाजीपंतांचा हातभार असे म्हणून तशाहि परिस्थितींत काशीनाथपंत संसाराचा गाडा रेटून नेत असत. आता कृष्णाजीपंत गाणगापुराकडे फिरतीवर असतां नाहीसे झाल्याचें समजलें.

त्यांचा मुख्य आधारच गेला ! सगळीकडे शोधाशोध सुरू झाली; पण पत्ता लागेना ! घरांतील माणसें हवालदीलःझालीं, या धक्क्याने वृद्ध मातोश्रींनी जी हाय खाल्ली त्यांतच त्यांचा शेवट झाला.

या आपत्तीमुळे मात्र काशीनाथपंतांचा धीर खचला, बंधूंच्या शोधासाठी त्यांनी काशीपर्यंत प्रवास केला. त्यांच्या नांवाने ठिकठिकाणीं पत्रे पाठविलीं, पण हे सारे प्रयत्न व्यर्थ ठरले. कृष्णाजीपंतांच्या नांवाने त्यांनी लिहिलेलें एक पत्र जुन्या दतरांत आढळलें. हें पत्र अतिशय हृदयद्रावक आहे. त्यांतला एक लहान उतारा पुढे देत आहों. त्यावरून काशीनाथपंतांच्या अंतःकरणांत या वेळीं केवढी कालवाकालव उडाली होती याची कोणासहि कल्पना येऊं शकेल—

“ दुसरें, आजपावेतो त्रिवर्ग बंधु आम्ही एकमेकांचें वचन उल्लंघीत नव्हतों. एवढ्याने कज्जा वगैरे न होतां मुकाट्याने प्रपंचाची व्यवस्था चाललेली पाहून इतर लोक म्हणत, की तुम्हीं कलियुगांतील बंधु नव्हेत, तर कृतयुगांतील बंधूप्रमाणे तुमची वागणूक आहे. त्यांचे हे उद्गार ऐकून आम्हांस आनंद वाटे आणि आज तुम्ही आम्हांस न विचारतां निघून गेल्याने लोक अनेक तर्क करीत आहेत. लोकांचे हे सर्व संशय एक वेळ दूर होण्याकरिता माझे वचन ऐकावें आणि येणेंचें करावें...

“ तुमचे मनांत विरक्तपणाने कांही दिवस राहावें असें वाटत असेल तर तें उत्तम आहे. पण तें मला विचारून करावें. जाण्याची वेळ कोणती हें मी तुम्हांस सांगतों; व माझाहि इरादा हाच आहे. याजकरिता येथे आलांत तर कदाचित् उभयतां मिळून जाण्याची तजवीज करूं. तुम्हांस कोणत्याहि गोष्टीची अडचण पडूं देणार नाही. आणि तुम्हीच जर जाणार तर आम्ही कोठवर धरून बसणार हें उघडच दिसत आहे. पण जें करणें तें लोकांस व शास्त्रास विरुद्ध होईल असें करूं नये. आता असें पत्रीं लिहून कोठवर पुरणार ? याजकरिता आमचे पत्रास मान देऊन लवकर निघून यावें. ”

कृष्णाजीपंतांच्या हातीं हें पत्र पडलें असतें तर त्यांचें मन खात्रीने विरघळलें असतें व ते धारवाडला परतले असते, पण तसें व्हायला ते या जगांत होते कुठे ? गाणगापूर सोडल्यावर त्यांना ठगांनी गाठून ठार केलें होतें. ही गोष्ट अर्थात् प्रत्यक्ष पुराव्याने सिद्ध होणें शक्य नव्हतें; पण जी तुटपुंजी माहिती मिळाली त्यावरून हाच संभव जास्तींत जास्त ग्राह्य ठरला; व तेंच सत्य असें मानण्यांत आलें.

तथापि जगांत कोणतीहि स्थिति कायम टिकून राहात नाही. रात्रिमागून दिवस व दिवसामागून रात्र हें कालचक्र सतत चालूं आहे. त्याला अनुसरून

एवढ्या दुःखद संकटपरंपरेनंतर आयुष्याचे शेवटचे दिवस तरी समाधानांत व शांततेत जातील अशी काशीनाथपंतांना आशा वाटू लागली.

ही आशा वयांत येऊं लागलेल्या त्यांच्या मुलांच्या उद्योगाकडे पाहून वाढीस लागली.

सर्वांत वडील चिरंजीव रामचंद्र ऊर्फ रामूआण्णा धारवाडच्या हायस्कूल-मधून मॅट्रिक होतांच त्यांच्या आवडीच्या शिक्षकाच्या पेशांत शिरले. प्रथम कांही वर्षे कलादगी येथे काम केल्यावर त्यांची बेळगांव येथे बदली झाली- एक आदर्श व विद्यार्थ्यांचें प्रेम संपादन करणारा शिक्षक म्हणून त्यांनी सुरवाती. पासूनच मोठा लौकिक संपादन केला.

दुसरे चिरंजीव वासुदेवराव, हे मॅट्रिक होतांच मुंबईच्या ग्रॅट मेडिकल कॉलेजमध्ये गेले व तेथील एल्. एम्. अँड एस्. ची परीक्षा उत्तीर्ण झाल्यावर सोलापुरास त्यांनी आपला दवाखाना थाटला. त्यांना यंत्रकलेची स्वाभाविक आवड असल्याने सोलापुरास 'शिवाजी वर्क्स' नांवाचा कारखानाहि त्यांनी सुरू केला. बुद्धिवादी व पुरोगामी विचारसरणीचे लेखक म्हणूनहि त्यांचा महाराष्ट्राला पारचय आहे.

गंगाधरपंतहि मेडिकल कॉलेजमधून बाहेर पडल्यावर दक्षिण हैद्राबाद येथे स्थायिक झाले. तेथे हळूहळू आपल्या वैद्यकीय कौशल्यामुळे व सौजन्यशील वृत्ती-मुळे त्यांनी आपल्या व्यवसायांत उच्च स्थान व मानमान्यता मिळवली.

लक्ष्मणराव सर्वांत लहान. गुर्लहोसूर येथे त्यांचा जन्म २० जून १८६९ रोजी झाला. वयाच्या तिसऱ्या-चौथ्या वर्षी मातृसुखाला पारखे झालेल्या लक्ष्मण-रावांचें बालपण कितपत सुखाचें झालें असणार ? त्यांच्या शिक्षणाची सुरवात धार-वाडासच झाली. तिथल्या मारुतीच्या देवळांत भाऊपंत मास्तरांची शाळा असे. तिथे त्यांनी धूळपाटीवर श्रीगणेशा गिरविण्यास सुरवात केली. तथापि या मुलाचें लक्ष लहानपणापासून शाळेंतील अभ्यासापेक्षा चित्रे काढणे अथवा हाताने कसल्यातरी खेळाच्या वस्तु तयार करण्याकडेच विशेष असल्याचें दिसून येऊं लागलें. त्याची कल्पकता व हस्तकौशल्य पाहून वडील मंडळी त्याचें कौतुक करीत; मात्र शाळेंत नंबर खाली लागल्याबद्दल त्याला मास्तरांकडून वरचेवर बोलणीं खावीं लागत व अधूनमधून छडीचाहि प्रसाद मिळे. लक्ष्मणरावांचे आवडते विषय म्हणजे युक्लिड व भूगोल. त्यांत तेवढे ते रमत. पण संस्कृतसारख्या विषयाचा त्यांना फार कंटाळा. शाळेंतील अभ्यासांत त्यांची गति अशी कुंठित झाली तरी स्वतःमधील उपजत गुणांची वाढ करून आपण आपला मार्ग काढूं असा त्यांना लहान वयांतच विश्वास वाटू लागला. एवढ्यामाठी मुंबईस जाऊन आपल्या आवडीच्या विषयाचें

ज्ञान मिळवावें हा विचार त्यांच्या मनांत वरचेवर घोळू लागला. शेवटीं एक दिवस हा निश्चय त्यांनी आपल्या वडिलांच्या कानांवर घातला व त्यांची संमति मिळवली. हाच प्रसंग सुरवातीस दिला आहे.

काशीनाथपंतांच्या दोन्ही मुलींचींही लग्नें होऊन त्या आपल्या सासरीं गेल्या. धारवाडच्या घरांत आता ते एकटेच राहिले. त्यांना आता कसली सांसारिक विवंचना उरली नाही. पूजाअर्चा व अध्यात्मचिंतनांत ते आपला काळ घालवू लागले. अधूनमधून चार दिवस आपल्या एकाद्या मुलाकडे ते राहावयास जात. असेंच एकदा १८९२ सालीं सोलापुरास ते आपल्या डॉक्टर चिरंजीवांकडे आले असतां, तेथे त्यांना एक लहानसा अपघात झाला व त्यांतच त्यांचा अंत झाला.

‘ किलोस्कर ब्रदर्स लिमिटेड ’ या महाराष्ट्रांतील सुप्रसिद्ध कारखान्याचे जनक श्री. लक्ष्मणराव किलोस्कर यांच्या वडिलांची सुरवातीच्या प्रकरणांत माहिती देण्याचा उद्देश, लक्ष्मणरावांचें लहानपण किती कष्टमय स्थितींत गेलें याची कल्पना व्हावी. ही पार्श्वभूमि माहित नसेल, तर लक्ष्मणरावजींनी पुढील आयुष्यांत आपल्या प्रयत्नाने औद्योगिक क्षेत्रांत जें उज्ज्वल यश मिळविलें त्याचें यथार्थ महत्त्व वाचकांच्या लक्षांत येऊं शकणार नाही.

मनुष्यप्राणी ही एक अशी चीज आहे, की त्याचें वर्णन करण्यास अनेकजण अनेक उपमा देतात. आपले सुभाषितकार त्याला समुद्रांत पडलेला लाकडाचा ओंडका म्हणतात, तर शेक्सपियर त्याला रंगभूमीवरील नट समजतो. त्याला प्रतिकूल परिस्थितीशीं सतत झगडत राहावें लागतें, एवढ्यासाठी कोणी त्याला एक सैनिक ठरवतात.

या उपमांत आणखी एक भर घालतां येईल. मनुष्य हा एक यात्रेकरूहि आहे. आपण कुठल्याहि धर्माचे अनुयायी असा अगर नसा, आपल्या प्रत्येकाचें कोणतें ना कोणतें उपास्य दैवत असतें. हें दैवत ज्याचें त्याने निवडून काढायचें असतें, व त्याच्या प्राप्तीसाठी दीर्घ यात्रा केल्यावरच त्याचा हेतु साध्य होतो.

लक्ष्मणराव हे अशाचपैकी एक यात्रेकरू होते. यंत्र हें त्यांचें उपास्य दैवत. त्याचा वर प्राप्त करून घेण्यासाठी त्यांनी फार मोठी व कष्टाची यात्रा पार पाडली. त्यांनी चिकाटीने प्रयत्न केला म्हणूनच यंत्रदेवता त्यांना वश होऊन उज्ज्वल यशाची माळ तिने त्यांच्या गळ्यांत घातली !

एवढ्याचसाठी यांत्रिक लक्ष्मणरावांनी आपल्या आयुष्यांत पार पाडलेल्या यात्रेचा वृत्तांत सर्वास बोधप्रद व मनोरंजक होईल अशी खात्री आहे.



मुंबईतले वास्तव्य

प्रवासापुरते पैसे व एक छोटी वळकटी घेऊन १८८५ साली धारवाड सोडल्यावर, वाटेंत सोलापूर व पुणे येथे मुक्काम करून लक्ष्मणराव मुंबईत दाखल झाले. त्यांच्या आयुष्यांतला इतक्या लांब पल्याचा व रेल्वेचा हा पहिलाच प्रवास.

ही पाऊणशे वर्षांपूर्वीची मुंबई व आताची मुंबई यांत केवढे तरी प्रचंड अंतर पडलें आहे ! त्या वेळचा मुंबईचा विस्तार बराच आटोपशीर असे आणि रस्त्यावरची रहदारीहि बेताची. मुख्य रस्त्यावरून ट्रम फिरे, पण ती घोड्याची. दुसरें वाहन म्हणजे ब्हिक्टोरिया अथवा रेकले. विजेचा वापर अद्याप सुरू झाला नसल्याने रस्त्यावर प्रकाशासाठी गॅसचे दिवे लावलेले असत. मोटारींचें युग यायला बराच अवकाश होता, पण साध्या सायकलचीहि लोकांना माहिती व्हावयाची होती. मुंबईच्या गुलहौशी मंडळींचें तेव्हाचें संध्याकाळीं हवा खायला जायचें ठिकाण म्हणजे बॅक बे.

लक्ष्मणरावांचे वडील बंधु वासुदेवराव तेव्हा मुंबईत गोळ्यांच्या वाड्यांत राहात असत. त्यांच्याच खोलींत लक्ष्मणरावांनी बिन्हाड ठेवलें व त्यांच्याचबरोबर विठोबाच्या खानावळींत जेवण करूं लागले.

लक्ष्मणरावांनी मुंबईत काय शिकावें याबद्दल थोडी वाटाघाट झाल्यावर चुकत्याच सुरू झालेल्या जे. जे. स्कूल ऑफ आर्टमध्ये त्यांनी नांव घातलें. त्यांच्या मास्तरांचें नांव गणपत केदारी व मि. ग्रिफिथ हे हेडमास्तर. कोल्हापुरास चित्रकार म्हणून पुढे ख्यातनाम झालेले आबालाल रहिमान हेहि आर्ट स्कूलचे तेव्हा विद्यार्थी होते.

चित्रकला हा लक्ष्मणरावांचा आवडता विषय; तथापि या कलेचें शिक्षण देण्याची तेव्हाची पद्धत फार कंटाळवाणी असे. निरनिराळ्या रेषांच्या आकृती

काढण्यांत विद्यार्थ्यांना तासचे तास घालावे लागत. तथापि, पहिल्या तीन्ही ग्रेड्स संपून पेंटिंगचा क्लास सुरू झाल्यावर लक्ष्मणराव त्यांत अधिक रमू लागले. पण पुढे त्यांच्या डोळ्यांना रंगाची अचूक छाननी करता येत नाही असे आढळून आल्याने चित्रकलेच्या अभ्यासाला त्यांना तिथेच विराम द्यावा लागला.

इतर एकाद्याच्या वावरीत ही एक आपत्तीच ठरली असती. परंतु लक्ष्मणरावांचे तसे झाले नाही. कारण त्यांनी चित्रकलेचा अभ्यास सुरू केला असला तरी स्वतःचा खरा कल यांत्रिक विद्येकडे आहे याचीही त्यांना मुंबईत आल्यापासून जाणीव होऊ लागली व या क्षेत्रांत शिरण्याची त्यांची उत्सुकता वाढत चालली. चित्रकलेकडे पाठ होतांच ते यंत्रकलेकडे वळले.

चित्रशाळेंत भवानीशंकर नांवाचे त्यांचे एक त्वष्टाकासार मित्र असत. त्यांच्या घरी मोहाची दारू गाळण्यासाठी लागणाऱ्या भांड्यांचा एक कारखाना होता. त्यांत या कामाकरिता लागणारीं कांही यंत्रे व बाजूच्या पडवीत तांबें, पितळ व बीड यांच्या ओतकामाच्या भट्ट्या असत. लक्ष्मणराव आपला फुरसतीचा बहुतेक वेळ या कारखान्यांत घालवू लागले व हळूहळू तिथलीं निरनिराळीं कामें करू लागले.

लक्ष्मणरावांस घराकडून माहिना १०-१२ रुपये येत. त्यांत ते आपला खर्च भागवीत; पण यानंतर स्वतःच्या पायावर उभे राहण्याचा ते विचार करू लागले. तेवढ्यासाठी त्यांनी जॉर्ज गेगन व इतर एकदोन कारखान्यांत नोकरीसाठी प्रयत्न चालविला. पण प्रवेश मिळण्याचें चिन्ह दिसेना.

इतक्यांत त्यांच्यापुढे एक नवीनच संधि अचानकपणें उभी ठाकली व त्यांचा प्रश्न सुटला.

१८८७ सालीं मुंबईत यांत्रिक शिक्षण देण्यासाठी ब्रिटिश इन्स्टिट्यूटच्या टेक्निकल इन्स्टिट्यूटची स्थापना झाली. त्यासाठी मेकॅनिकल डॉइंग शिकवणाऱ्या एका शिक्षकाची जरूर असल्याचें लक्ष्मणरावांना समजलें. त्यांनी इन्स्टिट्यूटचे प्रिन्सिपाल मि. पिथियन यांची भेट घेतली. आर्ट स्कूलमध्ये शिकलेली चित्रकला वेगळी व इथे यंत्रांच्या रचनेचे नकाशे काढण्यासाठी लागणारे ज्ञान वेगळें. तेव्हा इंजिनियर होणाऱ्या विद्यार्थ्यांना डॉइंग शिकवण्याचें काम लक्ष्मणराव कसें करू शकतील, अशी प्रिन्सिपालसाहेबांनी साहजिकच शंका व्यक्त केली.

“तसं कशाला ? तुम्ही मला एक काम देऊन माझी प्रत्यक्ष परीक्षाच घ्या ना !” लक्ष्मणरावांनी त्यावर तोड सुचविली.

दुसरे दिवशीं लक्ष्मणरावांनी प्रिन्सिपालसाहेबांपुढे त्यांनी दिलेल्या अेका ड्रॉइंगची अचूक व काळजीपूर्वक काढलेली नकल ठेवतांच त्यांची स्वारी खूष झाली. ते म्हणाले,

“ फार छान ! ड्रॉइंग टीचर म्हणून दरमहा ३५ रुपये पगारावर मी तुमची नेमणूक करतों. आपल्या कामाला आजपासून सुरवात करा. ”

ज्या व्यक्तीला आपला उत्कर्ष साधावयाचा असेल त्याने त्याच्या आयुष्यांत मिळणाऱ्या प्रत्येक संधीचा जास्तीत जास्त उपयोग करून घेतला पाहिजे. ही संधि कोठून केव्हा येईल तें सांगतां येत नाही. एवढ्यासाठी त्याने सदैव जागरूक राहून एखादी लहान संधि दिसली तरी ती फुकट घालवितां कामा नये. लक्ष्मणराव मोठेपणीं महाराष्ट्राचे प्रथितयश कारखानदार म्हणून पुढे आले. पण हें उज्ज्वल यश त्यांना सहजासहजीं थोडेंच प्राप्त झालें ? या उत्कर्षासाठी मिळेल त्या संधीचा त्यांनी आटोकाट उपयोग करून घेतला व एकेक पायरी ते वर चढत गेले.

इन्स्टिट्यूटची नोकरी मिळाल्यावर लक्ष्मणरावांनी त्यांच्याबरोबरीच्या इतर शिक्षकांप्रमाणे चाकोरीतलें आयुष्य मात्र सुरू केलें नाही. इन्स्टिट्यूटला जोडून एक वर्कशॉप होतें. त्यांत लेथ्स, ड्रिलिंग मशीन्स, शेपिंग मशीन्स व स्लॉटिंग मशीन्स इत्यादि यंत्रें होती. लक्ष्मणरावांनी या यंत्रांची माहिती करून घेण्याचें ठरविलें. तथापि ही गोष्ट थोडीच सहजसाध्य होती ! त्यांत दोन अडचणी होत्या. पहिली गोष्ट, वर्कशॉपमध्ये जाऊन एखाद्या कामगारासारखें त्यांनी काम करणें त्यांच्या इभ्रतिला शोभणार नाही असें त्यांच्या व्यवसायबंधूंनी त्यांना स्पष्टपणें बजावलें. तर दुसरी गोष्ट, त्यांनी वर्कशॉपमध्ये जाण्याचें धाडस केलें तरी त्यांना यंत्रांची माहिती मिळणार कशी ?

या खात्यावर वेलजी मिस्त्री नांवाच्या गृहस्थाची नेमणूक होती. लक्ष्मणरावांनी त्याची हळूहळू मैत्री संपादन केल्यावर त्यांना वर्कशॉपमध्ये काम करण्याची परवानगी मिळाली व तिथल्या यंत्रांची माहिती देण्यास वेलजी मिस्त्री कबूल झाले. त्यांचा मार्ग असा मोकळा होतांच, आपलें काम आटोपलें की लक्ष्मणराव रोज वर्कशॉपमध्ये जाऊन सारा वेळ तिथे घालूं लागले. वंगण लागून काळे झालेले त्यांचे हात व कपडे पाहून इतर शिक्षक त्यांची कुचेष्टा करीत; पण तिकडे त्यांनी लक्ष दिलें नाही.

यंत्राबद्दल लक्ष्मणरावांना असें प्रेम, म्हणून त्यांचा स्नेहहि तशाच तऱ्हेच्या माणसांशीं जमून येई. नूरखान इब्राहिम नांवाच्या मालवणकडील एका टिन-

मनची व त्यांची दोस्ती जमण्याचें हेंच कारण. नूरखान जातीने मुसलमान असला तरी मराठी अगदी शुद्ध बोले. त्याचा स्वभावहि मोठा दिलदार. आपल्या कामांत तो फार हुषार. त्यामुळे निरनिराळ्या गिरण्यांतून त्याला चोलावणी येत. या ओळखीचा उपयोग तो लक्ष्मणरावांसहि करून देई. मुंबईतील ग्रँड ईस्टर्न मिलच्या युरोपियन मॅनेजरला यंत्रांचीं बरींच डॉअिंग्स लागणार असल्याचें कळतांच नूरखानने तें काम लक्ष्मणरावांस मिळवून दिलें व अशा कामामुळे त्यांना थोडीफार अवांतर प्राप्तीहि होऊं लागली.

याच नूरखानच्या ओळखीमुळे लक्ष्मणरावांनी १८९२ सालीं एक छापखाना उभारून देण्याचें काम पत्करलें. याचीहि हकीकत थोडी सांगण्यासारखी आहे.

नूरखान राहात असे त्याच मोहल्यांत करीमा लिथो प्रेस नांवाचा जुना छापखाना होता. त्यावर कुराणाच्या प्रती छापत. हिंदुस्थान व हिंदुस्थानाबाहेर त्यांना फार मोठी मागणी असे. हेंच काम नव्या यंत्रसामुग्रीने केल्यास अधिक जलद व स्वस्त होऊं शकेल असें त्या छापखानदारास लक्ष्मणरावांकडून कळल्यावरून तीं यंत्रें मागवून बसवून देण्याचें काम छापखानदाराने त्यांच्यावरच सोपविलें. ही एक मोठीच जबाबदारी होती. पण लक्ष्मणरावांनी तें काम अत्यंत उत्साहाने पत्करलें. स्वतःच्या प्रयत्नाने लक्ष्मणरावांनी आपलें यांत्रिक ज्ञान किती वाढविलें होतें याचीहि यावरून कल्पना येऊं शकते.

त्याप्रमाणे जर्मनीतून एक दहा हॉर्स पॉवरचें ऑईल एंजिन व सुधारलेलें छपाई यंत्र मागवून तें जागेवर बसविण्याचें काम लक्ष्मणरावांनी हातीं घेतलें व लवकरच व्यवस्थितपणें तें पुरें केलें.

योगायोग असा, की त्यांचें हें काम चालू असतां मुंबईत हिंदु-मुसलमानांचा दंगा सुरू झाला. सगळीकडे अशांतता पसरली. या दंग्यांत अनेकांचीं डोकीं फुटलीं तर कित्येकजण ठार झाले. हिंदूंनी मुसलमानांच्या मोहल्याकडे अथवा मुसलमानांनी हिंदूंच्या चाळीकडे फिरकण्याची सोय राहिली नाही. लक्ष्मणराव नेमके याच वेळीं मुसलमानी वस्तींत सापडलेले ! छापखाना बसविण्याच्या कामांत गुंतलेले ! पण त्यांच्या केसालाहि धक्का लागला नाहीं. नूरखानने त्या दिवशीं त्यांना आपल्याच घरीं ठेवून घेतलें व दुसऱ्या दिवशीं सुखरूपपणें घरीं पोचविलें. या गडबडींत त्यांचा एक दिवस पत्ता नसल्याने घरांतल्या मंडळींना मात्र सारा वेळ अत्यंत काळजींत काढावा लागला.

इन्स्ट्र्यूटमधल्या नोकरीला सुरवात झाल्यावर थोड्याच दिवसांनी लक्ष्मणरावांना मुंबईच्या रस्त्यावरून एक पार्शी गृहस्थ दोन चाकांच्या एका अजब

वाहनावरून जातांना दिसला, एक चाक पुरुषांमर उंच तर दुसरें हातभरें, दिअसें...
या जुन्या सायकलचें स्वरूप होतें. त्या यंत्राने लक्ष्मणरावांचें लक्ष वेधून घेतलें.
त्यासंबंधी त्यांनी इंग्लंड-अमेरिकेंतून माहिती गोळा केली. तोंपर्यंत या जुन्या
सायकलींत सुधारणा होऊन सध्याच्या नमुन्याच्या "सेफ्टी" सायकली
निघाल्या. लक्ष्मणरावांनी तसली एक सायकल मागवली व तिच्यावर बसायला
ते शिकले. त्यानंतर तसल्या आणखी दोन सायकली बेळगांवचे त्यांचे वडील
बंधु रामुआण्णा व केशवराव आजरेकर नांवाचे तेथील वकील यांच्यासाठी मागवून
त्यांनाहि चालविण्याची कला शिकवली.

सुरवातीला या सायकली जोडलेल्या स्थितींत येत नसत. त्या जोडून
देण्याचें व दुरुस्तीचें कामहि लक्ष्मणरावांस करावें लागे. मुंबईत या वेळीं वाच्छा
ब्रदर्सनी सायकलीचें दुकान सुरू केलें होतें. त्यांच्याकडून लक्ष्मणराव हा माल
खरेदी करीत. पुढे सायकलींना मागणी वाढत चालली. तेव्हा त्या पुरवणाऱ्या
इंग्लंडमधील एजंटचा पत्ता काढून 'किलोस्कर ब्रदर्स' या नांवाने थेट कारखान-
दारांशीं त्यांनी व्यवहार सुरू केला. अशा रीतीने किलोस्कर बंधूंचें नांव १८८८
सालीं सायकलीचे विक्रीते म्हणून महाराष्ट्रास प्रथम परिचित झालें.

त्या वेळीं लक्ष्मणरावांचे सर्वांत वडील बंधु श्री. रामुआण्णा बेळगांवच्या
हायस्कूलमध्ये शिक्षक होते. बेळगांव हें गोऱ्या पलटणीचें ठिकाण. निसर्गशोभा
व थंड हवेसाठी हें गाव प्रसिद्ध आहे. तिथले लोकहि सुखवस्तु व हौशी. तेव्हा
या दोघां बंधूंनी बेळगांव येथे सायकलचें दुकान उघडण्याचें ठरविलें. या दुकानांत
विक्रीचें व दुरुस्तीचें काम चालेच, पण त्याबरोबर सायकल चालवण्याचा क्लासहि
त्यांनी सुरू केला. त्याची फी १५ रुपये असे. वकील-डॉक्टरापासून संस्थानिकापर्यंत
व साध्या टॉमीपासून बड्या त्रिगोडियर जनरलपर्यंत अनेक सायकल-विद्यार्थी या
वर्गांतून शिकून बाहेर पडले. सायकलिंग शिकवण्याच्या कामांत रामुआण्णांस
त्यांचे दोघे मदतनीस श्री. के. के. कुलकर्णी व रंगोबा भागवत साह्य करीत.
लक्ष्मणराव सुटींत बेळगांवला आले म्हणजे तेहि हें काम करीत.

एक हुशार व कल्पक यंत्रज्ञ म्हणून या बड्या अधिकारी-संस्थानिकांशीं
लक्ष्मणरावांचा जो परिचय घडून आला त्याचा पुढील उद्योगांत त्यांना फार मोठा
उपयोग झाला. लक्ष्मणरावांचें शिक्षण इंग्रजी चौथीपुढे झालें नाहीं; तथापि पहिलीं
दोन वर्षें त्यांचें शिक्षण रामुआण्णांच्या हाताखाली झालें. रामुआण्णांचा कोणताहि विषय
शिकवण्याच्या बाबतींत जसा हातखंडा, तसाच इंग्रजी उच्चारंबद्दल त्यांचा अतिशय
कटाक्ष. त्यामुळे लक्ष्मणरावांचा इंग्रजी शिक्षणाचा पाया फार चांगला घातला गेला.

आणि आता धंद्याच्या निमित्ताने गोऱ्या गिऱ्हाइकांशीं संबंध आल्याने ते इंग्रजी सफाईदारपणें बोलूं लागले. यावरून असें म्हणावें लागतें, की कोणताहि धंदा करावयाचा झाला तरी त्यासाठी जरूर त्या भाषेचेंहि ज्ञान त्या धंदेवाइकास अवश्य पाहिजे. कारखानदाराला स्वतःच्या क्षेत्राबद्दलचें यांत्रिक ज्ञान परिपूर्ण हवें, तद्वत्च इंग्रजी भाषाहि त्याने शक्य तितकी आत्मसात करून घेतली पाहिजे. नाहीपेक्षा त्याच्या व्यवसायांत पदोपदीं त्याची कुचंबणा झाल्याशिवाय राहणार नाही.

मात्र दुकानांत आलेल्या गिऱ्हाइकांशीं बोलल्यानेच लक्ष्मणराव त्या भाषेंत तरबेज झाले असें कोणी समजू नये. तर “ अमेरिकन मशिनिस्ट ” व “ सायंटिफिक अमेरिकन ” यांसारखीं यांत्रिक विषयांवरील मासिकें व पुस्तकें यांचेंहि त्यांचें वाचन सतत चालू असे.

अशा प्रकारें, स्वतःच्या प्रयत्नाने त्यांनी आपलें यांत्रिक ज्ञान किती वाढवलें व त्याबरोबरच तें इंग्रजीतून इतर विद्यार्थ्यांना शिकवण्याचीहि तयारी कशी केली हें लवकरच एका प्रसंगाने सिद्ध केलें.

इन्स्टिट्यूटमध्ये “ स्टीम ” हा विषय शिकवणारे प्रोफेसर रजा घेऊन इंग्लंडला गेले. तेव्हा त्यांच्या गैरहजेरींत हा क्लास कसा चालवावा ही प्रिन्सिपॉल पिथियन यांना फिकीर पडली. त्यांच्या डोळ्यांसमोर ही जबाबदारी स्वीकारण्यास योग्य अशी एकच व्यक्ति होती, ती म्हणजे लक्ष्मणराव. त्याप्रमाणे त्यांना बोलावून हें काम सांगतांच लक्ष्मणरावांनी आनंदाने तें कबूल केलें व दुसऱ्या दिवसापासून “ मास्तर ” म्हणून डॉइंगचा क्लास घेतल्यावर “ प्रोफेसर ” म्हणून “ स्टीम ” हा विषय ते विद्यार्थ्यांस शिकवूं लागले.

यंत्राबद्दल लक्ष्मणरावांनी अशी विविध व भरपूर माहिती संपादन केल्यामुळे एक तज्ञ म्हणून त्यांचा सल्ला विचारण्यासाठी निरनिराळी मंडळी त्यांच्याकडे येऊं लागली. अशा मंडळींशीं केव्हाकेव्हा त्यांना वादहि करावा लागे व प्रत्यक्ष प्रमाणाने आपलें म्हणणें सिद्ध करून द्यावें लागे. डनलॉप नांवाच्या एका इंग्रज गृहस्थांबरोबर त्यांचा एकदा असा गमतीदार वाद झाला. इंग्लंडपेक्षा अमेरिकेचा यांत्रिक प्रगतींत वर नंबर आहे हें लक्ष्मणरावजींचें मत, तर तो मान इंग्लंडला आहे हा डनलॉपसाहेबांचा ठाम अभिप्राय. या वादाचा निकाल लावण्यासाठी एक प्रयोग करण्याचें त्यांनी ठरविलें. डनलॉपनी एक इंग्लिश बनावटीची पेचपट्टी आणली व लक्ष्मणरावांनी तसली पेचपट्टी अमेरिकेहून मागवली. चढाओढ सुरू झाली; पण डनलॉपचे एका बोल्टाला आटे घालून होईपर्यंत लक्ष्मणरावांचे तीन बोल्ट झाले ! लक्ष्मणरावजींचें म्हणणें खरें ठरलें, पण ही हकीकत त्यांच्या प्रिन्सिपॉलसाहेबांच्या

कानांवर गेली, तेव्हा त्यांनी अशी चढाओढ फिरून न लावण्याबद्दल त्यांस समज दिली ! कांही झालें तरी ते इंग्रज गृहस्थ पडले ! तेव्हा अगदी बारीक गोष्टींतसुद्धा आपल्या देशांच्या प्रतिष्ठेला धक्का लागलेला त्यांना कसा खपेल ?

याच सुमारास अमेरिकेंत एडिसन या संशोधकाने फोनोग्राफचा शोध लावला होता. त्या वेळीं सध्याप्रमाणे तबकडीच्या आकाराच्या रेकॉर्डस् नव्हत्या, तर रांध्याच्या नळकांड्यावर स्वतःला हवें तें संगीत सुईने उतरवून तें ऐकण्याची व्यवस्था असे. लक्ष्मणरावांना यंत्रांचें आकर्षण किती वाटत असे याची वाचकांना कल्पना आली आहेच. त्यांनी हीं यंत्रें विलायतहून मागवून त्यांचे प्रयोग करून दाखविले. त्या प्रयोगांना खूप गर्दी जमे. किल्ली देतांच त्या यंत्राच्या पेटांतून निघणारें गाणें ऐकून लोकांना किती आश्चर्य वाटे त्याची कल्पनाच केलेली बरी !

एकदा ग्रँट मेडिकल कॉलेजचे जंतुशास्त्रज्ञ डॉ. राव आपल्या प्रयोगशाळेसाठी मागवलेला एक भारी किमतीचा मायक्रॉस्कोप घेऊन त्यांच्याकडे आले. हें त्रिघडलेलें सूक्ष्मदर्शक यंत्र दुरुस्त करून देण्यास त्यांना कोणी मिळेना. लक्ष्मणरावांनी त्या यंत्राचें सूक्ष्म निरीक्षण केल्यावर त्यांच्या लक्षांत आलें की हालचाल होणाऱ्या कांही भागांना पुष्कळदा उलट दिशेचे आटे असतात, तसेंच याहि यंत्राचें असलें पाहिजे. आणि आश्चर्य हें, की त्यांनी चाकें तशीं फिरवण्यास सुरवात करतांच यंत्र नीट चालूं लागलें व डॉ. राव खूष झाले !

डॉ. रावांचा यामुळे लक्ष्मणरावांशीं फार स्नेह जमला. आपल्या प्रयोगशाळेंत ते त्यांना अधूनमधून बोलावून निरनिराळ्या जंतूंची माहिती देत व त्याबरोबर स्वतःला लागणारीं कांही उपकरणांहि त्यांच्याकडून करून घेत. डॉ. रावांचा हा स्नेह फार अमोलिक ठरला. कारण पुढे मुंबईत प्लेगची सुरवात झाली व त्या सार्थीत लक्ष्मणरावांच्या पत्नी सौ. राधाबाई सापडल्या, तेव्हा डॉ. रावांनी त्यांच्यासाठी मुद्दाम लस तयार करून त्यांना टोचल्यामुळे त्या मृत्यूच्या जवळ्यांतून बाहेर पडल्या.

अशा प्रकारें लक्ष्मणरावांनी मुंबईत पाय ठेवल्यापासून त्यांची दहा-बारा वर्षें झपाट्यांत निघून गेलीं. त्यांना इन्स्टिट्यूटमध्ये आता पन्नास रुपये पगार मिळूं लागला. त्यांचें तिथे आता बस्तानहि चांगलें बसत चाललें. असें असतां अचानकपणें एक असा प्रसंग उद्भवला, की त्यासाठी लक्ष्मणरावांना आपल्या नोकरीचा राजीनामा द्यावा लागला व स्वतंत्र उद्योगाच्या शोधार्थ बाहेर पडावें लागलें !



संसाराचो सुरवात

टेकिनकल इन्स्टिट्यूटमध्ये नोकरी लागल्यावर थोड्याच दिवसांत लक्ष्मणरावांस रामुआणांचें वेळगांवाहून एक पत्र आलें. त्यांत मजकूर थोडाच होता—

“ तुम्ही नोकरीस लागल्याचें वाचून संतोष झाला. स्वतःच्या - चरितार्थाचा प्रश्न तुम्हीं नीटपणें सोडवला, याबद्दल तुमचें कौतुक वाटतें. आता तुमचें लग्न व्हावयास हवें. त्यासाठी कुंदगोळ येथील तुम्हास अनुरूप अशी पळसुले घराण्यांतील वधू नेमस्त केली आहे. मुलीचें नांव नागूताई, वय १० वर्षें. गौरवर्ण. कार्य वेळगांवनजीक असोणा येथे येत्या वैशाखांत उरकण्याचें आम्हीं ठरविलें आहे. मुहूर्त निश्चित होतांच कळवीत आहें. तरी सुट्टी होतांच सर्व मंडळींसह वेळगांवास येणेंचें करावें. ”

त्या काळच्या रूढीस अनुसरूनच वडील वंधूनी ही सोयरीक ठरवली. आणि तेंच ठीक झालें. कारण लक्ष्मणराव इकडे मुंबईत त्यांच्या यांत्रिक खट्याटोपांत मग्न असल्याने, त्यांना स्वतःच्या लग्नाचा विचार इतक्या लवकर सुचला असता किंवा कसें हा प्रश्नच आहे ! कारण पुढे त्यांचें लग्न होऊन, मुलेंबाळें झालीं, पसारा खूप वाढला, तरी इतर चारचौघांप्रमाणे ते संसारांत गुरफटून गेले असें कधीच झालें नाही. त्यांचें सारें लक्ष घरापेक्षा घराबाहेर— कारखान्यांत. त्यांचा खरा संसार म्हणजे कारखाना !

लक्ष्मणराव मनाने फार थोर पण अतिशय कडक वृत्तीचे. स्वतःच्या मनाविरुद्ध झालेली बारीकसारीक गोष्टदेखील त्यांस खपावयाची नाही. त्यांचा हा तापटपणा म्हणजे खाष्टपणा मात्र नव्हता, तर त्यांच्या करारी स्वभावाचीच ती एक बाजू होती. कोणतेंहि काम असो, तें एकाग्र मनाने व अतिशय काळजी-पूर्वक करायचें ही त्यांची स्वतःची तऱ्हा. त्या कामांत ते मग्न झाले म्हणजे

इतर सर्व गोष्टी ते पार विसरून जात, कोणी रिकामटेकडेपणाने अथवा चकाट्या पिटण्यांत वेळ घालवलेला एवढ्यासाठीच त्यांना मुळी खपायचा नाही. लक्ष्मणराव म्हणजे अखंड काम करणारे एक यंत्रच ! त्यांचा असा स्वभाव असल्याने, स्वतःच्या हाताखालच्या व घरांतील सर्व मंडळींनीहि याच प्रकारे वागले पाहिजे अशी त्यांची मनापासून इच्छा असे. तथापि सामान्य माणसांना हे कडकडीत व्रत कोठून झेपणार ? त्यामुळे प्रत्येकजण आपापल्या परीं लक्ष्मणरावांच्या कसोटीला उतरण्याची शिकस्त करीत असला, तरी केव्हाना केव्हा, कुठेना कुठे, त्यांच्या हातून एकादी गफलत व्हायची हे अपरिहार्य. ती चूक कितीहि बारीक असो, लक्ष्मणरावांच्या नजरेतून ती निसटली असे कधीच व्हावयाचे नाही. त्यांना राग चढायला एवढे कारण पुरे होई व ती चूक कोणाचीहि असो, त्याची कडक शब्दांत कानउघाडणी व्हावयाची हे ठरलेले. यामुळे त्यांची सर्वांना फार जरब वाटायची.

हे खरे असेल तर लक्ष्मणरावांजवळील माणसे स्वतःचीं कामे मोठ्या कळकळीने व उमेदीने करीत हे कसे ? त्याचे उत्तर असे, की लक्ष्मणरावांना कामांत हयगय झालेली जशी बिलकुल खपायची नाही, तसे कोणी चांगले काम केले की त्याचे कौतुक करून मोठ्या प्रेमाने त्याची पाठ थोपटल्याशिवाय ते राहायचे नाहीत. त्यास योग्य शब्दांत ते उत्तेजन देत, त्याचा बडेजाव करीत, त्यांच्या या शब्दांत एक विलक्षण जादू असे. प्रत्येकाला त्यामुळे एक नवे अवसान प्राप्त होई. लक्ष्मणराव हे एक कडक दैवत, पण त्यांचा प्रसादहि तितकाच कल्याणकारी. त्यामुळे त्यांच्या प्राप्तीसाठी सर्वजण मोठ्या उत्साहाने झटत.

लक्ष्मणरावांच्या स्वभावाविषयी या ठिकाणी एवढे विवेचन करण्याचे कारण, लक्ष्मणरावांचा विवाह झाल्यावर त्यांच्या सहचारिणीला आपला संसार सुखाचा करण्यास किती जपावे लागणार होतें याची किंचित् कल्पना यावी. तथापि लक्ष्मणरावांचे भाग्य थोर म्हणून त्यांना सौ. राधाबाईसारख्या अत्यंत सालस, समंजस, शांत वृत्तीच्या व कर्तव्यदक्ष पत्नी लाभल्या. तसे झाले म्हणूनच स्वतःच्या ध्येयासाठी वाटेल ते काबाडकष्ट व साहस करणाऱ्या लक्ष्मणरावांसारख्या पतीला आवश्यक ते मनःस्वास्थ्य व उत्कृष्ट साथ त्यांच्याकडून मिळू शकली. लक्ष्मणरावजींनी मिळविलेल्या यशांत एवढ्याचसाठी त्यांच्या पत्नींचाहि बराच मोठा वाटा आहे.

मुंबईत आल्यावर लक्ष्मणराव त्यांचे मेहुणे श्री. बालकृष्णपंत ऊर्फ बाबा जांभेकर यांच्याकडे राहू लागले. त्यांना कस्टम्समध्ये चांगल्यापैकी नोकरी होती. प्रथम ते ग्रँट रोडवर अभ्यंकरांच्या चाळीत राहात. पुढे ठाकुरद्वारांत धसवाडीमध्ये

मंडळीकांच्या प्रशस्त वाड्यांत त्यांनी बिन्हाड आणलें. त्यांच्याचप्रमाणे त्यांच्या पत्नी बटुआक्का फार थोर मनाच्या, प्रेमळ व अगत्यशील. पाहुण्यारावळ्यांची त्यांच्याकडे नेहमी गर्दी. या जांभेकर कुडुंबाचा त्यांच्या आसेष्टांसहि मोठाच आधार असे. लक्ष्मणराव त्यांच्याकडे सहकुडुंब राहात त्याचप्रमाणे 'पुरुषार्थ' मासिकाचे शानवृद्ध व वयोवृद्ध संपादक पंडित श्री. दा. सातवळेकर व डॉ. ल. नी. पुरोहित आणि त्यांचे वडील बंधु हेहि जांभेकरांकडे राहून मुंबईत शिक्षण घेत होते. बेळगांवचे लक्ष्मणरावांचे बालमित्र श्री. वाजीराव गुत्तीकर व श्री. गंगाधरराव देशपांडे यांचेहि केव्हाकेव्हा त्यांच्याकडे आगमन होई. ते वाकिलीचा अभ्यास करीत होते. पुढे औंधच्या गादीवर आलेले राजेसाहेब श्रीमंत बाळासाहेब पंतप्रतिनिधि, हेहि तेव्हा लॉ कॉलेजच्या टर्म्स भरीत होते. चित्रकलेचीहि त्यांना आवड. त्यांचाहि, या मित्रद्वयामुळे व सातवळेकरांमुळे लक्ष्मणरावजींशीं स्नेह घडून आला. मेडिकल कॉलेजमध्ये जाणारे त्यांचे बंधु वासुदेवराव व गंगाधरपंत यांचीहि अर्थात् या घरीं वरचेवर जा-ये चालूं असे.

या मंडळींशिवाय बाबा जांभेकरांचे स्नेही श्री. भाऊसाहेब आठल्ये, डॉ. नानासाहेब देशमुख, डॉ. विनायकराव भाजेकर, डॉ. वेलणकर व डॉ. राव याहि मंडळींचें त्यांच्याकडे येणेंजाणें असे. अशा बैठकींत निरनिराळ्या विषयांवर चर्चा व वादविवाद चालत. आपल्या समाजाची व देशाची परिस्थिति कशी सुधारेल, हा त्यांच्या चर्चेचा बहुधा मुख्य विषय असे. कांही जुन्या मताचे, तर कांही सुधारकी विचाराचे, त्यामुळे या वादविवादांना मोठा रंग भरे. त्या वेळीं लक्ष्मणराव तिथे असले तर ते मात्र या चर्चेत भाग घेत नसत. कारण त्यांचा शब्दापेक्षा प्रत्यक्ष कृतीवर अधिक विश्वास. कुठल्याहि बाबतींत शाब्दिक काथ्याकूट करणें म्हणजे वेळेचा अपव्यय होय, असें त्यांस वाटे. त्यांचा नेहमीचा मंत्र— "काम करा म्हणजे तुम्हाला हवं तें मिळेल. उगीच बोलत बसून वेळ घालवण्यांत अर्थ नाही !"

१८८८ मध्ये मुंबईहून बेळगांवचा प्रवास सध्यासारखा थेट आगगाडीने करतां येत नसे. त्यासाठी प्रथम बोटीने वेंगुल्यार्यंत जाऊन उरलेला प्रवास बैलगाडीतून पार पाडावा लागे. अशा रीतीने प्रवास संपवून असोग्याला सर्व मंडळी पोचली. कुंदगोळचे टेंबे हें वधूचें मातुल घराणें. त्याच घरांत मुलगी वाढलेली. तिच्या लग्नांत यामुळे टेंबे मंडळींचाच पुढाकार. याच टेंब्यांची दुसरी शाग्या हानगल तालुक्यांत बम्मनहळ्ळी या गांवीं स्थायिक झाली होती. दोन्हीकडे सावकारीच्या धंद्यावर टेंब्यांनी चांगली बरकत व मोठेपणा प्राप्त करून घेतला



With Compliments of B. J. J.

औंधांतील वास्तव्यांत (१९०४)

लक्ष्मणराव, राधाबाई व एक वर्षाचे शतनु यांचा वरील फोटो श्रीमंत राजेसाहेबांनी स्वतः काढून त्यांस भेट म्हणून दिला होता.

कांही
जुने
कागद

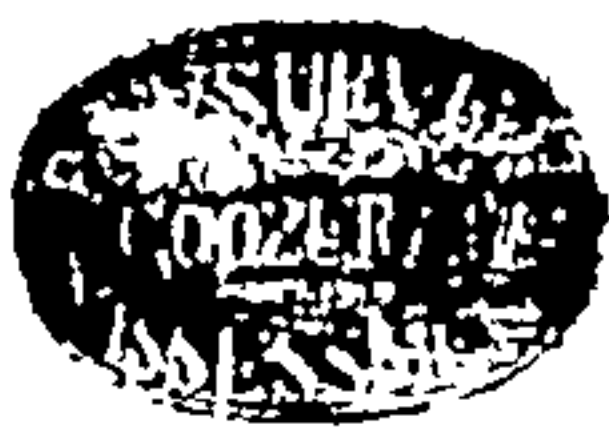

No 8 of 1855

Certificate

Office of Super^r Rev-Survey & Assess^r in

Gozrat Surat 31st October 1856.

Cashemath Mapooden has served under my orders in the Revenue Survey Department since August 1848. - He is an industrious and very clever measurer, and one of the best Mapapers we have. He can survey with either the theodolite, or the cross-staff.

Cashemath Mapooden bears a good character, and, in all respects, is a very deserving man ..

लक्ष्मणरावांचे वडील काशीनाथपंत यांना एक हुबार, उद्योगी मोजणीदार व सदाचारसंपन्न गृहस्थ म्हणून त्यांचे वरिष्ठ कॅ. फॉनिंग यांनी सुरत मुक्कामीं ता. ३१ ऑक्टोबर १८५६ रोजी दिलेल्या शिफारसपत्रांतील सुरवातीचा भाग.

~~३०~~

~~काशीनाथपंत यांच्या वडिलांच्या नावावरून आपण कृष्णाजीपंत यांच्या नावाने ता. २८ ऑक्टोबर १८७७ रोजी लिहिलेल्या पत्राच्या सुरवातीचा भाग.~~

काशीनाथपंतांनी आपले वंधु कृष्णाजीपंत यांच्या नावाने ता. २८ ऑक्टोबर १८७७ रोजी लिहिलेल्या पत्राच्या सुरवातीचा भाग.

कांही जुने कागद...

HOOKE'S (SHEPHERD) COUPLING.

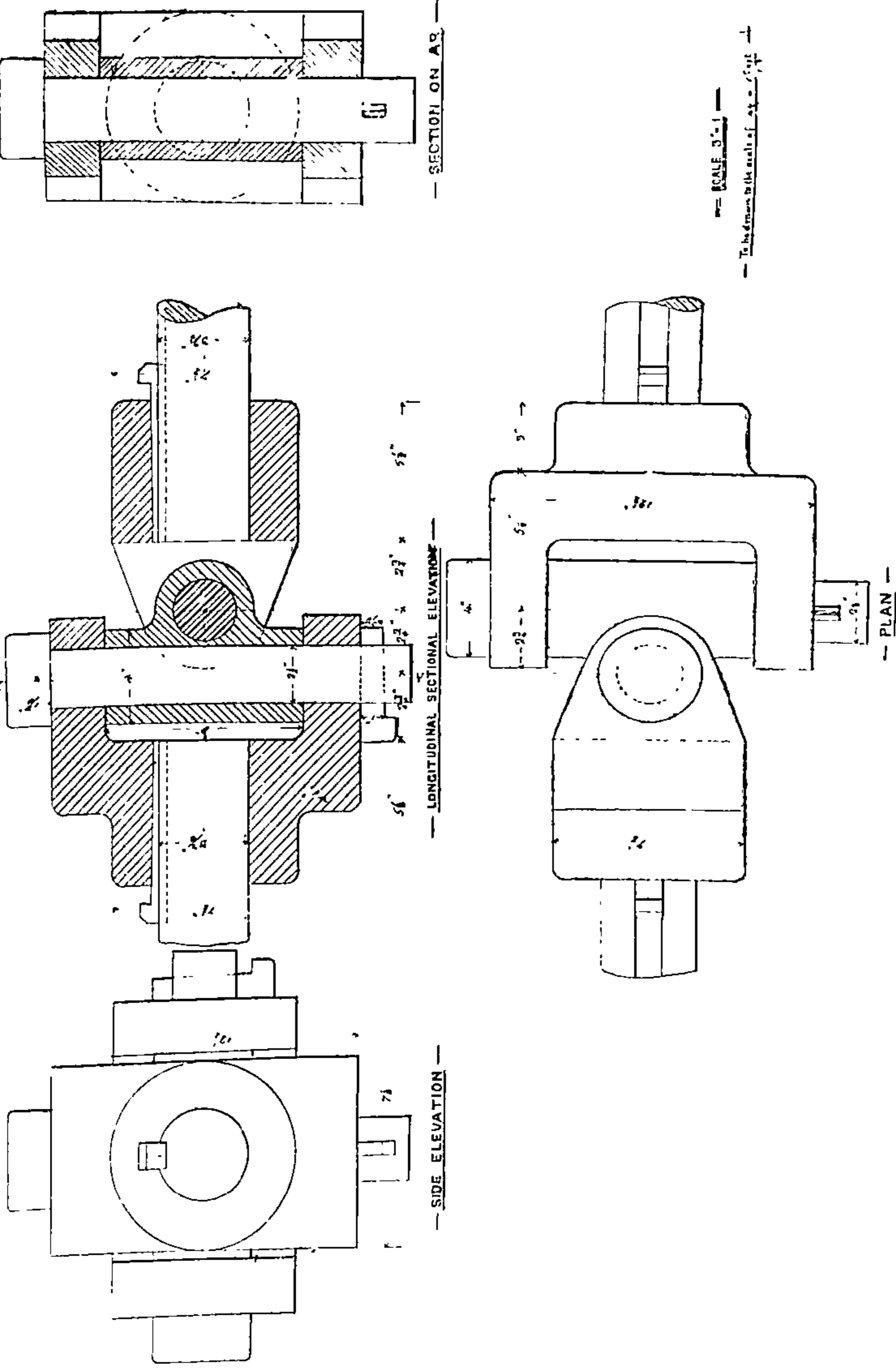

लक्ष्मणरावांस व्ही. जे. टी. आय. मध्ये नोकरी मिळवून देणारे इंजिंग.
 मूळ इंजिंगचा आकार १५" x ९". लक्ष्मणरावांच्या कामाचा वरील नमुना पाहिल्यावर प्रिन्सिपल पिथियन यांनी त्यांचो द. म. ३५ रु. पगारावर ताबडतोब नेमणूक केली.

कांही
जुने
कागद

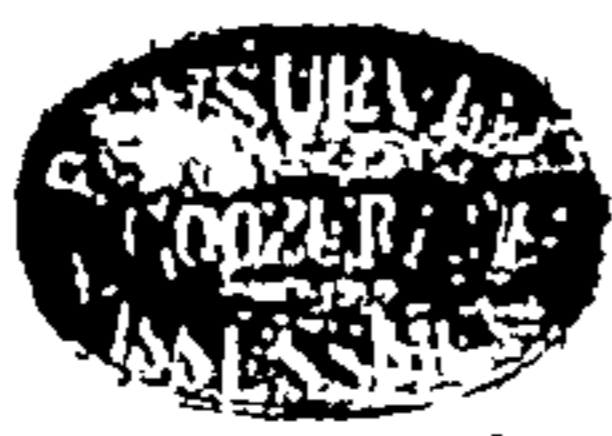

No. 8. of 1855

Certificate

Office of Super^r Re-Survey & Assesment in

Guzerat Surat 31st October 1856

Bashemath Mapooden has served under my orders in the Revenue Survey Department since August 1848. He is an industrious and very clever measure, and one of the best Mapapers we have. He can survey with either the theodolite, or the cross-staff.

Bashemath Mapooden bears a good character, and is in all respects, a very deserving man.

लक्ष्मणरावांचे वडील काशीनाथपंत यांना एक हुषार, उद्योगी मोजणीदार व सदाचारसंपन्न गृहस्थ म्हणून त्यांचे वरिष्ठ कॅ. फॉनिंग यांनी सुरत मुक्कामीं ता. ३१ ऑक्टोबर १८५६ रोजी दिलेल्या शिफारसपत्रांतील सुरवातीचा भाग.

ॐ

~~काशीनाथपंत यांच्या वडिलांच्या मारुताने ता. २८ ऑक्टोबर १८५६ रोजी लिहिलेल्या पत्राच्या सुरवातीचा भाग.~~

काशीनाथपंतांनी आपले बंधु कृष्णाजीपंत यांच्या नांवाने ता. २८ ऑक्टोबर १८७७ रोजी लिहिलेल्या पत्राच्या सुरवातीचा भाग.

कांही जुने कागद...

HOOKE'S (GENERAL) COUPLING

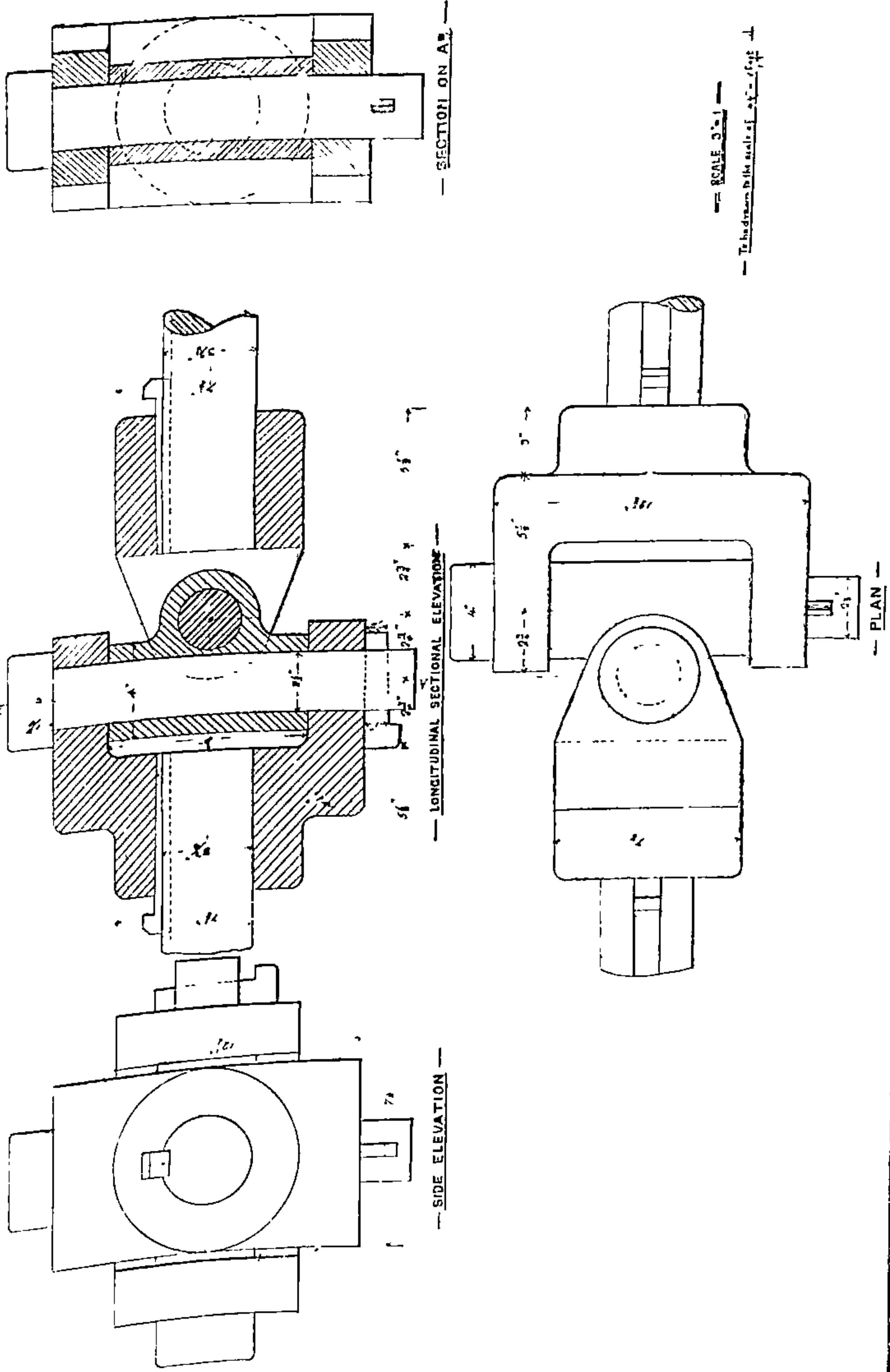

लक्ष्मणरावांस व्ही. जे. टी. आय्. मध्ये नोकरी मिळवून देणारे ड्रॉइंग.
 मूळ ड्रॉइंगचा आकार १५" x ११". लक्ष्मणरावांच्या कामाचा वरील नमुना पाहिल्यावर प्रिन्सिपाल पिथियन यांनी त्यांची द. म. ३५ रु. पगारावर ताबडतोब नेमणूक केली.

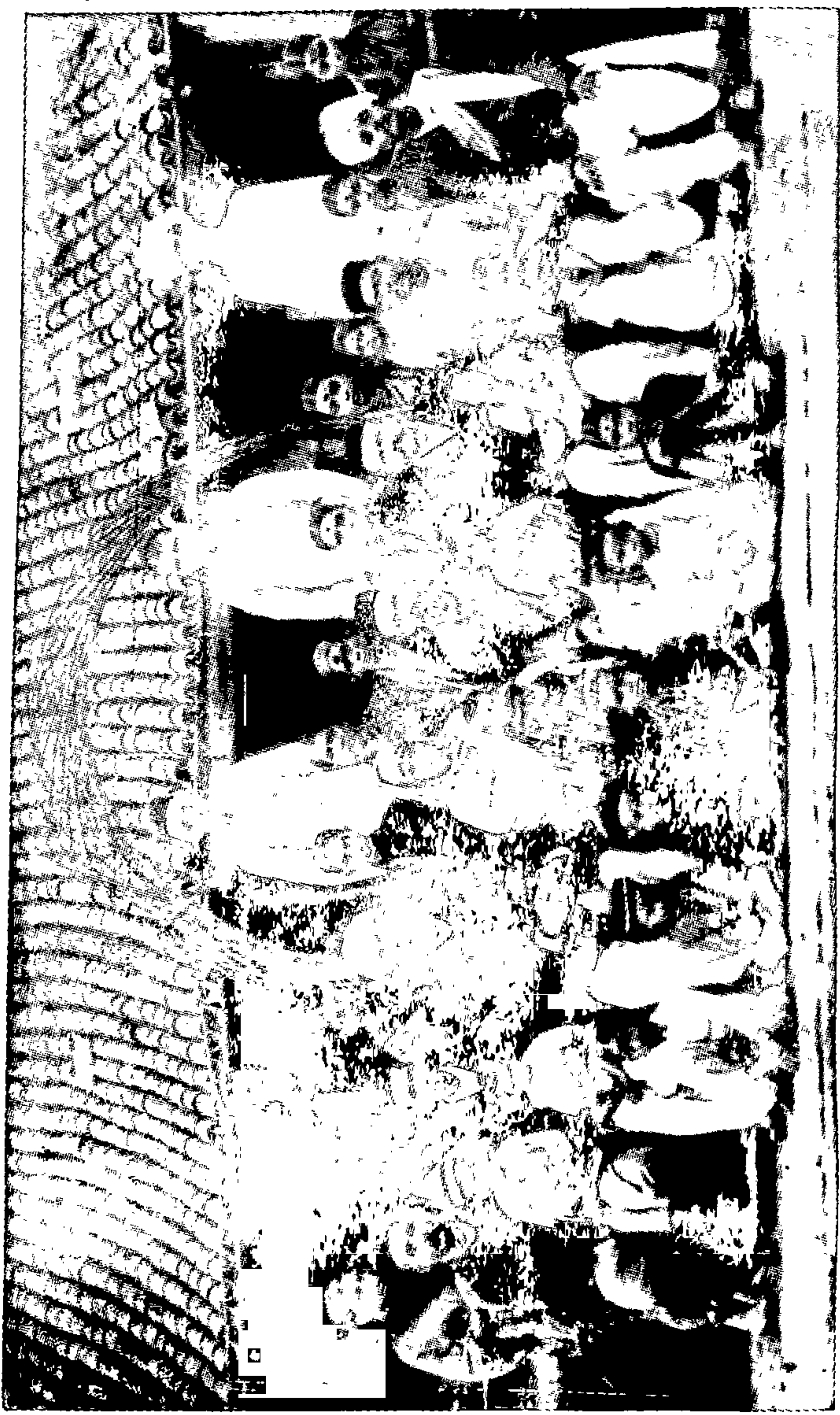

१९०३ च्या उन्हाळ्यांत बेळगांवास जमलेली मंडळी.

सर्वात मागे— शं. वा. फि., नाना, शंभोराव, एस्. के. स्त्रिया— कमलाबाई, राधाबाई, लक्ष्मीबाई, अंबूताई, दुर्गताई, रुक्मिणीबाई टेवे, सीताबाई, काशीबाई, शांता (सातवळेकर), लक्ष्मीबाई, भागीरथीबाई. पुरुष— वाजीराव गुत्तीकर, लक्ष्मणराव, डॉ. वापुदेवराव, बटुआवका, रामुआणा, डॉ. गंगाधरपंत, वन्यावापू, के. के. मांडीवर मुलें— सीनप्पा, शंतनु, चिमणू, शिवराम, विष्णु, शरयू (पुणतांवेकर), कृष्णी (भोपटकर). बसलेलीं— विजया, गणू पंडित, कालिदास, गणपति, स्वधव, वेंणू (होंकण).



हाता. लक्ष्मणरावांचे इतर बंधु- रामुआण्णा, वासुदेवराव व गंगाधरपंत या तिघांचीं लग्नें ब्रम्हनहळ्ळीच्या टेंब्यांच्या मुलींशीं झाल्याने असोगा येथे जमलेली दोन्ही पक्षांची वन्हाडी मंडळी एकमेकांच्या पूर्वपरिचयाची होती. नियोजित वधूची वडील बहीण भागूताई हिचा विवाह अगोदर थोडे दिवस रामदुर्गचे श्री. वामन घनःश्याम गुर्जर यांच्याशीं झाला होता. लक्ष्मणरावांचे हे साडूहि सपत्नीक लग्नाला आले होते.

थोडक्यांत सांगायचें म्हणजे हें लग्न म्हणजे एका कौटुंबिक स्नेहसंमेलना-प्रमाणेच सर्वांना अतिशय आल्हाददायक वाटलें. असोगा हें एक चिमुकलें खेडें असलें, तरी तें मलप्रभा नदीच्या तीरावर एका डोंगरालगत वसलें असल्याने त्याला मोठी रमणीय शोभा प्राप्त झाली आहे. डोंगरावर गर्द झाडी व जिकडे तिकडे आंब्याचीं, फणसाचीं व जांभळाचीं मोठमोठीं झाडें वाढलेलीं. त्यांनीच हें खेडें जवळजवळ झाकून टाकलेलें. इथल्या नदीचा प्रवाहहि मोठा गमतीदार. प्रथम ही नदी डोंगरांच्या एका अंगाने, खडकाळ पात्रांतून वाहत आल्यावर असोग्याजवळ ती एका छोट्या डोहांत उडी टाकते व दुसऱ्या अंगाने संथपणें पुढे वाहत जाते. जमलेल्या सर्व मंडळींनी या ठिकाणीं आपली पोहण्याची हौस मनसोक्त भागवून घेतली. जेवण-फराळ, हास्यविनोद व मांडवांतले निरानिराळे कार्यक्रम यांत चार दिवस मोठ्या मजेत घालवून मंडळी आपआपल्या गावीं परतली.

हा सारा सोहळा व आनंदोत्सव पाहात असतांना काशीनाथपंतांचें अंतः-करण नितान्त समाधानाने भरून येई. आपले मुलगे चांगले निपजल्याचें पाहून कोणत्या पित्याला धन्यता वाटणार नाही ? लक्ष्मणराव लहान असतांनाच त्यांची आई हें जग सोडून गेली. त्यामुळे काशीनाथपंतांची या मातृहीन मुलावर साहजिकच अधिक माया. पुढे या मुलाने शाळेंतलें शिक्षण मध्येच सोडून निराळा मार्ग पत्करला, त्यामुळे वडिलांना त्याच्याबद्दल फारच चिंता उत्पन्न झाली. परंतु तोच मुलगा आता आपल्या उद्योगाने जगांत पुढे येत आहे असें दिसल्या-वर त्याच्याबद्दल त्यांच्या अभिमानाला व प्रेमाला साहजिकच विलक्षण भरतें आलें !

पण आपल्याकडील लग्नांत कुणाचा तरी रुसवाफुगवा झाल्याशिवाय त्याची सांगता होत नाही. हा मान जावईबुवांचा अथवा विहीणबाईंचा असायचा. पण या लग्नांत जरा निराळा प्रकार दिसून आला. त्यांत लक्ष्मणरावांच्या सासूबाई नाराज होऊन बसल्या ! या बाईंचा स्वभाव जरा कजाग. पण मुलींवर त्यांचा सारा जीव. पतिवियोगानंतर या दोन्ही मुलींना घेऊन त्या कोकणांतून कुंदगोळास आपल्या

भावाकडे येऊन राहिल्या होत्या. आपल्या मुलींना उत्तम स्थळें मिळालीं पाहिजेत, ही त्यांची तीव्र इच्छा.

त्या म्हणत, “ माझ्या नागूताईसाठी मामलेदार नवरा हवा वरं का ! फिरायला घोडा, घरीं पड्डेवाला व स्वैपाकाला ब्राह्मण असा त्याचा थाट पाहिजे. वायकोच्या अंगावर त्यानं मणभर दागिने घातले पाहिजेत. ”

तथापि त्यांच्या गोन्यागोमट्या नाजुक मुलीला स्थळ मिळालें तें निराळ्याच तऱ्हेचें ! ना गावांत घर, ना रानांत शेत ! हातावरचें पोट, आणि तें कामहि शूद्रासारखें हात मळकट करून करायचें ! असला जावई सासूबाईंना कसा पसंत पडावा ?

या आजीबाई पुढे पन्नास वर्षे जगल्या. त्यांतलीं शेवटचीं बरींच वर्षे त्या लेकीकडेच येऊन राहिल्या. त्यामुळे आपला हा सायकल दुकानदार जावई पुढे एक बडा कारखानदार कसा झाला व जगांत त्यांनी केवढी मोठी प्रतिष्ठा मिळविली हे त्यांना आपल्या डोळ्यांनी पाहायला मिळालें. परंतु त्यांचें पाहिलें मत मात्र मुळीच बदललें नाही !

वाडींत केव्हातरी मोठे समारंभ होत अथवा बड्या पाहुण्यांचें आगमन होई, तेव्हा आजीबाईंची थोडी गंमत करण्यासाठी लक्ष्मणराव म्हणत, “ मामलेदार जावई मिळाला असता, तर आलीं असतीं का त्याच्याकडे असलीं मोठीं माणसं ? ”

त्याला आजीबाईंचें रोखठोक उत्तर ठरलें, “ उगीच डौल नका करूं ! तुम्हीं कारखाना काढलांत तरी तुम्हाला मामलेदाराची सर थोडीच येणार ? ” आणि मग सर्वजण खोखो करून हसूं लागत.

आजीबाईंचें हे मत कोणाला कितीहि विचित्र वाटलें, तरी त्या काळीं सरकारी नोकरीचा प्रतिष्ठित मार्ग सोडून लक्ष्मणरावांसारखा एकादा तरुण निराळ्या पेशांत शिरण्याचें धाडस करूं लागला तर समाजाकडून त्याची कशी संभावना होई याचें तें एक द्योतकच होतें.

लग्नानंतर सासरचें “ राधाबाई ” हें नांव धारण करून नवरीमुलगी कुंदगोळास माहेरीं गेली. पुढे तिने कांही दिवस तिच्या थोरल्या जाऊबाईच्या हाताखाली सोलापुरास राहून मुंबईस यावें असें ठरलें. जाऊबाईंचें बाळंतपण जवळ आल्याने या वेळीं जवळचें कोणीतरी बाईमाणूस घरांत हवेंहि होतें. त्याप्रमाणे राधाबाईंना कुंदगोळहून सोलापुरास आणून पोंचवायचें काम लक्ष्मणरावांना सांगण्यांत आलें.

त्या दोघांनी हा प्रवास केला. पण कसा ? संबंध प्रवासांत एकमेकाशीं एक शब्दहि न बोलतां ! आजच्या काळांत हें कोणास खरें वाटेल ? पण ५०-६० वर्षांखाली नवदांपत्याचें राहो, पण मुलेंबाळें झालेल्या प्रौढ नवरात्रायकोलासुद्धा चारचौघांत एकमेकाशीं बोलायची चोरी असे. त्रायको नवऱ्याला लाजे व नवऱ्याला त्रायकोशीं वागतांना अतिशय संकोच वाटे.

या संकोचामुळे झालें काय, की वाटेंत उन्हामुळे तहान लागून घशाला कोरड पडली तरी राधाबाईंना पाणी मागण्याचें धैर्य झालें नाही. शेवटीं होटगी जंक्शनवर गाडी बदलण्यासाठी उतरल्यावर, नळ दिसतांच त्या धावत तिकडे गेल्या व घटाघटा पाणी पिऊन त्यांनी आपली तहान भागवली. पुढे ही हकीकत घरांतील इतर मंडळींस कळली तेव्हा लक्ष्मणरावांची थडा करायला तो विषय अर्थात् बरेच दिवस पुरला.

मुंबईला आल्यावर राधाबाई बडुआकांच्या हाताखाली संसाराला लागल्या. तसें पाहिलें तर राधाबाई या बडुआकांची नणंद. दोघींच्या वयांमध्येहि अंतर बरेच व बडुआकांचा अधिकारहि मोठा; त्यामुळे राधाबाई त्यांच्याजवळ सूनबाई-प्रमाणे वागत. बऱ्याबापू, अंबूताई (‘लकाकी’ रंगाच्या कारखान्याचे चालक डॉ. गणपतराव पांडित यांच्या मातोश्री) आणि शंभोराव हीं जांभेकरांचीं मुलेंहि जवळजवळ त्यांच्याच वयाचीं. घरांतील सारें वातावरण मोठें एकोप्याचें व प्रेमळ; त्यामुळे राधाबाईंचे मुंबईतले दिवस मोठे सुखासमाधानांत जाऊं लागले. राधाबाईंना कशीदा काढणें, रुमाल विणणें व भरतकामाची फार आवड. सोनबा सातवळेकरांसारखे चित्रकार घरांत असल्याने या बाबतींत त्यांची फार चांगलीं सोय झाली. त्यांनी रेशमाने भरलेला एक मोर चौकटींत बसवून दिवाणखान्यांत लावला होता. या मोराने कांही प्रदर्शनांत बक्षिसेंहि मिळविलीं होतीं.

लक्ष्मणराव वयाने तरुण असले व त्यांना त्रेताचा पगार असला तरी त्यांचा अहर्निश चालू असलेला उद्योग, त्यांची कल्पकता व त्यांचा बाणेदार स्वभाव यांमुळे त्यांच्याबद्दल सर्वांना फार आदर वाटे. मोठेपणीं लक्ष्मणराव आपल्या कर्तबगारीने जगांत पुढे आल्याशिवाय राहाणार नाहीत अशीच सर्वांना मनोमन खात्री. बाबा जांभेकरांपासून सर्व मंडळी त्यांच्याकडे याच आदरमिश्र कौतुकाच्या दृष्टीने पाहात.

लक्ष्मणरावांच्या डोक्यांत यंत्रांबद्दलचें विचारचक्र सारखें फिरत असे. इन्स्टिट्यूटमधून आले की त्यांचा सायकलचा उद्योग सुरू व्हायचा; त्यांतून वेळ मिळाला की खोलींत बसून यांत्रिक मासिकें वाचण्यांत ते गढून जात. नाहीतर

कसल्यातरी दुरुस्तीच्या किंवा जुळवाजुळवीच्या कामांत मग्न होत. लक्ष्मणरावांना सुपारीच्या खांडाचीहि सवय नसे; पण त्यांची सारी कमाई पुस्तकें, मासिकें अथवा जुन्या बाजारांतून आणलेलीं लोखंडाचीं चक्रे, पट्ट्या व हत्यारांत फस्त होत असल्याने, महिन्याच्या शेवटीं त्यांच्या खिशांत कांहीच उरायचें नाही.

राधाबाईंना आपल्या पतीबद्दल फार आदर; पण त्यांनी स्वतःची सारी कमाई अशा लोखंडी कचऱ्यांत खर्च करून टाकावी हें मात्र त्यांना पसंत नसे. पण तें बोलून दाखविण्याचें धैर्य कुणाला ? तथापि हा कचरा सारखा वाढत चालल्यावर मात्र त्यांना स्वस्थ बसवेना. एक दिवस त्यांनी तो सारा ढीग, दरवाजावर आलेल्या एका जरीपुराणावाल्याला विकून टाकला व खोली स्वच्छ केली.

संध्याकाळीं लक्ष्मणराव घरीं येऊन पाहातात तों त्यांचा सारा लोखंडी साठा अदृश्य झालेला ! आणि त्याची विल्हेवाट कशी लागली हें समजतांच त्यांना भलता संताप चढला ! त्यांचा राग शांत करावा म्हणून राधाबाईंनी तें रद्दी लोखंड विकून मिळवलेले पैसे त्यांच्या खोलींत पाठवले. पण परिणाम झाला उलटच ! ते अधिकच चिडून म्हणाले, “ एक यंत्र तयार करण्यासाठी मोठ्या प्रयासानं इतके दिवस मीं गोळा केलेले भाग तुम्हीं कचरा म्हणून विकून टाकले ! आणि वर या चार दिडक्या माझ्यापुढं ठेवतां ? कुणी सांगितली होती ही लुडबूड करायला तुम्हाला ? आता खबरदार फिरून माझ्या सामानाला कुणी हात लावाल तर ! ”

लक्ष्मणरावांना आलेला हा राग ते लवकरच विसरले. पण थोड्याच दिवसांत त्यांच्या मनस्तापाला एक नवेंच कारण झालें. तो प्रकारहि असा, की एकाद्या गरीब माणसालाहि तो सहन करणें अशक्य व्हावें; मग लक्ष्मणरावांसारख्या स्वाभिमानी व तापट स्वभावाच्या माणसाची काय कथा ? त्यांचा राग अनावर झाला !

ते आता इन्स्टिट्यूटमध्ये नोकरीला लागून दहा वर्षे लोटलीं होती. त्यांचा पगार पसतीस रुपयांपासून वाढत पन्नास रुपयांपर्यंत चढला होता. त्यांचें कामहि वरिष्ठांना अत्यंत पसंत. त्यामुळे यापुढेहि त्यांना बढती मिळत जाणार व आणखी कांही वर्षे अशीच गेली की त्यांना पेन्शनहि मिळायचें हें निश्चित. अशीच एक बढतीची संधि आता आली होती.

इन्स्टिट्यूटमध्ये मि. गुड नांवाचे एक इंग्लिश गृहस्थ लक्ष्मणरावांच्या विभागाचे वरिष्ठ होते. या गुडसाहेबांची वृत्ति जरा तऱ्हेवाईक. विद्यार्थ्यांस यांत्रिक शिक्षण देण्यापेक्षा हिंदुस्थानांत ख्रिस्ती धर्माचा प्रसार करण्याचें काम त्यांना अधिक प्रिय वाटे. त्यामुळे त्यांनी मिशनरी होण्याचें ठरवून एक दिवस नोकरीचा राजीनामा दिला. अर्थात् गुडसाहेबांची जागा कशी भरून काढायची असा आता प्रश्न उपस्थित झाला.

योगायोग असा, की याच सुमारास इन्स्टिट्यूटचे प्रिन्सिपॉलहि स्वर्गवासी झाले. त्यांच्या जागेवर नव्या प्रिन्सिपॉलची नेमणूक झाली. त्यांना हें माहित होतें, की गुडसाहेबांचें काम लक्ष्मणराव अथवा त्यांचे सहशिक्षक श्री. माडूलकर यांपैकी कोणासहि दिलें तरी तें ते समाधानकारक रीतीने करूं शकतील. त्यांच्या दहा वर्षांच्या कामगिरीने त्यांची लायखी सिद्ध झालेली होती. पण पंचाईत आली ती ही, की ही वरची जागा एकाद्या नेटिव्ह माणसाला कशी द्यावी ? काळ्या-गोन्यामधील भेद इथे आडवा आला !

तथापि जागा रिकामी ठेवणार किती दिवस ? सरतेशेवटीं बेताचीच लायखी असलेला, पण जातीने अँग्लोइंडियन अशा एका माणसाला शोधून त्याची गुडसाहेबांच्या जागेवर नेमणूक करण्यांत आली !

झालें ! हा निकाल ऐकतांच लक्ष्मणराव व माडूलकर या दोघांनाहि ती गोष्ट फार झोंबली ! हा उघडउघड पक्षपात होता ! त्याची दाद लावून घेण्याचें दोघांनी ठरविलें. त्यांनी प्रिन्सिपॉलची भेट घेऊन आपली तक्रार पुढे मांडली. पण तिचा उपयोग झाला नाही. त्यांनी वाटाण्याच्या अक्षता लावून त्यांस वाटेला लावले.

आता पुढे काय ? या अन्यायाला उत्तर एकच— नोकरीचा राजीनामा देऊन बाहेर पडणें ! तो निर्वाणीचा मार्ग दोघांनी पत्करायचें ठरविलें. दुसरे दिवशीं दोघांची त्यागपत्रें प्रिन्सिपॉलच्या टेबलावर दाखल झालीं.

या दोघां शिक्षकांनी आपल्या नोकरीवर पाणी सोडल्याचें समजतांच इन्स्टिट्यूटमध्ये बरीच खळबळ माजली. तोच सर्वांच्या चर्चेचा विषय झाला. कांहीजण त्यांच्या धाडसाची तारीफ करूं लागले, तर कांहीजणांच्या मतें हा अविचार ठरून, राजीनामे परत घेण्याचा ते मोठ्या कळकळीने सल्ला देऊं लागले. सोन्यासारखी सरकारी नोकरी दहा वर्षे केल्यावर यःकश्चित् कारणासाठी ती सोडून देणें याला कोण शहाणपणा म्हणेल ? या माथेफिरूपणाबद्दल दोघांनाहि पश्चात्ताप करण्याची पाळी येणार हें त्यांचें भाकित.

या भडीमारापुढे माडूलकर मास्तरांचा टिकाव लागूं शकला नाही. त्यांचें राजीनामे देण्याच्या वेळेचें अवसान गळालें. लक्ष्मणरावांचें मात्र एकदा ठरलें तें ठरलें ! तेव्हा माडूलकर मास्तरांनी एकट्यांनीच प्रिन्सिपॉलपुढे दिलगिरी व्यक्त करून आपला राजीनामा परत घेतला.

आणि लक्ष्मणराव “ पुनश्च हरिः ॐ ” म्हणून पोटासाठी नवा उद्योग शोधायला बाहेर पडले.



यात्रेचा आरंभ

लहान मूल स्वतःच्या पायावर उभें राहून पावलें टाकायला सुरवात करतें, तेव्हा तें थोडेंच एकदम दुडुदुड धावूं लागतें! कितीदा तरी तें अडखळतें व पडतें; पण त्याच्या प्रयत्नांत मात्र खंड पडत नाही. कोणत्याहि क्षेत्रांत यश मिळवणाऱ्याला असाच चिकाटीचा प्रयत्न करावा लागतो.

इन्स्टिट्यूटबाहेर पडल्यावर लक्ष्मणरावांची अशीच धडपड सुरू झाली. राजीनामा देऊन त्यांनी नाहक स्वतःच्या पायावर दगड पाडून घेतला असें इतरांनी ठरविलें; पण लक्ष्मणरावांना मात्र तसें केव्हाहि वाटलें नाही. कारण ते इन्स्टिट्यूटमधील आपली कामगिरी काळजीपूर्वक बजावत असले तरी त्यांच्या मनांत स्वतः कांहीतरी वस्तु तयार कराव्या हा विचार वरचेवर घोळूं लागला होता.

जांभेकरांच्या घरी डॉ. नानासाहेब देशमुख, डॉ. भाजेकर, पं. सातवळेकर, वाजीराव गुत्तीकर व श्री. बाळासाहेब पंत यांसारखी मंडळी जमून जी चर्चा करीत, तीहि या कल्पनेला पोषक अशीच असे.

उद्योगधंद्याकडे विचारवंतांचें अधिक लक्ष लागत चाललें. इंग्रजांनी देशांत आगगाड्या, तारायंत्रें सुरू केलीं, चोर-दरोडेखोरांचा बंदोबस्त केला, न्यायालयें स्थापन केलीं व पाश्चात्य ज्ञानाचीं कवाडें खुलीं केलीं, म्हणून प्रजा सुरवातीला त्या राज-वटीचे गोडवे गाऊं लागली होती. पण तिचा हा भ्रम हळूहळू दूर होत चालला. देशांतील उद्योगधंदे एकामागून एक अस्तंगत होत चालले. विदेशी कारखानदार व व्यापारी यांच्या जळवा लागल्याने, देशाचें अर्थशोषण होऊन, जनता कंगाल होत चालली, लोकांचे डोळे उघडले. या संकटाचा प्रतिकार कसा करावा याचा सुशिक्षित मंडळी सर्वत्र ऊहापोह करूं लागली. परदेशांत जाणाऱ्या पैशाचा लोंढा थांबवावयाचा तर त्याला आपलें राज्य व्हायला हवें व हिंदी उद्योगधंद्यांचें पुनरुज्जीवन केलें पाहिजे ही त्यांना जाणीव होत चालली. जांभेकरांच्याकडे होणाऱ्या

बैठकानून अर्थात् हाच सूर निघे. आपल्या देशाला लागणाऱ्या वस्तू इंग्लंड-अमेरिकेकून न मागवतां आपणच बनवल्या पाहिजेत असें ही मंडळी आवेशाने प्रतिपादन करीत.

पण ब्रोलण्याइतकें करणें थोडेंच सोपें आहे ? यांत्रिक अनुभव, ज्ञान व धंद्यासाठी लागणारें भांडवल याशिवाय एकादी लहान वस्तु तरी कशी तयार करतां येणार ?

अशा वेळीं या मंडळीची दृष्टि साहजिकच लक्ष्मणरावांकडे वळे व त्यांस ते म्हणत, “ तुम्ही आतां कांही वस्तू करण्याचं काम हातीं घेतलं पाहिजे. तुम्हाला यंत्रांचीं माहिती पुष्कळ आहे. आणि परवा गणपतीसमोर विजेचं यंत्र मांडून तुम्हीं सर्वांना चकितच करून सोडलंत. तेव्हा ही गोष्ट आम्हांला अशक्य असली तरी तुम्हाला नाही. ”

मागच्या गणेशचतुर्थीचा सण या मंडळींनी मोठ्या उत्साहाने साजरा करायचें ठरविलें होतें. त्यांत श्रीची मूर्ति तयार करण्याचें काम लक्ष्मणरावांनी पत्करले व चित्रकार सातवळेकरांनी आरास करायचें ठरलें. त्याप्रमाणे सर्व कार्य-क्रम सुंदर रीतीने पार पाडला. पण त्यांत पुष्कळांना चकित करून सोडणारी कोणती गोष्ट असेल तर गणपतीपुढे पाण्याने भरून ठेवलेलें एक घंगाळ. त्याच्या तळाशीं एक रुपया ठेवला होता. तो कोणीहि काढून न्यावा. त्याला तो बक्षीस. हें काम किती सोपें आहे हें लक्ष्मणराव स्वतः तो रुपया काढून दाखवित. पण चमत्कार असा, की दुसरा कोणी तसें करायला गेला की त्याला चांगला झटका बसलाच म्हणून समजावें. एका भटजींनी तर पाण्याला स्पर्श होताच मोठी किंचाळीच ठोकली. जमलेल्या मंडळींना ही अद्भुत जादू वाटे व त्यांची खूप करमणूक होई ! मात्र यांत जादूबिदू कांही नव्हतें. तर लक्ष्मणराव व त्यांचे बंधु डॉ. वासुदेवराव यांनी एक विजेची बॅटरी तयार करून तिच्या साहाय्याने ही गंमत केली होती. त्या वेळीं म्हणजे १८९० च्या सुमारास विजेची माहिती कोणास होती ? त्यामुळे या प्रयोगामुळे आजूबाजूच्या मंडळींना लक्ष्मणराव हे एक मोठेच संशोधक वाटूं लागले.

आपल्याला लहान प्रमाणावर करतां येण्यासारखी वस्तु कोणती, याबद्दल त्यांच्या मनांत सारखा विचार घोळूं लागला. ती वस्तु थोड्या साधनसामुग्रींत करतां आली पाहिजे व बाजारांत खपवतां आली पाहिजे. थोडा विचार केल्यावर त्यांनी कोटाला लावण्याचीं बटनें करायचें ठरविलें. त्या उद्योगाला ते लागले. कुठलेहि काम करायची लक्ष्मणरावांची पद्धत अतिशय नमुनेदार. त्यांनी अगोदर बाजारांत किती प्रकारचीं बटनें मिळतात याचा तपास केला. त्यांपैकी कोणत्या

यात्रेचा आरंभ

लहान मूल स्वतःच्या पायावर उभे राहून पावलें टाकायला सुरवात करतें, तेव्हा तें थोडेंच एकदम दुडदुड धावूं लागतें! कितीदा तरी तें अडखळतें व पडतें; पण त्याच्या प्रयत्नांत मात्र खंड पडत नाही. कोणत्याहि क्षेत्रांत यश मिळवणाऱ्याला असाच चिकाटीचा प्रयत्न करावा लागतो.

इन्स्टिट्यूटबाहेर पडल्यावर लक्ष्मणरावांची अशीच धडपड सुरू झाली. राजीनामा देऊन त्यांनी नाहक स्वतःच्या पायावर दगड पाडून घेतला असें इतरांनी ठरविलें; पण लक्ष्मणरावांना मात्र तसें केव्हाहि वाटलें नाही. कारण ते इन्स्टिट्यूटमधील आपली कामगिरी काळजीपूर्वक बजावत असले तरी त्यांच्या मनांत स्वतः कांहीतरी वस्तु तयार कराव्या हा विचार वरचेवर घोळूं लागला होता.

जांभेकरांच्या घरी डॉ. नानासाहेब देशमुख, डॉ. भाजेकर, पं. सातवळेकर, बाजीराव गुत्तीकर व श्री. बाळासाहेब पंत यांसारखी मंडळी जमून जी चर्चा करीत, तीहि या कल्पनेला पोषक अशीच असे.

उद्योगधंद्याकडे विचारवंतांचें अधिक लक्ष लागत चाललें. इंग्रजांनी देशांत आगगाड्या, तारायंत्रें सुरू केलीं, चोर-दरोडेखोरांचा बंदोबस्त केला, न्यायालयें स्थापन केलीं व पाश्चात्य ज्ञानाचीं कवाडें खुलीं केलीं, म्हणून प्रजा सुरवातीला त्या राज-वटीचे गोडवे गाऊं लागली होती. पण तिचा हा भ्रम हळूहळू दूर होत चालला, देशांतील उद्योगधंदे एकामागून एक अस्तंगत होत चालले. विदेशी कारखानदार व व्यापारी यांच्या जळवा लागल्याने, देशाचें अर्थशोषण होऊन, जनता कंगाल होत चालली. लोकांचे डोळे उघडले. या संकटाचा प्रतिकार कसा करावा याचा सुशिक्षित मंडळी सर्वत्र ऊहापोह करूं लागली. परदेशांत जाणाऱ्या पैशाचा लोंढा थांबवावयाचा तर त्याला आपलें राज्य व्हायला हवें व हिंदी उद्योगधंद्यांचें पुनरुज्जीवन केलें पाहिजे ही त्यांना जाणीव होत चालली. जांभेकरांच्याकडे होणाऱ्या

चैठकीतून अर्थात् हाच सूर निघे. आपल्या देशाला लागणाऱ्या वस्तू इंग्लंड-अमेरिकेंतून न मागवतां आपणच बनवल्या पाहिजेत असें ही मंडळी आवेशाने प्रतिपादन करीत.

पण ब्रोलण्याइतकें करणें थोडेंच सोपें आहे ? यांत्रिक अनुभव, ज्ञान व धंद्यासाठी लागणारें भांडवल याशिवाय एकादी लहान वस्तु तरी कशी तयार करतां येणार ?

अशा वेळीं या मंडळीची दृष्टि साहजिकच लक्ष्मणरावांकडे वळे व त्यांस ते म्हणत, “ तुम्ही आतां कांही वस्तू करण्याचं काम हातीं घेतलं पाहिजे. तुम्हाला यंत्रांचीं माहिती पुष्कळ आहे. आणि परवा गणपतीसमोर विजेचं यंत्र मांडून तुम्हीं सर्वांना चकितच करून सोडलंत. तेव्हा ही गोष्ट आम्हांला अशक्य असली तरी तुम्हाला नाही. ”

मागच्या गणेशचतुर्थीचा सण या मंडळींनी मोठ्या उत्साहाने साजरा करायचें ठरविलें होतें. त्यांत श्रीची मूर्ति तयार करण्याचें काम लक्ष्मणरावांनी पत्करलें व चित्रकार सातवळेकरांनी आरास करायचें ठरलें. त्याप्रमाणे सर्व कार्य-क्रम सुंदर रीतीने पार पाडला. पण त्यांत पुष्कळांना चकित करून सोडणारी कोणती गोष्ट असेल तर गणपतीपुढे पाण्याने भरून ठेवलेलें एक घंगाळ. त्याच्या तळशीं एक रुपया ठेवला होता. तो कोणीहि काढून न्यावा. त्याला तो बक्षीस. हें काम किती सोपें आहे हें लक्ष्मणराव स्वतः तो रुपया काढून दाखवीत. पण चमत्कार असा, की दुसरा कोणी तसें करायला गेला की त्याला चांगला झटका बसलाच म्हणून समजावें. एका भटजींनी तर पाण्याला स्पर्श होतांच मोठी किंचाळीच ठोकली. जमलेल्या मंडळींना ही अद्भुत जादू वाटे व त्यांची खूप करमणूक होई ! मात्र यांत जादूबिदू कांही नव्हतें. तर लक्ष्मणराव व त्यांचे बंधु डॉ. वासुदेवराव यांनी एक विजेची बॅटरी तयार करून तिच्या साहाय्याने ही गंमत केली होती. त्या वेळीं म्हणजे १८९० च्या सुमारास विजेची माहिती कोणास होती ? त्यामुळे या प्रयोगामुळे आजूबाजूच्या मंडळींना लक्ष्मणराव हे एक मोठेच संशोधक वाटूं लागले.

आपल्याला लहान प्रमाणावर करतां येण्यासारखी वस्तु कोणती, याबद्दल त्यांच्या मनांत सारखा विचार घोळूं लागला. ती वस्तु थोड्या साधनसामुग्रींत करतां आली पाहिजे व बाजारांत खपवतां आली पाहिजे. थोडा विचार केल्यावर त्यांनी कोटाला लावण्याचीं बटनें करायचें ठरविलें. त्या उद्योगाला ते लागले. कुठलेहि काम करायची लक्ष्मणरावांची पद्धत अतिशय नमुनेदार. त्यांनी अगोदर बाजारांत किती प्रकारचीं बटनें मिळतात याचा तपास केला. त्यांपैकी कोणत्या

नमुन्याची वटने आपण करायचीं हें ठरविलें. हें चालू असतां वटने करण्याची कृति, त्यासाठी वापरायचा कच्चा माल व तीं करण्यास लागणारीं यंत्रें याबद्दल जेवढी माहिती पुस्तकांतून व कॅटलागवरून मिळवतां येण्यासारखी होती तेवढी त्यांनी गोळा केली. एवढें झाल्यावर या वटनांसाठी त्यांनी इराणच्या आखातांतून चारपांच पोतीं शिंपले व कोचीनहून बजरबटू मागविले. अर्थात् ही सारी खटपट त्यांच्या खोलींतच चाले व तिथेच कामाला सुरवात करून त्यांनी बरीच वटने तयार केलींहि.

माल चांगला झाला, प्रयोग यशस्वी झाल्याबद्दल सर्वांकडून लक्ष्मणरावजींचें अभिनंदन झालें, पण बाजारांत या देशी वटनांची कोणी मागणी करीना ! त्या काळांत सगळीकडे विलायती मालाचा खप, व्यापार बोहरी, पारशी इत्यादिकांच्या हातीं. परदेशी मालावर सर्वांचें प्रेम व देशी मालाबद्दल तुच्छता. त्यामुळे हा वटनांचा कारखाना यशस्वी करण्याचें काम फारच अवघड आहे हें दिसून आलें.

लक्ष्मणरावांना या अडचणी दिसत असल्या तरी त्यामुळे ते कचरले नाहीत. त्यांना खात्री होती, की आपण विलायतीच्या तोडीचा माल केल्यावर तो हळूहळू बाजारांत खपू शकेल. पण मुख्य पंचाईत पडली, या कारखान्याला लागणारे भांडवल कोठून आणायचें ? “सर्वारंभास्तंडुलाः प्रस्थमूलाः ।” तथापि बडोद्यांतील एका सावकाराकडून जरूर ती रक्कम मिळण्याचा संभव आहे असें त्यांस कळल्यावरून ते मोठ्या उत्सुकतेत तिकडे गेले. बडोद्याचे तेव्हाचे नायब दिवाण श्री. बापूसाहेब आठल्ये लक्ष्मणरावांचे एक मोठे चाहते व हितार्चितक होते. त्यांनीच ही माहिती दिली होती.

सावकारांनी लक्ष्मणरावांच्या कल्पकतेचें व यांत्रिक ज्ञानाचें अघळपघळ कौतुक केले. त्यांची योजनाहि त्यांना पसंत पडली. ते शेवटीं म्हणाले, “तुमच्या या कारखान्यासाठी लागणारी रक्कम मी देऊं शकेन. मात्र ती एका अटीवर.”

लक्ष्मणरावांनी विचारलें, “ही अट कोणती ?”

सावकार उत्तरले, “तुमच्या कारखान्यासाठी एकादा युरोपियन मॅनेजर ठेवणार असाल, तरच मी जरूर तें भांडवल गुंतवण्यास तयार आहे. कारखाने चालवायचें काम आपल्या लोकांकडून होण्यासारखें आहे असं मला वाटत नाही.”

लक्ष्मणरावांनी त्या सावकाराचें मत बदलण्याची शिकस्त केली; पण ती व्यर्थ ठरली. तेव्हा ते हात हालवीत बडोद्याहून परत मुंबईला आले.

वटनांचें जुळत नाही तर थोड्या भांडवलावर करतां येण्यासारखा आणखी एकाद्या वस्तूचा शोध ते करूं लागले. लवकरच तशी एक वस्तू

त्यांनी निवडून काढली. ही वस्तु म्हणजे डॉक्टरांसाठी अथवा केमिस्टसाठी लागणाऱ्या गोळ्यांच्या कागदी डब्या. त्या कशा तयार केल्या जातात या संबंधीची तपशीलवार माहिती त्यांनी गोळा केली. सुदैवाने या कामासाठी लागणारे थोडेफार भांडवलहि डॉ. नानासाहेब देशमुख व इतर मंडळींनी दिले. तेवढ्या मदतीवर त्यांनी अमेरिकेंतून बार्नेस कंपनीचा एक छोटा लेथ व फॅरेक्यूट कंपनीचा पायाच्या दाबाने चालणारा एक प्रेस अशी यंत्रसामुग्री मागविली. पण त्यांची नड एवढ्यावर भागली नाही. त्यांना अधिक पैशाची गरज भासू लागली.

ही जादा रक्कम कशी उभारावी या विचिंतनेत लक्ष्मणराव असतां राधाबाईंनी एक दिवस खोलींत प्रवेश केला व त्यांनी विचारले, “ आपल्याला यंत्रांसाठी कांही पैसे पाहिजेत असं कळतं. तेव्हा मी आपल्याला थोडी मदत केली तर चालेल का ? ”

लक्ष्मणराव आपल्या पत्नीकडे प्रश्नार्थक मुद्रा करून पाहू लागले.

राधाबाईंनी अधिक न बोलतां आपल्या हातांतील सोन्याची एकएक पाटली काढली व म्हणाल्या, “ ह्या घ्या ! ”

लक्ष्मणरावांना भावनाविवश झालेले क्वचितच कुणी पाहिले असवे. या वेळीं मात्र त्यांच्या नेहमीच्या भेदक नजरेत एक निराळेंच पाणी चमकू लागले. ते म्हणाले, “ तुझ्या या पाटल्या मी आता घेतों, याच्या दुष्प्रतः वजनाच्या पाटल्या एक दिवस मी तुला घालणार आहे, हें ध्यानांत ठेव ! ”

मागविलेलीं यंत्रें यथावकाश हातीं येऊन, औषधाच्या डब्या करण्याचें काम सुरू झालें. त्यांत काम करणारीं मुले अवधीं दोन. तयार झालेला माल ओळखीच्या डॉक्टर मंडळींत व केमिस्टकडे खपून जाई. मित्रांकडून घेतलेल्या रकमेची फेडहि तीनचार वर्षांत झाली. कारखान्याचें बस्तानहि ठीक बसत चालले.

इतक्यांत १८९६ साल उजाडलें व मुंबईवर प्लेगोबाची पहिली धाड आली ! या नव्या भयंकर साथीची लोकांना कसलीच कल्पना नव्हती. प्रथम जिकडेतिकडे उंदीर व घुशी पटापट मरूं लागल्या व पाठोपाठ रोग माणसांत फैलावला. शहरांत अनर्थ उडाला. रोज शेकडो माणसें मृत्युमुखीं पडूं लागलीं. त्यांना दहन करण्यास सोनापुरांत जागा मिळेना. मुंबईची जनता भीतिग्रस्त होऊन भराभर बाहेर पडूं लागली. आणि त्यांच्याबरोबर प्लेगहि प्रांतभर पसरत चालला. या संसर्गाचा प्रतिबंध करण्यासाठी जिकडेतिकडे क्वॉरंटाईन्स बसवण्यांत आलीं; पण त्यांचा काडीमात्र उपयोग झाला नाही. उलट या उपायामुळे व संसर्गजन्य घरांची सफाई करणाऱ्या सोजिरांच्या दंडेलीमुळे लोक अधिकच त्रस्त झाले.

मुंबईतलीं सारीं शाळा-कॉलेजें साथीमुळे अर्थात् बंद पडलीं. उद्योगधंद्या-वरहि साथीचा दांडगा परिणाम झाला. शहरांत शुक्रशुक्राट पसरला. सगळीकडे असा प्रलय उडाल्यावर लक्ष्मणरावांचा डब्यांचा कारखाना तरी त्यांत कसा चालणार? तो बंद पडलाच; पण त्याहून मोठी आपत्ति म्हणजे त्यांच्या पत्नी राधाबाई प्लेगच्या तडाख्यांत सापडल्या. त्यांची या जिवावरच्या दुखण्यांतून कशी सुटका झाली हे मागे सांगितले आहेच. थोडक्यांत सांगायचें, म्हणजे या साथीने लक्ष्मणरावांच्या लहानशा कारखान्यावर गदा घातली, एवढेंच नाही तर त्यांचें मुंबईत राहाणेंहि धोक्याचें करून टाकलें.

त्यांनी ही परिस्थिति रामुआण्णांस कळवतांच त्यांचें उलट टपालीं उत्तर आलें— “ तुम्ही तावडतोव मुंबई सोडून वेळगांवास यावें. इथला सायकलचा धंदा वाढत आहे. तुम्ही इकडे आल्यास तो आणखी वाढवितां येईल. त्यावरून तुमच्या लक्षांत येईल, की तुम्हाला हवें तेवढें क्षेत्र येथेहि मिळण्यासारखें आहे. ”

लक्ष्मणरावांना रामुआण्णांबद्दल फार आदर. त्यांचे ते धाकटे बंधु असले तरी लज्ञानपणीं व विद्यार्थीदर्शेंत त्यांच्या शिक्षणाचा व संगोपनाचा बराच भार रामुआण्णांनीच उचलला होता. रामुआण्णांनी त्यांना फार प्रेमळपणाने वाढविलें होतें. लक्ष्मणरावांचें लक्ष शाळेंतल्या अभ्यासाकडे विशेष नाही म्हणून रामुआण्णा त्यांच्यावर रागावत नसत. उलट त्यांचा कल कोणीकडे आहे हें ओळखून लक्ष्मणरावांच्या छंदाचें ते कौतुकच करीत. ज्या विषयावर एकाद्या मुलाचें लक्ष नसेल त्याची त्यांच्यावर सक्ति करण्यांत अर्थ नसतो हें त्यांना माहीत. ज्याचें मन ज्या विषयांत जास्त रमतें त्याचाच अभ्यास करण्याची त्याला संधि द्यावी हें अधिक श्रेयस्कर. म्हणून लक्ष्मणरावांनी यंत्राचा नाद सोडून द्यावा असा त्यांनी कधीच प्रयत्न केला नाही. उलट त्या बाबतींत त्यांना ते उत्तेजनच देत. लक्ष्मणरावांना यामुळे त्यांचा मोठाच आधार वाटे व मुंबईला जाण्याचा आपला ब्रेत त्यांनी रामुआण्णांना विचारूनच ठरविला होता.

रामुआण्णांचें वरील पत्र येतांच, लक्ष्मणरावांनी त्याचप्रमाणे वागायचें ठरविलें. आपला पसारा त्यांनी घाईत आवरला, उपयोगी पडणारीं हत्यारें व यंत्रें पुढें वेळगांवला रवाना केलीं, आणि १८९७ सालीं एक दिवस आपल्या पत्नीसह त्यांनी मुंबईचा निरोप घेतला. त्यांच्या उद्योगांतील एक पर्व येथे संपले.



यमार्डचा प्रसाद

रामुआण्णा त्या वेळीं बेळगांवांत केळकर बाग या नांवाने ओळखल्या जाणाऱ्या जागेंत राहात. तिथेच लक्ष्मणरावांनीहि बिन्हाड थाटलें. ते आल्यापासून सायकलचा धंदा सारखा वाढत चालला. तेव्हा कॅम्पमधली एक मोक्यावरची जागा भाड्याने घेऊन तिथे दुकान थाटण्यांत आलें. सायकली व त्यांना लागणाऱ्या मुट्या वस्तूंचा किल्लोस्कर ब्रदर्सचा कॅटलॉगहि प्रसिद्ध करण्यांत आला. मालाच्या प्रसाराचें आधुनिक तंत्रहि आपण हस्तगत केलें पाहिजे ही लक्ष्मणरावांची पहिल्यापासून दृष्टि. ह्या हेतूनेच त्यांनी हा चिमुकला कॅटलॉग बेळगांवच्या श्रीरामतत्व प्रकाशक छापखान्यांतून छापून घेतला.

तथापि सायकलच्या दुकानाचा जम ठीक बसत चालला एवढ्यावरच लक्ष्मणरावांचें समाधान होईना, तसें पाहिलें तर त्यांच्या कोषांत समाधान हा शब्दच नव्हता. या यात्रेकरून एक टप्पा गाठला की तो तिथे क्षणभरहि थांबायचा नाही. त्याची पुढची वाटचाल तात्काळ सुरू. त्याप्रमाणे बेळगांवला आल्यावर त्यांनी एक नवा उद्योग सुरू केला. त्यांच्या मनाने तिथे पवनचक्क्या सुरू कराव्या असें घेतलें. बेळगांवला पश्चिमेकडचा वारा नेहमी वाहतो. गावांत नळाची सोय नसल्याने सर्वत्र विहिरींचाच वापर. गळोगळीं गडगडे व त्यावरून दोराने पाणी काढण्याचा रोजचा उद्योग ! या विहिरींवर पवनचक्की बसवल्यास वाऱ्याकडून पाणी काढण्याचें काम अनायासें करून घेतां येईल ही लक्ष्मणरावांची कल्पना. तेवढ्यासाठी त्यांनी विलायती कारखानदारांकडून बुइंडमिल्सबद्दल जरूर ती माहिती गोळा केली. त्यांवरून अमेरिकेंतील शेतकरी फार मोठ्या प्रमाणांत या साधनांचा वापर करतात असें त्यांना दिसून आलें. त्यांतील “सॅमसन” कंपनीच्या चक्क्या आपल्याकडे अधिक उपयुक्त ठरतील असें त्यांनी ठरविलें व त्या कंपनीची एजन्सी मिळविली.

बेळगांव येथील डॉ. बॉईस, गिंडे प्रभृति गृहस्थांच्या बंगल्यावर लक्ष्मणरावांनी या पवनचक्या आणून बसविल्या. यांपैकी कांही पवनचक्या आजहि उभ्या असलेल्या दिसतील.

इचलकरंजी संस्थानचे गुणग्राहक अधिपति श्रीमंत बाबासाहेब घोरपडे यांच्याशी अशाच कांही निमित्ताने लक्ष्मणरावांची ओळख झाली होती. त्यांच्या निमंत्रणावरून लक्ष्मणराव, रामुआण्णा व वाजीराव गुत्तीकर एकदा बेळगांवहून माधवगिरीचा ७४ मैलांचा सायकल प्रवास करून गेले होते. माधवगिरी हे बाबासाहेबांचे उन्हाळ्यांत राहण्याचे आजच्याजवळचे ठिकाण. त्यांचे स्वतःचे महाचलेश्वर, या भेटेत इचलकरंजी गावासाठी व राजवाड्यासाठी पवनचक्यांच्या साहाय्याने पाण्याचा पुरवठा करण्याची योजना आखण्यांत आली. त्यासाठी लक्ष्मणराव कांही दिवस इचलकरंजीस जाऊन राहिले. गावाच्या पाणीपुरवठ्यासाठी मोठ्या आकाराची पवनचक्री मागाविण्यांत आली. ती उभी करण्यास नदीच्या पात्रांत एक बुरूज बांधावा लागला. हे मोठे कामहि त्यांनी अभ्यासपूर्वक पूर्ण केले.

सायकलच्या धंद्याला पवनचक्यांची जोड देऊन धंद्याच्या वाढीचे लक्ष्मणरावांचे प्रयत्न चालू असतां प्लेगोबाने बेळगांवांतहि त्यांचा पिच्छा पुरवायला सुरवात केली. पहिल्या तडाख्यांत रामुआण्णांचा मुलगा दगावला. प्लेगसाठी मंडळी गावाशेजारी झोपड्या घालून राहू लागली. तथापि पुढे दरसाल असे स्थलांतर करण्यापेक्षा दोघां बंधूंनी गावाबाहेर कायमचे बिन्हाड करायचे ठरविले. शोधाअंती बेळगांवच्या दक्षिणेस तीन मैलांवर अशी सोयिस्कर जागा त्यांना आढळली. नागझरीचा माळ या नांवाने ती ओळखली जाई. तो माळ श्री. सदाशिवराव नरगुंदकर यांच्या मालकीचा होता.

या उघड्या माळावर आरंभी तीनचार झोपड्या घालण्यांत आल्या. त्यांत लक्ष्मणराव, रामुआण्णा, त्यांचे भाचे बन्याबापू जांभेकर व मदतनीस. के. के. कुलकर्णी ही कुटुंबे राहू लागली. पाण्यासाठी दोन विहिरी खोदण्यांत आल्या. त्यांना रुचकर गोड पाणी लागले. एका विहिरीवर पवनचक्री बसवली. त्यामुळे पाण्याची सोय आणखी चांगली झाली. स्वतः नरगुंदकरांनीहि आपल्यासाठी तिथे एक झोपडी बांधली. रामुआण्णा सरदार हायस्कूलमधील शिक्षक. तेव्हा त्यांचे उदाहरण पाहून, मोघे, हळवे, केळकर, सोलापुरकर, फडके डॉइंग-मास्तर, महिषी इत्यादि शिक्षकहि या माळावर राहायला आले. कांही डॉक्टर व वकिलांच्याहि झोपड्या उठल्या व या वस्तीला एका कॉलनीचे स्वरूप प्राप्त झाले.

सन १९०० च्या सुमारास किलोस्कर ब्रदर्सच्या धंद्याला बरेच स्थैर्य आले. तथापि लक्ष्मणरावांचा पिंड कारखानदाराचा. विलायतेहून मागाविलेला माल

विकण्यांत त्यांना खरे समाधान होईना. कोणती तरी वस्तु स्वतः तयार करून तिचा प्रसार कसा करावा हीच त्यांच्या मनाला सारखी लागून राहिलेली तळमळ. त्यामुळे विलायतेहून सायकली मागवण्यापेक्षा जरूर तें साहित्य जमा करून त्या स्वतःच कां करूं नयेत, हा विचार त्यांच्या मनांत सारखा डोकावू लागला. त्यांनी या बाबतींत खटपट चालविली व प्रयोगादाखल चार सायकलीहि बनवल्या. त्यावरून त्यांना आढळून आलें, की सायकली बनवण्याचें काम अशक्य नसलें तरी मुबलक भांडवलाशिवाय तें हातीं घेणें चुकीचें ठरेल. तेव्हा तो बेत सोडून देऊन स्वतःच्या आवाक्यांतला दुसरा कोणता माल करतां येईल हें ते पाहूं लागले.

विलायतेंतील अनेक कारखानदारांकडून त्यांच्या मालाचे कॅटलॉग मागवायचे हा लक्ष्मणरावांचा मोठाच छंद. अशा कॅटलॉगांनी तीन-चार कपारें भरलेलीं असत. त्या सर्वांची जंत्री रामुआणांनी आपल्या सुंदर इंग्रजी हस्ताक्षरांत, अतिशय व्यवस्थित रीतीने करून ठेवलेली असे. त्यामुळे वाटेल त्या यंत्रांचे अथवा वस्तूंचे कॅटलॉग चटदिशी त्या संग्रहांतून काढतां येत. लक्ष्मणराव एक दिवस हे कॅटलॉग चाळीत असतां त्यांत वैरणीचे तुकडे करणारें एक यंत्र त्यांच्या पाहण्यांत आलें. त्या यंत्राबद्दल त्यांस फार कुतूहल वाटूं लागलें. तेव्हा तसला एक चॅफ-कटर त्यांनी अमेरिकेंतून मागवला. यंत्र अगदी साधें होतें. चार पायांवर बसविलेलें लाकडाचें एक खोकें व त्याच्या तोंडाला वर-खाली होणारें, सुरी जोडलेलें हँडल. या यंत्रांतून तुकडे केलेली वैरण, मिठाचें पाणी शिंपून व थोडी पेंड मिसळून जनावरांपुढे ठेवतांच तीं मोठ्या आवडीने खातात असें दिसून आलें. तेव्हा वैरणीची बचत करणारें व जनावरांचें पोषणहि अधिक चांगल्या प्रकारें करणारें हें कडबा कापण्याचें यंत्र करण्याचें लक्ष्मणरावांनी ठरविलें.

सायकलच्या दुकानांत आता मिट्स अँड मेरिलचें अडीच हॉर्स पॉवरचें एंजिन, बार्नेस कंपनीचा छोटा लेथ, एक ड्रिलिंग मशीन व एक एमरी ग्राइंडर एवढीं यंत्रें झालीं होती. दुकानाच्या पिछाडीस एक भट्टी होती. सारें काम चार-पांच कामगारां-वर चाले. एवढ्या सामुग्रीनिशी त्यांनी कामाला सुरवात केली. लाकडी भागाएवजी पत्र्याचा व अँगल आयर्नचा उपयोग केला. बिडाचीं हँडल्स मुंबईहून ओतवून आणण्यांत आलीं. अशा प्रकारें १९०१ सालीं किलोस्कर बंधूंचें कडबा कापण्याचें पहिलें यंत्र तयार झालें. वर्तमानपत्रांतून त्याच्या जाहिराती झळकूं लागल्या. यंत्राची किंमत १० रु. ५ आणे. किलोस्कर ब्रदर्सच्या आऊतांच्या कारखान्याचा उगम असा अगदी लहान प्रमाणांत झाला.

लक्ष्मणरावांचा हा खटाटोप फुकट गेला नाही. या यंत्रांना हळूहळू मागण्या येत चालल्या. तथापि हीं यंत्रें वापरण्यास शेतकरीवर्ग विशेष उत्सुक

नाही असें त्यांच्या अनुभवास आलें. कोणत्याहि नव्या पद्धतीचा स्वीकार करण्यास ते जसे नाखुष, तसेंच या यंत्रामुळे कडव्याची बचत होत असली तरी तें वापरायला थोडी मेहनत करावी लागे; त्याला त्यांची तयारी नसे.

इतक्यांत त्यांचें लक्ष एका अगदी निराळ्याच गोष्टीने वेधून घेतलें. मुंबईत असतांना ज्यांची ओळख झाली होती ते औंधचे राजपुत्र श्रीमंत बाळासाहेब पंत यांजकडून त्यांस एक पत्र आलें. त्यांत औंध येथे बांधीत असलेल्या यमाईच्या देवळाच्या शिखरांना चांदीचा मुलामा देण्याचें काम लक्ष्मणराव करूं शकतील काय, असें त्यांनी विचारलें होतें. लक्ष्मणरावांनी इलेक्ट्रो-प्लेटिंगची माहिती अगोदर करून घेतली होती. त्यांनी तें काम पत्करलें आणि तें समाधानकारक प्रकारें करूनहि दिलें.

एवढें झाल्यावर त्यांच्या पाठोपाठ श्रीमंत बाळासाहेबांचें दुसरें पत्र हजर. या देवळासमोर ७००-८०० माणसें बसतील एवढा प्रशस्त मंडप उभारण्यांत यावा अशी थोरल्या महाराजांची इच्छा असून या इमारतीच्या बांधकामाचें कंत्राट घेण्याची लक्ष्मणरावांची तयारी असल्यास तें त्यांस मिळूं शकेल, असें त्यांनी सुचविलें होतें.

लक्ष्मणरावांच्या पुढे अचानकपणें ही एक मोठीच संधि चालूच आली; तसेंच त्यांच्या कर्तबगारीला हें एक आव्हानहि होतें. कारण त्यांना अशा कामाचा बिलकूल अनुभव नव्हता. त्यांनी एकादी छोटी इमारतहि कधीं बांधली नव्हती. शिवाय अशा मोठ्या कंत्राटासाठी अगोदर स्वतःचा पैसाहि भरपूर हवा. लक्ष्मणरावांजवळ तशी शिल्लक कोठून असणार ?

परंतु या पत्राला लक्ष्मणरावांनी नकार दिला नाही. पुष्कळ विचार करून त्यांनी मंडपाचा नकाशा व एस्टिमेट तयार केलें. ते सर्व कागद औंधाला पोचल्यावर बाळासाहेबांनी कळविलें, “तुमचा नकाशा पसंत आहे व तुम्हीं दिलेल्या एस्टिमेटप्रमाणे तुम्हांस कंत्राट द्यावें असा थोरल्या महाराजांचा मानस आहे. हें काम तुम्ही उत्कृष्टपणें पार पाडाल अशी माझी पूर्ण खात्री आहे. आता या कामाला प्रत्यक्ष सुरवात करण्यास १७ हजार रुपये आगाऊ मिळावे, असें तुम्ही लिहितां. या बाबतींत तुम्हांस त्रिवर्ग बंधूंची प्रत्यक्ष भेट झाल्यावरच निर्णय घेतला जाईल, असें महाराजांचें सांगणें आहे. तरी या कामासाठी किन्हीस येण्याचें करावें.”

त्याप्रमाणे रामुआण्णा, डॉ. वासुदेवराव व लक्ष्मणराव ठराविक दिवशीं किन्हीस दाखल झाले. तिथल्या राममंदिरांत जाऊन त्यांनी महाराजांस नमस्कार केला व ते त्यांच्यापुढे उभे राहिले. आपल्यास महाराज कांहीतरी प्रश्न विचारतील अशी त्यांची कल्पना होती. पण त्यांनी चकार शब्द काढला नाही ! फक्त

त्या तिघांवर आपली करडी नजर लावून ते कांही क्षण त्यांच्याकडे पाहात राहिले. बस्! हीच त्यांची परीक्षा! तेवढे होतांच त्यांनी कंत्राटावर व १७ हजारांच्या हुंडीवर सही करून ते कागद त्यांच्यापुढे टाकले व त्यांना निरोप दिला.

लक्ष्मणराव तावडतोत्र पुढच्या उद्योगाला लागले. रहिमतपूर स्टेशनपासून १३ मैल आंत वसलेल्या औंधासारख्या आडवळणी ठिकाणी जंगी तुळ्या, लोखंडी कैच्या, दगड, चुना इत्यादि सामान वाहून नेऊन व गवंडी, सुतार, पाथरवट जमवून लक्ष्मणरावांनी मंडपाची उभारणी कशी केली हे सविस्तरपणे सांगायचे तर त्याला एक स्वतंत्र प्रकरणच हवे.

या कामासाठी लक्ष्मणरावांना सुमारे तीन वर्षे औंधास राहावे लागले. हा मंडप ७२ फूट लांब व ५० फूट रुंदीचा असून औंधचे ते एक मोठेच आकर्षण व भूषण आहे. मोठे समारंभ, उत्सव व दरबार भरविण्याचे हेच औंधमधील प्रमुख ठिकाण.

हे कंत्राट यशस्वीपणे तडीस गेल्याबद्दल लक्ष्मणरावांना अर्थात् मनापासून समाधान झाले. या समाधानाला एक गालबोट मात्र लागले. ज्या थोरल्या महाराजांनी त्यांच्यावर ही कामगिरी सोपविली, ते हा मंडप पूर्ण झालेला पाहण्यास ह्यात राहिले नाहीत. त्यांनी एक वर्ष अगोदरच आपली इहयात्रा पुरी केली होती.

या मंडपाच्या कामामुळे श्रीमंत बाळासाहेब व लक्ष्मणराव यांच्यामध्ये पूर्वीपासून चालत आलेला स्नेह अधिक दृढ झाला. त्यांच्यामध्ये एक जवळचे नाते व परस्परांविषयी गाढ विश्वास निर्माण झाला. त्याचप्रमाणे लक्ष्मणरावांनी घेतलेले हे पहिलेच कंत्राट असले तरी त्यांत त्यांना योग्य नफाहि मिळाला. त्यांच्या मनांत ज्या भावी योजना घोळत होत्या त्यासाठी त्यांना पैशाची जरूर होतीच. अशा रीतीने लक्ष्मणरावांचे औंधातील तीन वर्षांचे वास्तव्य त्यांना सर्वतोपरीं इष्ट व लाभदायक ठरले.

लक्ष्मणरावांचे काम सुरू असतां त्यांना रोज यमाईचे दर्शन घडत असे. आणि आता लक्ष्मणराव आपले काम आटोपून परत बेळगांवला निघाले, तेव्हा तिनेच आपण होऊन जणू कांही हा मोठा प्रसाद त्यांच्या पदरांत टाकला व त्यांची पाठवणी केली.



लोखंडी नांगराचा जन्म

औंधाहून बेळगांवला आल्यावर लक्ष्मणराव सायकलच्या दुकानाकडे पूर्ववत् लक्ष देऊं लागले. या दुकानाच्या पिछाडीस एका लहान शेडमध्ये कडवा कापण्याचीं यंत्रें करण्याचें काम चाले. त्यामुळे किलोस्कर बंधूंच्या व्यवसायाला क्रमशः दुहेरी स्वरूप येत चालेलें.

हा प्रकार लक्ष्मणरावांस योग्य वाटेना. कारखानदार होऊं इच्छिणाराने त्याच एका उद्योगाला वाहून घेतलें पाहिजे. पण आतापर्यंत तें जमलें नाही. मात्र अनुकूल स्थिति येतांच आता सायकलीचा धंदा बाजूस ठेवावा व कडवा कापण्याच्या यंत्राच्या जोडीला शेतकऱ्यांना लागणारें इतर एकादें साधन तयार करण्याचें काम हातीं व्यावें असें त्यांनी योजिलें. लवकरच बेळगांवचेच एक रहिवासी श्री. नाना देवल हे असे खरीददार त्यांना मिळाले. त्यांस १९०३ साली सायकलचें दुकान तीन हजार रुपयांस विकून ते मोकळे झाले व आपल्या पुढच्या खटपटीला लागले.

भारत हा शेतीप्रधान देश. या देशांतील शेकडा ऐंशी लोक शेतीच्या उद्योगांत गुंतलेले. तेव्हा त्यांना उपयुक्त व फायदेशीर होणारें एकादें नवें साधन आपण तयार केल्यास त्याला फार मागणी येईल, हा लक्ष्मणरावांचा सिद्धान्त. असा कोणता माल आपल्यास करतां येईल, याबद्दल बरीच भवति न भवति केल्यावर त्यांनी लोखंडी नांगर तयार करण्याचा विचार केला.

मनुष्याला कुठल्याहि क्षेत्रांत यश मिळविण्यास बऱ्याच खस्ता खाव्या लागतात हें ठरलेलें आहे. तथापि या यशाचा उगम त्याच्या मनांत स्फुरलेल्या एकाद्या सूक्ष्म कल्पनेपासून झालेला असतो, हेंहि तितकेंच खरें. ही कल्पना हेंच त्याच्या यशाचें बीज. स्वतःची सुधारणा व्हावी असें वाटत असल्यास अशा नव्या कल्पनांचें समाजाने उत्साहाने स्वागत केलें पाहिजे. आंधळेपणाने जुन्या चाकोरीला



चार बंधु

मागे अुभे (डावीकडून) - लक्ष्मणराव व डॉ. गगाधरपंत.
बसलेले (डावीकडून) - डॉ. वासुदेवराव व रामुआण्णा.
(हे छायाचित्र सोलापुरास १९०७ मध्ये घेतलेले आहे)

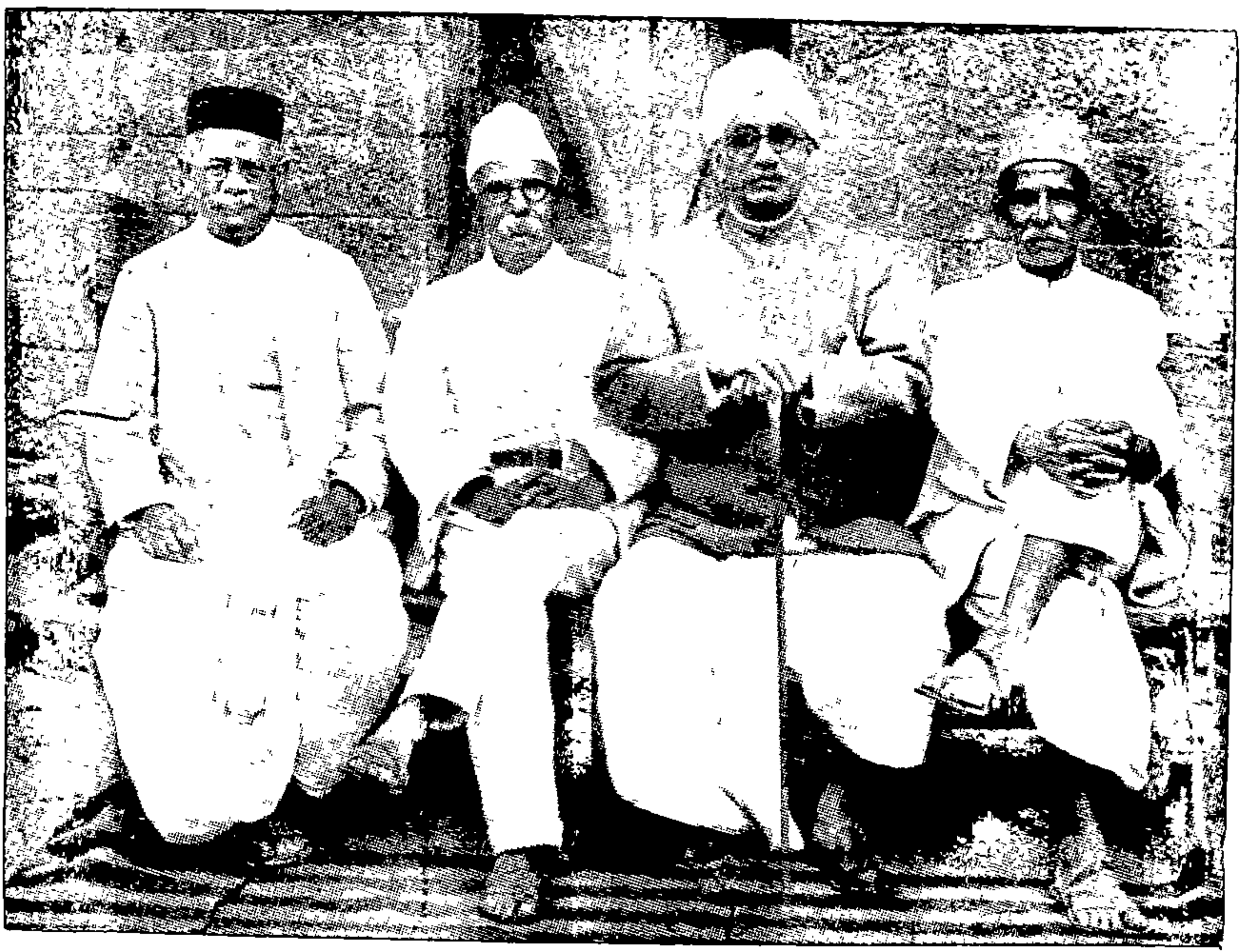

ते चार बंधु...

डॉ. गंगाधरपंत, लक्ष्मणराव, डॉ. वामुदेवराव, व रामुआण्णा (१९२७)

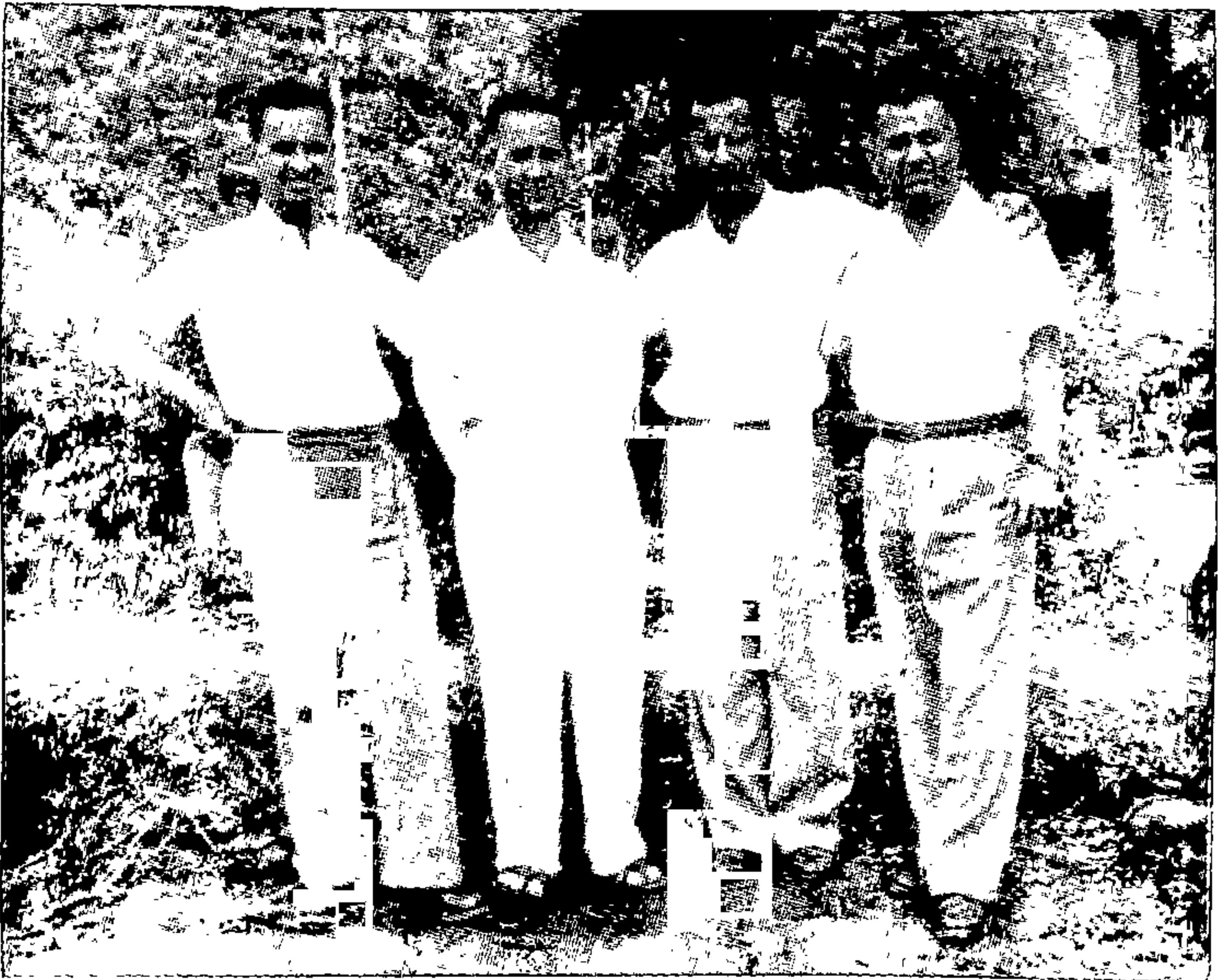

... आणि हे चार बंधु

शंतनुराव, प्रभाकर, रवींद्र व राजारामपंत.

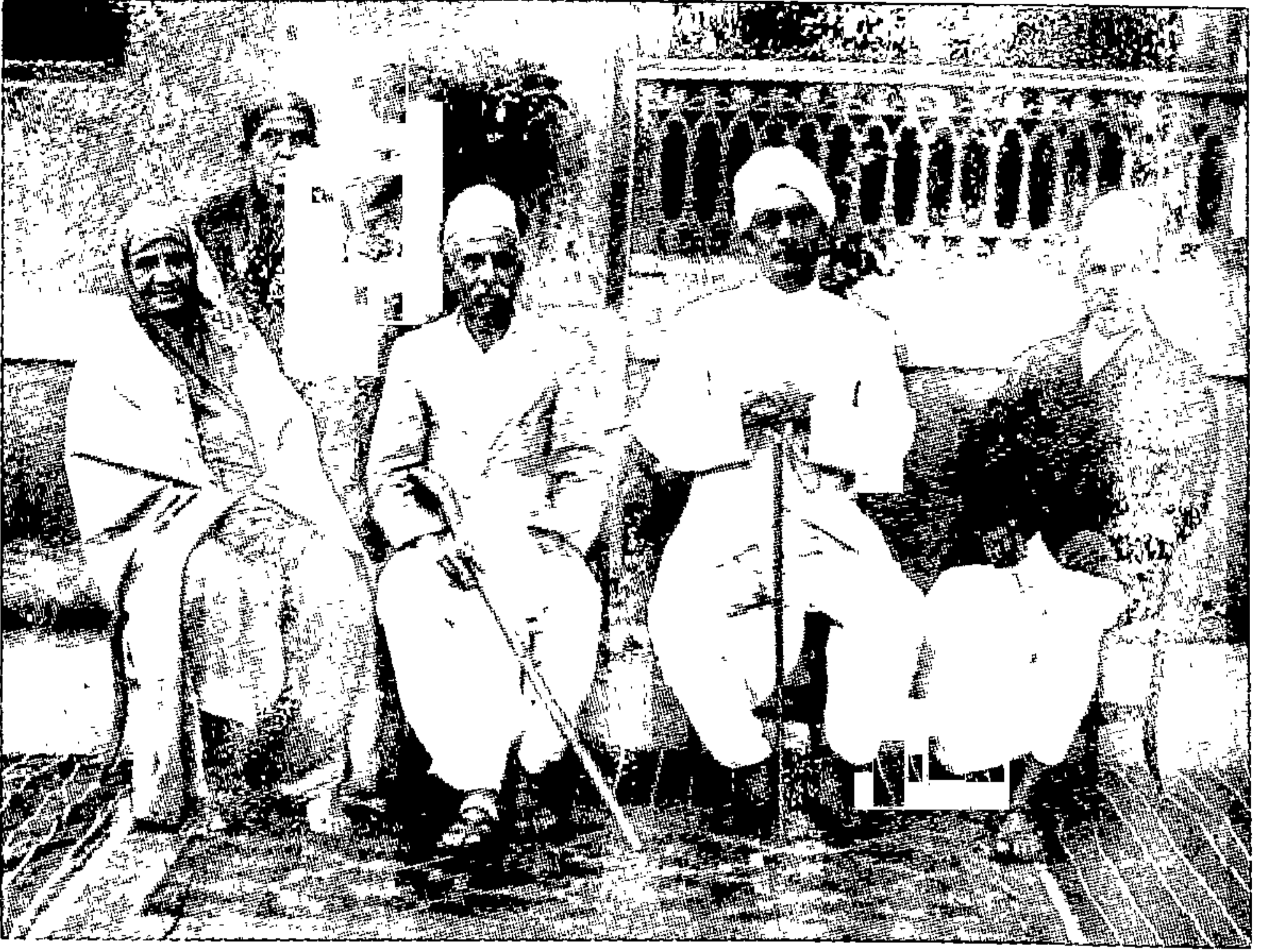

बहीण-भावंडे

वटुआक्का, दुर्गाताजी, रामुआण्णा, डॉ. वासुदेवराव व लक्ष्मणराव (१९३०)

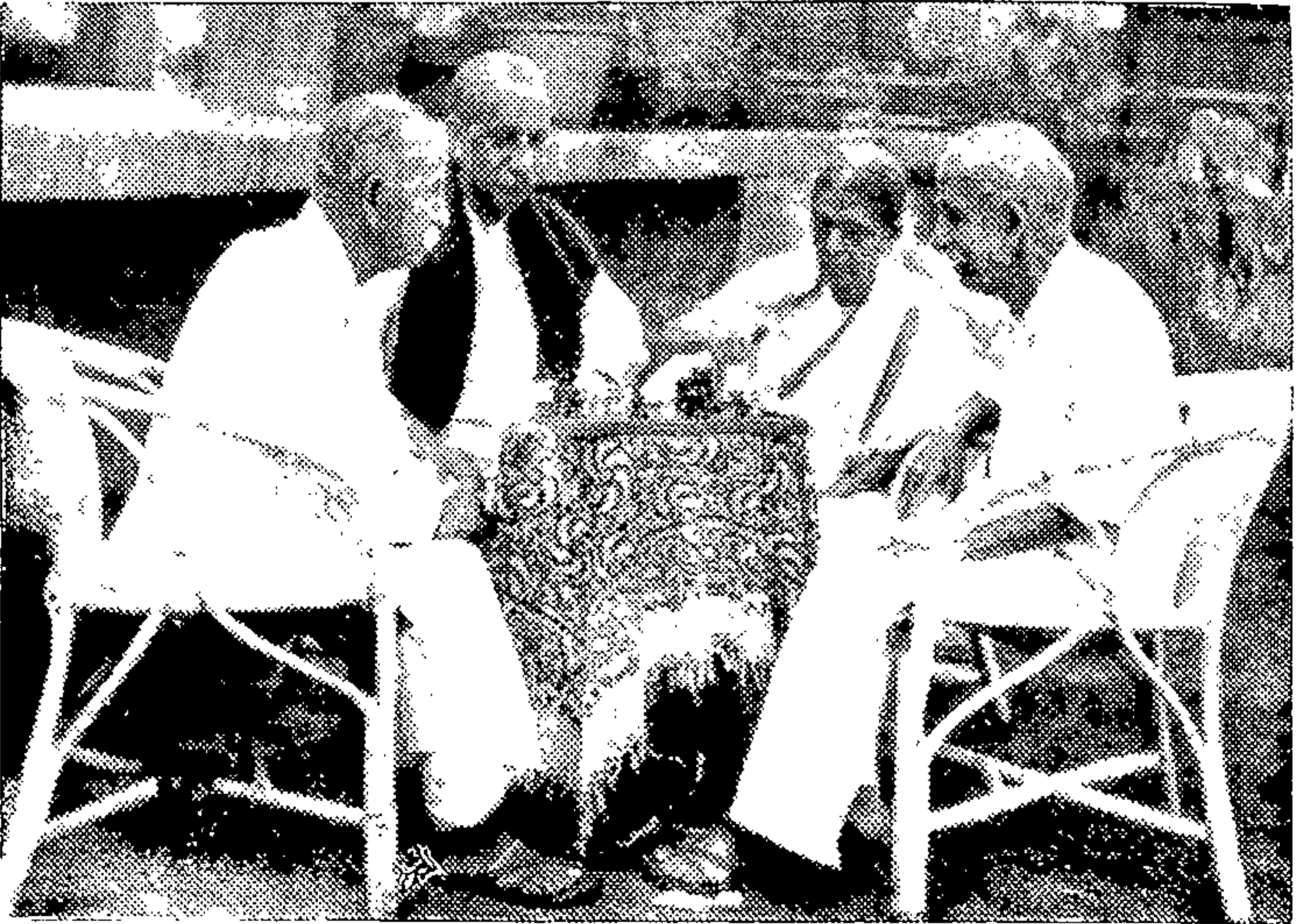

घटकाभर करमणूक

लक्ष्मणराव, डॉ. वासुदेवराव, दुर्गाताई व रामुआण्णा.



दोघां वंधूंचे यांत्रिक प्रयोग

लक्ष्मणराव व डॉ. वामुदेवराव यांनी तयार केलेल्या पेरणीच्या यंत्राचे गेतात प्रयोग चालू असतांना. दिवस पावसाळ्याच्या सुरवातीचा आहे.

चिकटून राहण्याची वृत्ति फार अनिष्ट. नव्या कल्पना काढण्याचे हातकरू तरुणांना त्यामुळे धाडस होत नाही. यांत त्या तरुणांचे अहित होतें, तसेंच साऱ्या समाजाचेहि ! आपला देश मागासलेल्या स्थितींत राहण्याचे कारण स्वतंत्र विचार करण्यास व नव्या कल्पना कृतींत आणण्यास आपण घजत नाही हेंच नव्हे काय ?

लोखंडी नांगर तयार करणें ही लक्ष्मणरावांची अभिनव कल्पना. हा उद्योग त्यांनी हातीं घेईपर्यंत शेतकरी शतकानुशतकें आपली जमीन खेड्यांतल्या सुताराने केलेल्या लाकडी नांगराने नांगरीत आले होते. सीतेचा जन्म भूर्मीतून झाला अशी पुराणांत कथा आहे. ती भूमि नांगरण्यासाठी ज्या प्रकारचा नांगर वापरला असावा त्याच प्रकारचा नांगर परवापर्यंत आपल्या शेतांत फिरत होता. हें अवजड औत चालवायला धुरीचे मोठे बैल लागत व नांगरटीत राहणारे फटे व वरंबे मोडण्यासाठी एकदा आडवा व एकदा उभा असा नांगर फिरवावा लागे. लाकडी नांगराने करावयाची मशागत अशी अतिशय दगदगीची व जनावरांनाहि फार कष्टदायक असे. इतकें करून या जुन्या नांगराचे काम व्हावें तितकें समाधानकारक होत नसे व त्यांत जमिनीच्या कसालाहि अपाय होई. आणि या सर्वांवर कडी म्हणजे असले ओबडधोबड लाकडी नांगर मिळण्याचीहि हळूहळू पंचाईत पडूं लागली. खेड्यांतले लेहार-सुतार शहराकडे चालल्यावर व लाकूड दुर्मिळ होऊं लागल्यावर लाकडी नांगर तरी कुठून आणायचे ?

सुधारलेल्या परदेशी शेतीच्या आउतांचे अनेक क्याटलॉग लक्ष्मणरावांनी चाळले. जमिनीच्या मशागतीसंबंधी शक्य ती सर्व माहिती त्यांनी गोळा केली. त्याच सुमारास शेतकी खात्याने कांही विलायती नांगर आणवून ते इकडे कितपत यशस्वी ठरतात याबद्दल प्रयोग चालवले होते. श्री. मल्हार लिंगो कुलकर्णी हे त्या खात्याचे एक वरचे अधिकारी. लक्ष्मणरावांचे ते एक मोठे चाहाते. त्यांच्याशी या बाबतींत लक्ष्मणरावांनी पुष्कळ विचारविनिमय केला. हें सर्व झाल्यावर ज्या नमुन्याचा नांगर तयार करायचे लक्ष्मणरावांनी ठरविलें तसला एक विलायती नांगर त्यांनी आणवला.

या नांगराचे फाळ, पाठ, मधला भाग इत्यादि बिडाचे होते व हाळीस आणि रुमणें लोखंडी पट्ट्याचे. हे नांगर तयार करायला बिडाची भट्टी हवी. ती अगोदर उभारली पाहिजे. संन्याशाच्या लग्नाला शेंडीपासून तयारी ! लक्ष्मणराव त्या प्रयत्नाला लागले. माळावर आपल्या झोपडीशेजारीच त्यांनी एक

छोटी भट्टी उभी केली. लोंढ्याहून मोलिंग सँड व फायर क्ले आणवली. चार पोर्ती कोक गोळा केला व सांचे घालून ओतकामाला सुरवात केली. परंतु या कामाचा अनुभव कुणाला ? त्यांतून विडाची भट्टी म्हणजे एक मोठी विचित्र वया ! तिची तब्येत संभाळायचें काम फार अवघड ! जरा वारा कमी झाला, किंवा रस काढण्यांत किंचित् विलंब झाला, की विघडली मर्जी ! सारा खटाटोप फुकट ! पण लक्ष्मणराव असल्या सुरवातीच्या अपयशांना थोडेच भीक घालणार ! ते त्या भट्टीच्या खनपटीला बसले. ज्या चुका होत त्या दूर करण्याच्या युक्त्या अमेरिकन “फौंड्री” मासिकाचीं पारायणें करून त्यांनी शोधून काढल्या. एवढें झाल्यावर आपल्या भट्टींतून नांगराचे भाग मनपसंत तयार होऊन बाहेर पडूं लागले तेव्हाच ते स्वस्थ बसले.

माळावरच्या या चिमुकल्या कारखान्यांत तयार झालेले पहिले सहा नांगर जोडून रंगवून तयार होतांच त्याची “केसरी” व “ज्ञानप्रकाश” मधून जाहिरात फडकू लागली—

शेतकरी-बंधूनो !—

नांगरटीची मेहनत, खर्च व वेळ
वांचवून उत्पन्नांत भर घालणारा
कि लो स्कर बंधू चा
सुधारलेला

लोखंडी नांगर

नं. ९
वापरा !

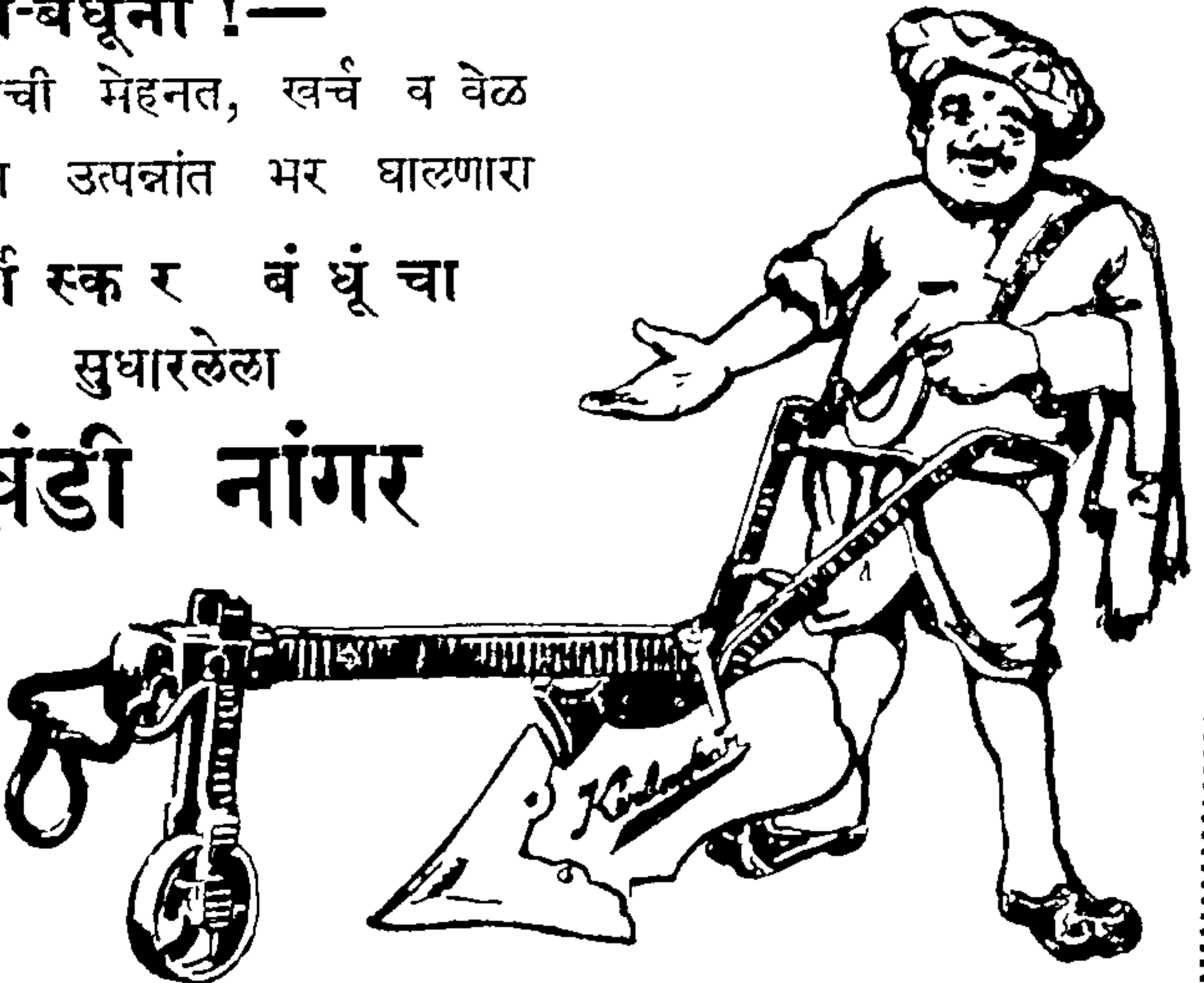

किलोस्कर बंधु, ठळकवाडी, बेळगांव.

पण हे नांगर कारखान्यांतून हालण्याचें चिन्ह दिसेना. गिन्हाइकाचा पत्ता नाही! फार काय, ते तसेच नेऊन आपल्या शेतावर प्रयोगादाखल वापरण्यासहि कोणी शेतकरी पुढे येईना. एखाद्याला आग्रहाने बोलावून ते नांगर दाखवले म्हणजे तो त्याकडे संशयास्पद दृष्टीने पाही व म्हणे, “आमच्या उपयोगी नाहीत हे नांगर. आमच्या वाडवडिलांनी असले नांगर कधी वापरले होते का? असल्या नांगरानं जमिनींत विष पसरायचं नाहीतर जनावरांचे तरी प्राण जायचे!” कशा दूर करायच्या त्यांच्या या अडाणी कल्पना?

इतक्यांत त्यांच्या माळाशेजारींच देवीची लस तयार करण्यासाठी एक व्हॅक्सन इन्स्टिट्यूट स्थापन करायचें सरकारने ठरविलें. त्याचे व्यवस्थापक मि. हाचिन्सन मोठे उमद्या मनाचे गृहस्थ होते. लक्ष्मणरावांची कल्पकता व कार्यनिष्ठा पाहून त्यांना मोठा आदर वाटे. त्यांना इन्स्टिट्यूटसाठी वासरें निजवण्याचीं लोखंडी टेबलें, लस काढण्याचीं व टोचण्याचीं हत्यारें, आणि इमारतीसाठी शटर्स इत्यादि निरनिराळ्या मालाची जरूर होती. त्या वस्तू पुरवण्याचें काम लक्ष्मणरावांनी पत्करलें. त्यामुळे कारखान्याची तात्पुरती सोय झाली.

तथापि कारखाना लहान असला तरी पुरेशा भांडवलाशिवाय त्याचा दैनं-दिन कारभार सुरळीतपणें कसा चालणार? लक्ष्मणरावांजवळची पुंजी आता संपुष्टांत आली होती. तेव्हा बॉंबे बँकिंग कॉर्पोरेशनच्या वेळगांवच्या शाखेकडे त्यांनी १० हजार रुपये कर्ज मागितलें. पण जामीन मिळेना, तेव्हा ती खटपट फुकट गेली.

लक्ष्मणराव अशा फिकीरींत असतां एक चमत्कार घडला. एक दिवस त्यांच्या कारखान्यांत एक थोराड बांध्याचे गृहस्थ अचानकपणें आले व त्यांना म्हणाले, “या रस्त्यावरून जातांना तुमचं काम चालूं असलेलं मी रोज पाहातों. हा तुमचा उद्योग पाहून तुमच्याबद्दल माझं फार चांगलं मत झालं आहे. मला असंहि कळलं, की सध्या तुम्हाला पैशाची थोडी नड आहे. तेव्हा तुम्हाला देण्यासाठी हे दोन हजार रुपये मीं आणले आहेत. ही रक्कम घ्या व तुमच्या सवडीनं परत करा.”

या गृहस्थांचें नांव श्री. रामभाऊ गिंडे. शहापुरांतील एक घरंदाज व प्रतिष्ठित व्यक्ति. त्यांनी केलेली ही मदत अर्थात् लक्ष्मणरावांस फार उपयोगी पडली. एवढेंच नव्हे, तर पुढेहि लक्ष्मणरावांस जेव्हा पैशाची गरज भासे त्या वेळीं एक चिठी पाठवण्याचा अवकाश, रामभाऊ ती तावडतोब दूर करीत. या जगांत कांही व्यक्ती दुसऱ्याच्या मार्गांत विघ्न आणण्यांतच आयुष्याचें

सार्थक मानतात, तर कांही सज्जनांचा मनोधर्म इतरांस शक्य तें साह्य करावयाचें हा असतो. या दुसऱ्या प्रकारचीं माणसें अर्थातच फार दुर्मिळ असतात. लक्ष्मणरावांना स्वयंस्फूर्तीने साह्य करणाऱ्या रामभाऊ गिंड्यांची गणना याच कोटींत केली पाहिजे.

पैशाची नड तात्पुरती भागली, पण मुख्य काळजी दूर व्हायची होतीच. नांगरांना मागणी येण्याचें अजूनहि चिन्ह दिसेना. एकाद्या अडगळीप्रमाणे ते सहा नांगर धूळ खात तसेच पडून राहिले होते ! बहुतेकजणांना लक्ष्मणरावांची ही सारी खटपट वाया जाणार असें वाटूं लागलें. त्यांनी हा नाद सोडून द्यावा असाहि कित्येकजण त्यांना पोक्त सल्ला देऊं लागले. पण लक्ष्मणरावांचें मत ठाम. आज ना उद्या या नांगरांना कोणीतरी गिऱ्हाईक मिळेल व एकदा त्याचे फायदे शेतकऱ्यांना प्रत्यक्ष कळले म्हणजे पुढे आपोआप त्यांची मागणी वाढत जाणार, ही त्यांची खात्री.

आणि त्याप्रमाणे एक दिवस खरेंच घडलें. मिरजेकडील जोशी या नांवाचे एक सुशिक्षित जमीनदार या नांगरांची चौकशी करण्यास वेळगांवाला आले; व त्यांना ह्या नांगरांचें महत्त्व पटून सहाच्या सहा नांगर त्यांनी विकत घेतले ! त्यांच्या-घाठोपाठ पल्स येथील पांडू पाटील हे वेळगांवास येऊन त्यांनी ३५ नांगरांची ऑर्डर दिली. लक्ष्मणरावांची कल्पना यशस्वी ठरली !

तथापि आपण जो माल तयार करायचा तो यांत्रिक दृष्ट्या निर्दोष व बटिकाऊ असला पाहिजे हा लक्ष्मणरावांचा सुरवातीपासूनचा कटाक्ष. तेवढ्यासाठी नांगरासारखा साधा दिसणारा माल करतांनादेखील त्यांच्या रचनेचें शास्त्र त्यांनी काळजीपूर्वक हाताळलें. नांगराच्या फाळाचा कोन, पाठीचा वाक, हाळीसाची लांबी यांच्यांत एक तसूभर अंतर पडलें तरी नांगर सुती चालणें अशक्य. एवढ्यासाठी नांगर तपासण्यासाठी लक्ष्मणरावांनी एक जिग् तयार केलें. त्यावर प्रत्येक नांगराची काटेकोर परीक्षा झाल्यावरच तो बाहेर पाठवला जाई.

जोशी यांनी नेलेल्या नांगरांबद्दलचा त्यांचा अनुभवहि लक्ष्मणरावांनी मागवला. त्यावरून आपल्याकडील काळ्या जमिनींत वापरण्यासाठी नांगर अधिक वजनदार हवा असें आढळून आलें. त्याप्रमाणे नांगराचे कांही भाग अधिक जड करून व हाळीसपट्ट्यांची लांबी वाढवून त्यांत जरूर ती सुधारणा करण्यांत आली.

हे नांगर शेतकी खात्याकडे पाठवून त्याचा अभिप्राय मागविण्यांत आला. त्या खात्याचे मि. नाईट, डॉ. मॅन यांसारखे वरिष्ठ अधिकारी सर्व युरोपियन.

त्यांचा ओढा साहजिकपणे विलायती नांगरांकडे. त्याच नांगरांची ते शिफारस करीत. ते नांगर वापरणाऱ्या शेतकऱ्याला मुंडासैं बांधून त्याचा गौरव होई. देशी नांगराबद्दल त्यांचें प्रेम वेताचें. तेव्हा खात्याने शेरा दिला, की तुमच्या नांगराची रचना ठीक असली, तरी तुमचे फाळ लवकर झिजतात. सबब शेतकऱ्यांस तुमच्या नांगराची शिफारस करतां येत नाही.

हा शेरा कळल्यावर लक्ष्मणराव थोडेच स्वस्थ बसणार ? या दोषाची शहानिशा करण्याचें त्यांनी ठरविलें. त्यांनी तेवढ्यासाठी निरनिराळ्या विलायती कंपन्यांचे फाळ मागविले. ते सर्व ओतीव बिडाचेच होते. मात्र ते हातोड्यांनी फोडल्यावर प्रत्यक्ष जमिनीशीं घर्षण होणारा त्यांचा पृष्ठभाग अतिशय कठीण केलेला आहे असें त्यांना आढळून आलें. त्यावर कानस चालणेंदेखील कठीण. ते फाळ लवकर झिजत नव्हते, याचें हेंच कारण.

बिडाच्या भागाचें कवच असें कठीण करण्याची कृति काय असावी याच्या शोधाला ते लागले; व सरतेशेवटीं ती युक्ति त्यांना सापडली. कसलीहि अडचण आली की परदेशी यंत्रविषयक मासिकांची उलथापालथ करून त्यांतून हवी ती माहिती काढायची हें त्यांचें ठराविक तंत्र. हेंच तंत्र या वेळीं त्यांना उपयोगी पडलें. विलायती फाळ “चिल” करण्यास कोणती पद्धत वापरतात याचा त्यांना पत्ता लागला. ही पद्धत सोपी होती व ती अमलांत आणतांच किलोस्कर फाळहि तंतोतंत विलायती फाळासारखे होऊं लागले. मात्र तेवढ्यावरच त्यांचें समाधान झालें नाही. त्यांनी आपले प्रयोग आणखी पुढे चालूं ठेवून आपल्या फाळांत एवढी सुधारणा केली की ते टिकाऊपणांत विलायती फाळापेक्षाहि सरस ठरले.

शेतकी खात्याला आता किलोस्कर फाळांना नांवें ठेवण्यास जागाच उरली नाही. बाप दाखव नाहीतर श्राद्ध कर, असा त्याच्यापुढे प्रश्न आला. तेव्हा निमूटपणें आपले आक्षेप मागे घेऊन किलोस्कर नांगरांची शिफारस करण्यास तें खातें कबूल झालें.

या नांगरांचा आता देशभर प्रसार झाला आहे. मध्यम व भारी जमिनी नांगरण्यास लाकडी नांगराचा क्वचितच उपयोग झालेला दिसेल. हे लोखंडी नांगर प्रचारांत येण्यापूर्वी हरळी-कुंदा माजलेली लाग्त्रो एंकर जमीन महाराष्ट्रांत पडीक झाली होती. त्या सर्व जमिनीची आता मशागत होऊं लागली. त्यामुळे या लोखंडी नांगरापासून देशांतलil धान्यनिर्मिति वाढली, दुष्काळाचें भय कमी झालें आणि अनेक प्रकारें शेतकऱ्यांचें कल्याण साधलें ! एकादें सुधारलेलें नवें साधन प्रचारांत आणून कल्पक यंत्रज्ञ देशाची केवढी अलोट सेवा करूं शकतो, याचें अशा प्रकारचें दुसरें उदाहरण सापडणें कठीण !

आजमितीला १० लाखांहून अधिक किलोस्कर नांगर प्रचारांत आहेत. लक्ष्मणरावांच्या सुधारलेल्या लोखंडी नांगराने गाजवलेला हा अपूर्व विक्रम घाहून कवीनासुद्धा स्फूर्ति झाल्यास नवल नाही. लक्ष्मणरावांचे मित्र श्री. वाजीराव गुत्तीकर हे मोठे मार्भिक व विनोदी गृहस्थ होते. लहर आली म्हणजे ते मजेदार कविताहि करीत. त्यांनी एकदा किलोस्कर नांगरावरहि कविता केली. आणि नांगराचें हें आख्यान या कवितेच्या आरतीने समाप्त करणेंच उचित होईल, म्हणून या कवितेला येथे स्थान देत आहों.

नांगर काव्य

लोखंडी नांगर कां केला ?

लाकडि नांगर यास्तव ब्रलुतेदारांनि गांजिलें समज ।
देवासि मागते ते झाले शेतकरी करूनि नवस मज ॥

त्यांत चांगला कोणता ?

झाले नांगर पुष्कळ परि किलोस्कर पसंत सर्वास ॥

म्हणून—

घेईन एकदा मी शेतकऱ्यांच्या मनांत ही आस ॥

नांगराचा अितिहास—

भगवंताचा दादा हलधर आहे जगांत विख्यात ।
तत् स्कंधीं बैसुनिया गेले मद्दिन ब्रहूत सौख्यांत ॥

मीं काय केलें ?

दुष्काळासुर वधिले वाहविले पाट वाळुच्या ठायी ।
आबाद भूमि केली रानें तोडून लाविल्या रायी ॥

असा नांगर कोठे मिळेल ?

ज्याचा असा पराक्रम जेणें आनंद देव पितरांना ।
कलियुगिं किलोस्कर तो करिती नांगर सुलभ्य इतरांना ॥

वाजीराव गुत्तीकर



ठळकवाडीची स्थापना व स्थलांतर

वेळगांवच्या चिमुकल्या किलोस्कर कारखान्यांतून लोखंडी नांगरांचीच पैदास जास्त करायचें ठरलें. त्याची मागणी पाहतांपाहतां दसपट वाढली. कारखान्याची जागा अपुरी पडूं लागली. तेव्हा नव्या शेड्स घालून त्यांत काम सुरू केलें. कामगारांची संख्या ३०-४० पर्यंत गेली. जुन्या २॥ हॉर्स पॉवर एंजिनच्या जागी ८ हॉर्स पॉवरचें ब्लॅकस्टोन एंजिन आलें.

मात्र ही वाढ करण्यांत एक अडचण वरचेवर पुढे येई. नांगरटीचे दिवस सप्टेंबरपासून फेब्रुवारीअखेर. तेवढ्यांतच होईल तेवढी विक्री. तो हंगाम सरल्या-वर कारखान्यांत काय काम करावयाचें ? त्याबद्दल विचार करतां आंबोळ्याचे बिडाचे तवे करण्याची एक कल्पना निघाली.

वास्तविक आंबोळ्याचे तवे ही एक अगदी साधी वस्तु. तिचा खप झाला तरी कितीसा होणार ? पण सध्याचें युग जाहिरातीचें आहे हें लक्ष्मणरावांनी पक्कें ओळखलें होतें. तेव्हा जुन्या तव्यापेक्षा आपल्या नव्या बिडाच्या तव्यावर भाजलेल्या पुरणपोळ्या, आंबोळ्या इत्यादि पदार्थ किती खुसखुशीत लागतात याची लोकांना माहिती होईल, तर तसले हजारो तवे खपवणें अशक्य नाही, हें त्यांना पुरतेपणीं ठाऊक. लक्ष्मणरावांनी ही कल्पना लवकरच अमलांत आणली. या जाहिरातीमध्ये विनोदाचाहि उपयोग केल्याने त्या विशेष आकर्षक झाल्या. अशा वस्तूवर बायकांच्या उड्या पडायच्या हें ठरलेलें. त्यामुळे कारखान्यांतून तयार होणाऱ्या हजारो तव्यांचा घरोघर प्रसार होऊं लागला. या गोष्टीला आज पन्नास वर्षे होऊन गेलीं असलीं तरी आजमितीलासुद्धा अनेक घरांत सासूकडून सुनेला आलेले हे तवे मोठ्या काळजीने जतन केलेले आढळतील.

कारखान्याचा व्याप असा हळूहळू वाढत चालल्यावर ही माळावरील वसा-
हतहि वाढत चालली. पूर्वीच्या झोपड्या काढून पुष्कळांनी तिथे चांगलीं घरे
बांधलीं व गावांतील अनेक प्रतिष्ठित गृहस्थ तिथेच कायम राहू लागले. पण
अद्याप तिथे स्वतंत्र पोष्ट नसल्याने त्या सर्वांची व त्यांतल्या त्यांत कारखान्याची
फारच पंचाईत होत चालली.

याच वेळीं श्री. कृष्णराव टेंब्रे या नांवाचे एक पोष्टाचे वरिष्ठ अधिकारी
बेळगांव येथे आले असतां, लक्ष्मणरावांनी आपली अडचण त्यांच्या कानांवर
घातली. चौकशीअंती त्यांनाहि तेथे नवे पोष्ट उघडणे जरूर असल्याचें आढळून
आलें. पण या पोष्टाला कोणतें नांव द्यावें असा त्यांना विचार पडला. त्यावर
लक्ष्मणरावांचे स्नेही वाजीराव गुत्तीकर यांनी एक छान नांव सुचविलें. ते
म्हणाले, “ गावांतली ठळक मंडळी इथं राहतात, तेव्हा त्याला ‘ ठळकवाडी ’
हेंच नांव बरोबर शोभेल. ” ठळकवाडीची जन्मकथा अशी आहे.

अशा प्रकारें किल्लोस्कर बंधूंच्या कारखान्याचें ठळकवाडी येथे दिवसेंदिवस
अधिक चांगलें बस्तान बसत चाललें असतां त्यांना ती जागा सोडून दुसरीकडे
जाण्याची पाळी कां आली याची माहिती पुढे येईल. त्यापूर्वी लक्ष्मणरावांच्या
तेथील वास्तव्यांत घडलेल्या एकदोन हकीकती येथे सांगणें ठीक होईल.

ते साल १९०५ असावें. मोटारगाड्यांचा तेव्हा नुकताच भारतांत प्रवेश
होऊं लागला होता. या सुमारास एक दिवस लक्ष्मणरावांच्या हातीं ठळकवाडींत
एक तार आली. “ मोटारगाडी दुरुस्त करण्याच्या सामानासह ताबडतोब
सुप्याच्या रहदारी बंगल्यावर या. वाट पाहात आहें. —मरे, कॉन्झरव्हेटर ऑफ
फॉरेस्ट्स्. ”

या मरेसाहेबांनी लक्ष्मणरावांच्या कारखान्याला एकदा भेट दिली होती.
बेळगांवचे कलेक्टर मि. ब्रेंडन आणि लष्करांतले कित्येक गोरे अधिकारी
घोड्यावरून केव्हाकेव्हा फेरफटका करीत माळावरच्या या कारखान्याकडे येत.
हे अधिकारी गोरे असले तरी लक्ष्मणरावांचें काम पाहून त्यांच्या मनावर मोठी
छाप बसे. त्यांची ते फार चाहा करीत व त्यांच्याशीं स्नेहाने वागत.

कॉन्झरव्हेटरसाहेबांची तार पाहतांच लक्ष्मणराव जरा विचारांत पडले. तथापि
जास्त वेळ न लावतां बुधप्पा नांवाच्या एका कामगाराला बोलावून कांही हत्यारें
गोळा करण्यास त्यांनी त्यास सांगितलें व लवकरच ते दोघे सायकलवरून स्टेशनच्या
वाटेस लागले. तिथे पहिली गाडी पकडून अकराचे सुमारास ते लोंढ्यास पोचले.
येथून पुढचा पल्ल सायकलवरून उरकायचा. सगळीकडे घनदाट जंगल. सूर्य-

किरणांचा भर दुपारींसुद्धा प्रवेश होणें कठीण. ती २५-३० मैलांची मजल मारून लक्ष्मणराव आपल्या मदतनीसासह बंगल्यासमोर दाखल झाले. नादुरुस्त झालेली मोटार वाटेवरच उभी होती.

ही मोटार अँथोव्हेन नांवाच्या एका वरिष्ठ अधिकाऱ्याची होती. ते त्यांच्यासह या जंगलांत फिरतीवर आले असतां मोटारींत बिघाड होऊन ती बंद पडली होती.

त्या वरिष्ठाने म्हटलें, “ तुम्ही एक हुशार यांत्रिक आहांत असं मरे-साहेबांनी सांगितल्यावरून तुम्हाला आम्हीं तार केली. पण तुम्हाला मोटार-गाड्यांच्या दुरुस्तीची प्रत्यक्ष माहिती किती आहे ? ”

लक्ष्मणराव म्हणाले, “ तसं विचाराल, तर मोटारीची रचना कशी असते एवढंच मला विलायती मासिकावरून माहीत आहे. तेव्हा तुमची परवानगी असेल तर गाडी कशामुळं बंद पडली आहे हें तपासून, जमलं तर तिची दुरुस्तीहि करीन. ”

“ ठीक आहे. लागा कामाला ! ”

लक्ष्मणरावांनी मोटारीचें हूड उघडून तिच्या आंतील रचनेचें काळजीपूर्वक निरीक्षण केलें. परंतु वरवरच्या असल्या तपासणींत त्यांना कशांत बिघाड झाला असावा, तें एकदम कळेना. त्या वेळच्या मोटारी सुरू करतांना हँडल मारावें लागे. तसें या मोटारीचें हँडल त्यांनी पुष्कळदां फिरवून पाहिलें. तें न खटकतां सुलभरीतीने फिरे, एवढेंच नव्हे, तर तें काम फार हलकें जाई. लक्ष्मणरावांनी तेवढ्यावरून तर्क केला की इंजिनला ज्या अर्थी कॉंप्रेशन बरोबर येत नाही, त्या अर्थी त्याचे व्हाल्व बरोबर काम देत नसावेत. आणि त्यांचा हा तर्क त्यांनी व्हाल्वचें कव्हर काढतांच बरोबर असल्याचें त्यांना दिसून आलें. कांही व्हाल्व मिटत नसल्यामुळेच हा सारा घोटाळा होऊन बसला. एकदा चूक कोठे आहे हें समजल्यावर ती दुरुस्त करायला कितीसा अवकाश ? सर्व टॅपेट्स् तपासून अँडजस्ट करतांच इंजिनच्या अंगांत पुन्हा जीव संचारला व त्याचे हृदय पहिल्यासारखें फुरफुरू लागलें.

दोघांही साहेबांचें लक्ष्मणरावांच्या खटाटोपांकडे सारखें लक्ष होतें. सकाळीं चहा घेऊन निघाल्यावर ते तातडीने या जंगलांत आले होते व ताबडतोब कामाला लागले होते. त्यांत ते तहानभूकहि विसरले. अशा माणसाबद्दल त्या दोघांच्या मनांत आदरमिश्रित कौतुक निर्माण झाल्यास नवल काय ? आणि आता तर त्याने गाडी चालू करून त्यांना मोठ्याच संकटांतून मुक्त केलें. त्या आनंदाच्या भरांत त्या बड्या साहेबांनी लक्ष्मणरावांचा हात आपल्या हातांत घेतला व तो मोठ्या स्नेहाने हालवीत

ते उद्गारले, “ शाबास ! तुम्हीं आज खरोखर एका इंग्लिशमनसारखं काम केलंत. तुमच्याचसारखं बाकीचे लोक काम करतील, तर या देशांत इंग्रज राहतील कशाळा ? ”

लक्ष्मणराव हसत म्हणाले, “ तुमचं काम झाल्याबद्दल आम्हांलाहि संतोष वाटतो. धाता आम्हांला परत निघायला हरकत नाही ना ? आम्हांला फिरून लोंढ्याचं स्टेशन गाठायला हवं. ”

ते दिवस उन्हाळ्याचे होते. त्यामुळे संध्याकाळ बरीच झाली, तरी अजून अंधार पडला नव्हता.

लक्ष्मणरावांना तेवढ्यांतच थांबवून मरेसाहेब म्हणाले, “ म्हणजे वाघांनी तुम्हाला गड करावं अशी तुमची इच्छा आहे की काय ? या जंगलांत फार वाघ आहेत हे तुम्ही विसरलां वाटतं ? तेव्हा आज रात्रीं आमच्याच बंगल्यांत मुक्काम करून उद्या दिवस उजाडल्यावर पुढं निघा. तुमच्या जेवणाची तयारी करायला मी फॉरेस्ट रेंजरला अगोदरच सांगितलं आहे. ”

या दुरुस्तीसाठी लक्ष्मणरावांनी २५ रुपयांचें बिल केलें, पण उलट टपालीं अँथोव्हेनसाहेबांकडून चेक आला त्यावर ५० रुपयांचा आकडा दिसला. त्याला जोडलेल्या पत्रांत मजकूर थोडाच होता— “ तुमच्या कामाबद्दल वास्तविक जें बिल व्हायला हवं तेवढ्याच रकमेचा चेक पाठवीत आहे. त्याचा स्वीकार व्हावा. ”

त्या वेळीं देशांत परकीयांचें राज्य होतें व आपली सत्ता टिकून राहावी हाच त्यांच्या प्रत्येक राजनीतीमागील अंतिम हेतु असला, तरी या देशाचा प्रत्यक्ष कारभार चालविणारे अनेक ब्रिटिश अधिकारी मोठ्या नेकीचे, सत्प्रवृत्त व आपल्या कार्यांत तत्पर असत. त्यांना गुणांची फार कदर असे. त्यामुळेच लक्ष्मणरावांच्या चाहात्यांत कित्येक युरोपियन अधिकारीहि असत. शक्य तें साह्य ते त्यांना मोठ्या आनंदाने देत. इतकेंच नव्हे, तर आपल्या बरोबरीच्या इतर अधिकारी मंडळींतहि लक्ष्मणरावांच्या कामगिरीची माहिती देत. त्याचा परिणाम असा होई, की एकाद्या अगदी नव्या ऑफिसरकडे जाण्याचा लक्ष्मणरावांना प्रसंग पडला तरी पुष्कळदा तो त्यांना म्हणे, “ हो, तुम्ही किल्लोस्कर नाही का ? मिस्टर अमुक माझ्याजवळ तुमचं बरंच वर्णन करीत होते. तुम्हीं फार चांगलं काम चालवलय् असं कळतं. तुमच्यासाठी मलाहि कांही करतां आलं तर आनंद वाटेल. ” आणि तशा प्रकारचें साह्य वैयक्तिक दृष्ट्या त्यांच्याकडून मिळेहि.

देशांतील वातावरणाहि या सुमारास स्वदेशी कारखानदारांस अधिक अनुकूल होत चाललें होतें. परदेशी मालावर बहिष्कार घातल्याशिवाय व स्वदेशी मालाला उत्तेजन दिल्याशिवाय देशांतील वाढत्या दारिद्र्याला आळा बसणार नाही, या

तत्वाचा आपल्या प्रभावी वाणीने व लेखणीने लोकमान्यांनी प्रचार सुरू केला होता. आपल्याला राजकीय स्वातंत्र्य हवें असल्यास अगोदर आर्थिक पारतंत्र्याची आपल्या पायांतील ब्रेडी झुगारून दिली पाहिजे, हें त्यांनी जनतेला समजावून दिलें व तिला “स्वदेशी”चा मंत्र दिला.

१९०५ सालीं सुरू झालेली स्वदेशीची चळवळ सगळीकडे पसरली. बायका-पुरुष, लहान-मोठे, सर्वजण या चळवळींत सामील झाले. तथापि परदेशी वस्तूवर बहिष्कार घालणें जेवढें सोपें होतें, तेवढें स्वदेशी मालाचा प्रसार वाढविणें थोडेंच होतें ? कारण असा विविध प्रकारच्या मालाचा पुरवठा करूं शकतील असे आपल्याकडे कारखाने कुठे निघाले होते ? आणि असे कारखाने थोडेच चुटकी-सरशी निघूं शकणार ?

अशा वेळीं किल्लोस्कर बंधूंचा कारखाना बाल्यावस्थेत असला तरी महाराष्ट्रांत त्याला विशेष महत्त्व प्राप्त झालें. फार काय, खुद्द लोकमान्यांची स्वारी एकदा ब्रेळगांवास आली तेव्हा वेळांत वेळ काढून ते ठळकवाडीस आले. या संस्मरणीय प्रसंगाचें वर्णन लक्ष्मणरावांच्या स्वतःच्याच शब्दांत देणें योग्य होईल. ते सांगतात—

“ लोकमान्य कारखान्याकडे आले तेव्हा ते हसत म्हणाले, ‘ माझ्या बरोबर एक पाहुणाहि आहे बरं का ! ’ त्यांनी बोट करून दाखविलेला मनुष्य बाहेर एका झाडाखाली बसला होता. मला तें जरा चमत्कारिक वाटून त्या पाहुण्याला बोलावणं धाडलं. त्यावर समजलं, की तो दुसरा कोणी नसून सी. आय्. डी. चा मनुष्य आहे. टिळकांवर नजर ठेवायची एवढीच त्याची ड्यूटी. ते बाहेर पडले की हाहि त्यांच्या मागं निघाला.

“ आमच्या त्या लहान कारखान्यांत लोकमान्य अर्धा तास होते. आमच्या अडचणींविषयी त्यांनी विचारल्यावरून मीं त्यांना स्पष्टपणें सांगितलं, की आमच्या कारखान्यास सरकार व शेतकी खातं यांच्याकडून फार अडथळा होतो. शेतकऱ्यांचं आमच्या मालाबद्दल प्रतिकूल मत कसं होईल इकडेच त्यांचं अधिक लक्ष असतं.

“ त्यावर लोकमान्य जरा गंभीर होऊन म्हणाले, ‘ पारतंत्र्यांत असं न झाल तरच आश्चर्य ! ’ शेवटीं निरोप घेतांना ते कळकळीनं म्हणाले, ‘ किल्लोस्कर, तुम्ही करीत आहां तें एक मोठं राष्ट्रकार्य आहे. उद्या हिंदुस्थानला स्वराज्य मिळालं तरी उद्योगधंद्याच्या वाढीशिवाय त्याचा तरणोपाय नाही. तेव्हा असल्या कसल्याहि संकटाला न जुमानतां पुढील काळावर नजर ठेवून आपलं काम तुम्ही नेटानं चालवा. त्यानं योग्य वेळीं तुम्हांला यश मिळाल्याशिवाय राहणार नाही. ’

“ लोकमान्यांच्या तोंडचे हे शब्द ऐकतांना माझी भाग्यदेवताच बोलत आहे असा मला भास झाला, व यामुळंच त्यांचा हा आशीर्वाद माझ्या अंतः-करणावर कायमचा कोरला गेला. ”

पण जें व्हायचें तें टळत नाही. किलोस्कर बंधूंच्या त्या ठळकवाडींतील कारखान्यावर पुढे थोड्याच दिवसांनी एक विलक्षण गंडांतर ओढवलें ! साराच प्रकार मोठा विचित्र व अनपेक्षित ! त्या संकटाने कारखान्याला सारा गाशाच गुंडाळण्याची पाळी आली !

झालें काय, तर बेळगांवच्या नगरपालिकेपुढे शहराची वाढ करण्याचा प्रश्न त्या सुमारास आला. आणि या विस्तारासाठी ठळकवाडीचीच जागा सर्व सभासदांनी पसंत केली. तसा त्यांनी ठराव केला व किलोस्कर बंधूंना त्यांची जागा सहा महिन्यांत मोकळी करून कारखाना दुसरीकडे हलवण्याचा हुकूम सुटला !

त्या वेळचे बेळगांवचे कलेक्टर मि. ब्रॅडन लक्ष्मणरावांचे मित्र. त्यांच्याकडे लक्ष्मणरावांनी दाद मागितली. पण ते म्हणाले, “ तुमच्याच लोकांनी हा ठराव केला आहे. मला तो बदलतां येत नाही. पण जागा सोडावी लागण्यांत तुमचं नुकसान होत असल्यास त्याची भरपाई मागा. तेवढी मी देवईन. ”

ठळकवाडीच्या आसपास, अनगोळच्या हद्दींत कारखान्याला सोयिस्कर व पुरेशी मोकळी जागा मिळूं शकेल काय, याचदल जारीने शोध सुरू झाला. परंतु तो व्यर्थ ठरला ! पुढे काय ? या धावपळींत म्युनिसिपालिटीने दिलेली मुदत सरत आली. लक्ष्मणरावांना व रामुआणांना या संकटाने मोठ्याच काळजींत लोटलें !

पण ही आपत्ति जशी अचानक ओढवली तशीच तिच्यांतून बाहेर पडण्याची वाटहि त्यांस अचानकपणें सापडली.

ते अशा फिकीरींत असतां एक दिवस श्रीमंत बाळासाहेब पंतप्रतिनिधि व औंधचे पोलिटिकल एजंट जेकब बापूजी इस्त्रायल त्यांच्याकडे पाहुणे आले. श्रीमंत बाळासाहेब यांस आता औंधचें राज्यपद मिळालें होतें. ही फार बडी मंडळी, तथापि लक्ष्मणरावांचें औंधांत वास्तव्य असतांना त्यांच्यामधील स्नेहाची पुष्कळ वाढ झाली होती. तसेच हे त्रिवर्ग आणि सातारचे वकील माणिकजी डोसाभाई हे मेसॉनिक लॉजचे सभासद झाले असल्याने लॉजच्या तत्त्वाप्रमाणे त्यांच्यांत एक सांप्रदायिक नातेंहि निर्माण झालें होतें. मेसॉनिक लॉजचें एक केंद्र बेळगांवास असल्याने ही मंडळी एकाद्या सभेसाठी तिथे येत तेव्हा लक्ष्मणरावांकडेच उतरत.

या मुक्कामांत एक दिवस श्रीमंत बाळासाहेब, जेकत्र बापूजी व लक्ष्मणराव अशी मंडळी धमणीतून शहराकडे निघाली असतां राजेसाहेब म्हणाले, “ लखूमामा, तुम्हाला ही जागा लवकरच सोडावी लागणार आहे असं कळतं. तसं असेल तर तुम्ही आपला कारखाना घेऊन आमच्या संस्थानांतच कां येत नाही ? या वेळीं तुमचा मित्र बाळासाहेब म्हणून मी तुमच्याशीं बोलत नाही, तर औंधचे पंत-प्रतिनिधि बोलत आहेत हें लक्षांत घ्या. हें मान्य केल्यास तुम्हाला लागेल तितकी जागा देऊं व थोडंफार भांडवलहि देऊं. तेव्हा बोल, तुमची तयारी आहे का ? ”

लक्ष्मणराव या अनपेक्षित प्रश्नाला काय उत्तर देणार ? ते म्हणाले, “ मला विचार करायला थोडी सवड लागेल. रामुआण्णा, के. के. यांचंहि मत घ्यायला हवं ! ”

राजेसाहेबांनी गाडीवानाला धमणी थांबवण्यास सांगितलें. “ ठीक आहे. तुम्ही उतरा व परत जा. मात्र मी येईपर्यंत ‘ होय ’ किंवा ‘ नाही ’ हें तुमचं उत्तर तयार हवं. ”

हा प्रश्न मोठाच विकट होता ! औंध संस्थानांत जायचें म्हणजे कुठे ? रेल्वेपासून जागा दूर असेल तर ती असून नसल्यासारखी. शिवाय तें ठिकाण निर्जन असतां कामा नये. पाण्याची सोय, रस्ते, बाजार, पोष्ट इत्यादि गोष्टीहि हव्यात. पण या सर्वांची माहिती काढायला वेळ कुठे ? शेवटीं या त्रिवर्गांनी बरीच भवति न भवति करून ठरविलें, की इतर कसली सोय नसली तरी रेल्वे स्टेशन मात्र जवळ पाहिजे. तसें औंधच्या हद्दींत एकादें स्टेशन असेल व त्याच्या लगत जमीन मिळण्यासारखी असेल तर ‘ हो ’ म्हणावयाचें.

चारपांच तासांनी राजेसाहेबांची स्वारी परतली. लक्ष्मणरावांनी त्यांना आपली अडचण सांगतांच, त्यांनी संस्थानचा नकाशा बाहेर काढला. त्यांत साऱ्या संस्थानांत ‘ कुंडल रोड ’ नांवाचें एकच चिमुकलें स्टेशन असल्याचें दिसून आलें. जास्त वाटाघाटीला आता वावच उरला नाही. लक्ष्मणरावांनी एका पेन्सिलीने त्या स्टेशनलगतच्या जागेवर एक चौरस काढला व ते म्हणाले, “ एवढी जागा मिळेल तर आम्ही कारखाना तिकडे आणतो. ”

राजेसाहेब तत्काळ म्हणाले, “ ठीक आहे. या जागेचं इनामपत्र करून द्यायला मी आताच कारभान्यांना हुकूम देतो. तुम्ही पुढच्या तयारीला लाग ! ”



फिलोस्करवाडीची मुहूर्तमेढ

त्या वेळच्या सदर्न मराठा रेल्वेवरील कुंडल हें एक अगदी लहान स्टेशन. आजूबाजूच्या पांचसहा लहान गावांना हें स्टेशन सोयीचें. पण कुंडल, पलूस, बुर्ली, दुधौडी इत्यादि गावें स्टेशनपासून तीनचार मैल दूर. तेव्हा अशा आडवळणी स्टेशनवर गाडी आली म्हणजेच माणसांची तेवढी तात्पुरती थोडी हालचाल. एरवी दिवसभर सगळें सामसूम ! या स्टेशनवर गाड्या थांबत त्याहि उतारूपेक्षा स्वतःच्या सोयीसाठी— इंजिनांत पाणी घेण्यासाठी— असें म्हटलें तरी चाललें असतें.

१९१० च्या मार्च महिन्यांत एके दिवशीं दुपारीं लक्ष्मणराव व त्यांच्या-बरोबर अंतोबा फळणीकर, टोपण्णा सुतार व धन्या नांवाचा गडी अशी मंडळी या स्टेशनवर उतरली. लक्ष्मणरावांनी नकाशा काढला व आपल्याला मिळालेली जागा समोरच्या बाभळीच्या झाडांतून निरखून पाहूं लागले. त्यांना तिकडे काय दिसलें ? एक उजाड टेकाड व त्यावर इतस्ततः पसरलेला निवडुंग ! डोक्यावर ढगांचा एक पुंजकाहि नसलेलें आकाश ! स्टेशनशेजारचीं मास्तरांचीं घरे व पोटरांच्या दोनतीन कोठड्या सोडल्यो तर मनुष्यवस्तीची तिथे आणखी एकच खूण होती. ती म्हणजे एक छोटी धर्मशाळा. वेळगांवच्या प्रसन्न वातावरणांतून आलेल्या प्रवाशांना हा कडक उन्हाळा व समोरचें भयाण दृश्य पाहून काय वाटलें असेल ?

आज धुळवड. सणाचा दिवस. या दिवशीं फिलोस्करवाडीची मुहूर्तमेढ रोवण्यास लक्ष्मणराव निघाले होते. एकाद्या महत्त्वाच्या कार्याचा आरंभ करण्यास धुळवडीचा मुहूर्त चांगला की वाईट, हा विचार लक्ष्मणरावांच्या मनांत केव्हाच आला नाही. असल्या भोळसट कल्पनांवर त्यांचा मुळीच विश्वास नसे. ते मुहूर्तासाठी कधी अडले नाहीत व त्यामुळे त्यांचें कांही बिघडलेंहि नाही.

आपली जागा पाहायला ते तशा उन्हांतच निघाले. बाजूला निवडुंग, तर पायाखाली सराटे. तितक्यांत एक नागसाप सळसळत त्यांच्या वाटेवरून आडवा जाऊन झुडुपांत अदृश्य झाला. वर्षानुवर्षे ओसाड पडलेल्या असल्या रानांत सापांना काय तोटा ? त्यांचेच हे साम्राज्य ! त्यांचा दंश म्हणजे मृत्यूच्या घरची वाट ! तेवढ्यासाठी पुढील काळांत वाडीच्या सुरक्षिततेसाठी जनमेजयाप्रमाणे येथे एक सर्पसत्रच सुरू झाले.

या माळावर भटकत असतां त्यांना एक शमीचे झाड दिसले. त्याच्या सावलींत बसून दशम्या खातांखातां कारखाना कोणत्या अंगास व राहण्याच्या झोपड्या कोणत्या अंगास घालावयाच्या हे त्यांनी ठरविले व परत स्टेशनवर येऊन बेळगांवहून आलेल्या बांबू व तट्ट्यांच्या दोन व्यागनी उतरवण्याच्या उद्योगाला ते लागले. या लहान स्टेशनवर हे काम करायला इतक्यांत मजूर मिळण्यासारखे नव्हते. त्यांतलेच कांही बांबू व तट्ट्या घेऊन धर्मशाळेपुढे संध्याकाळपर्यंत त्यांनी एक मांडव तयार केला. हेच त्यांचे वाडीतील पहिले मकाण !

अशा एकाद्या ओसाड परठिकाणी येऊन आपला पसारा मांडायला सामान्य मनुष्य खात्रीने कचरला असता, तथापि लक्ष्मणरावांकडे पाहावे तर ते या वेळीं एका सुखस्वप्नांत गढून गेलेले दिसत. ठळकवाडीहून कारखान्याचे स्थलांतर करावे लागले ही खरी म्हणजे एक आपत्तीच; परंतु त्यामुळेच आपल्यास एक अपूर्व संधि मिळाली असें लक्ष्मणरावांस वाटले.

याचे कारण अलिकडे त्यांच्या वाचनांत विलायतेतील कांही कारखानदारांनी आपले कामगार व वरिष्ठ लोकांसाठी स्वतंत्र वसाहती स्थापन केल्याचे त्यांच्या वाचनांत आले होते. तेव्हा एवीतेवी नव्या ठिकाणी कारखान्याची स्थापना करायची तर तोच किता आपण कां गिरवूं नये, असें त्यांना वाटले. पोर्ट सनलाईट व कॅडबरी कंपनीने स्थापन केलेल्या बोर्नव्हिल या फॅक्टरी टाऊनची माहिती त्यांना होती. पण त्यांच्या मनांत विशेष भरलेला नमुना म्हणजे अमेरिकेतील नॅशनल कॅश रजिस्टर या कंपनीने आपल्या कामगारांसाठी उघडलेली वसाहत. या ठिकाणी कामगारांसाठी हवेशीर व सोयिस्कर घरे तर होतीच, पण त्याशिवाय मुलांसाठी शाळा, खेळण्यासाठी जागा, हॉस्पिटल्स, रिक्रिएशन हॉल, बगीचा इत्यादि सोयीहि केल्या होत्या.

या सर्व बाबी खर्चाच्या यांत शंका नाही. तथापि कामगारांच्या सुखसोयी-विषयी व हिताविषयी अशी काळजी घेतल्याने ते आपले काम अधिक काळजीपूर्वक व कार्यक्षमतेने करू शकतात असा चालकांनी अनुभव दिला होता. त्यामुळे हा उपक्रम कारखान्याच्या दृष्टीनेहि फार यशस्वी ठरतो असें सिद्ध झाले.

होतें. स्वतःची उद्योगनगरी वसविणें अमेरिकेंतल्या कारखानदारांस श्रेयस्कर ठरतें, तर तो प्रयोग आपल्यासहि हितप्रद होईल ही लक्ष्मणरावांना खात्री वाटली. त्याच-बरोबर आपल्या देशांत हा उपक्रम आपण प्रथमच करणार हा विचारहि त्यांना फार उत्साहदायक वाटत होता.

तथापि ही कल्पना कृतींत उतरविणें केवढें महाकर्म कठीण ! एकादें साधें घर बांधायचें तरी माणसाला किती अडचणी येतात ? आणि इथे लक्ष्मणराव अंसल्या आडरानांत एक गावच उठवायला निघाले होते ! वरें, हें सारें कशाच्या जोरावर ? अवघ्या १४॥ हजारांच्या पुंजीवर, त्यांतले दहा हजार राजेसाहेबांनी उसने दिलेले व ४॥ हजार ठळकवाडीची जागा सोडल्याबद्दल कलेक्टर ब्रॅडन यांनी म्युनिसिपालिटीकडून नुकसानभरपाई म्हणून देवविलेले ! मात्र या तुटपुंज्या रकमेच्या भरीला लक्ष्मणरावांचा प्रचंड आत्मविश्वास होता, तेंच त्यांचें खरें भांडवल.

लक्ष्मणरावांना मिळालेल्या जागेचें क्षेत्रफळ ३६ एकर होतें. स्टेशनपासून वाडीची व कारखान्यासाठी योजलेली जागा सुमारे फर्लांग दूर, तेव्हा स्टेशन-वर उतरणारें सामान त्या जागेवर कसे पोचवायचें हा पाहिला प्रश्न आला. असल्या वाहतुकीसाठी इथे गाडीवान मिळण्यासारखे नव्हते, त्यांतून कोणी मिळाला तर तो अवाच्या सवा भाडें सांगायचा, तेव्हा तो विचार सोडून लक्ष्मण-रावांनी दोन खटारे सरळ ब्रेळगांवहून मागविले आणि चार बैल विकत घेऊन अंतोबांना गाडीवान बनविलें. त्यांच्या बैलगाडीच्या खेपा सुरू होतांच या मंड-ळींचें पाणी निराळें आहे हें लोकांनी ओळखलें व ते आजूबाजूच्या खेड्यांतून आपण होऊन रोजगारासाठी येऊं लागले.

कारखान्याबरोबर नव्या ठिकाणीं येण्याची इच्छा असलेले ३०-३५ कामगार आपल्या बायकांमुलांसह व सामानसुमानासह लवकरच कुंडल रोड स्टेशनवर उत-रले. स्टेशनच्या आवारांतला हा तांडा जाणाऱ्या-येणाऱ्या गाडींतील प्रवाशांचें लक्ष वेधून घेई. उन्हाळ्याचे दिवस असल्याने सर्व मंडळी उघड्यावरच झोपत. स्वैपाकासाठी तेवढा धर्मशाळेचा उपयोग. त्यांत पंधरासोळा चुली जवळजवळ मांडून बायका स्वैपाक करीत. राधाबाईंच्या चुलीशेजारी संतू सुताराच्या बायकोची चूल, तिच्या पत्नीकडे तात्या न्हाव्याच्या बायकोची चूल ! असल्या गर्दींत कितीहि गैरसोयी असल्या, तरी त्यांत सहजीवनाचा एक निराळाच आनंद सर्वांना लुट-यला मिळे. बायकांची तक्रार असे ती एकच- त्यांनी कितीहि भाकऱ्या बडवल्या तरी पुरुष त्यांचा फडशा पडतात ! ब्रेळगांवची मंडळी इथल्या निरोगी कोरड्या हवेंत येतांच सर्वांची क्षुधा विलक्षण प्रदीप्त झाली व त्यांचा आहार दुप्पट वाढला.

इकडे पाण्याचा मात्र खडखडाट. सुरवातीला ती टंचाई फारच भासली. रेल्वेच्या पाण्याच्या खांबांतून थेंबथेंब गळणारें पाणी सोंडेखाली घागरी ठेवून

तो रम्य गतकाल...

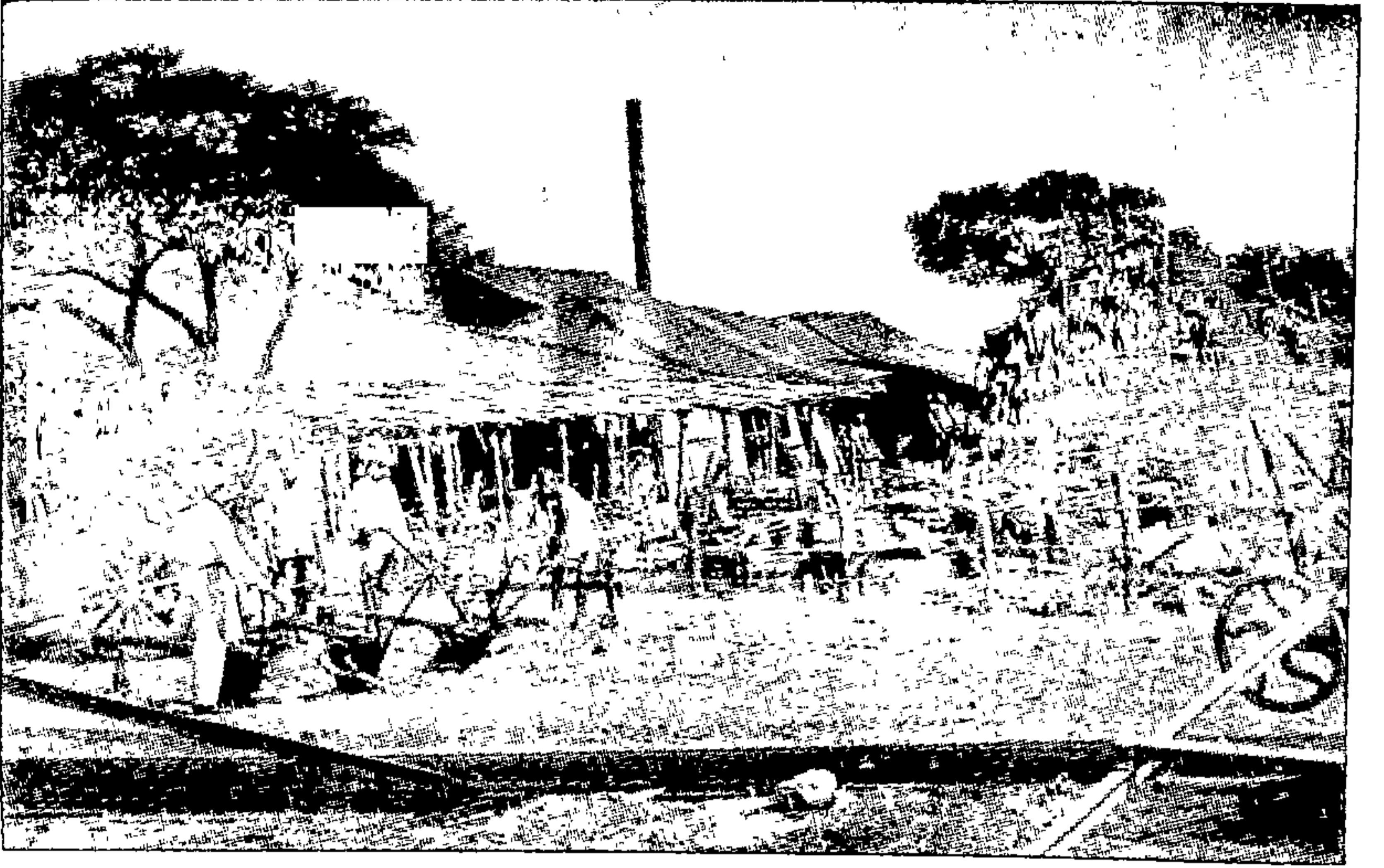

१९१४ मधील किलोस्कर कारखान्याची अेक वाजू...

पाश्वेभागी किलोस्करवाडी (ओगले) ग्लास वर्कर्सची चिमणी. डाव्या वाजूला शंभोराव उभे अमून नांगर जोडणारा तुकाराम रामोशी उजवीकडे ओणवा आहे.



...आणि त्या वेळचे चालक व कामगार

लक्षपूर्वक पाहिल्यास यांतील तुका रामोशी व पिऱ्या मांग शोधून काढणें अवघड नाही. बाणाने दाखविलेला डाव्या वाजूस उभा असलेला तुकाराम व सर्वात मागच्या रांगेतील उभा पिऱ्या.

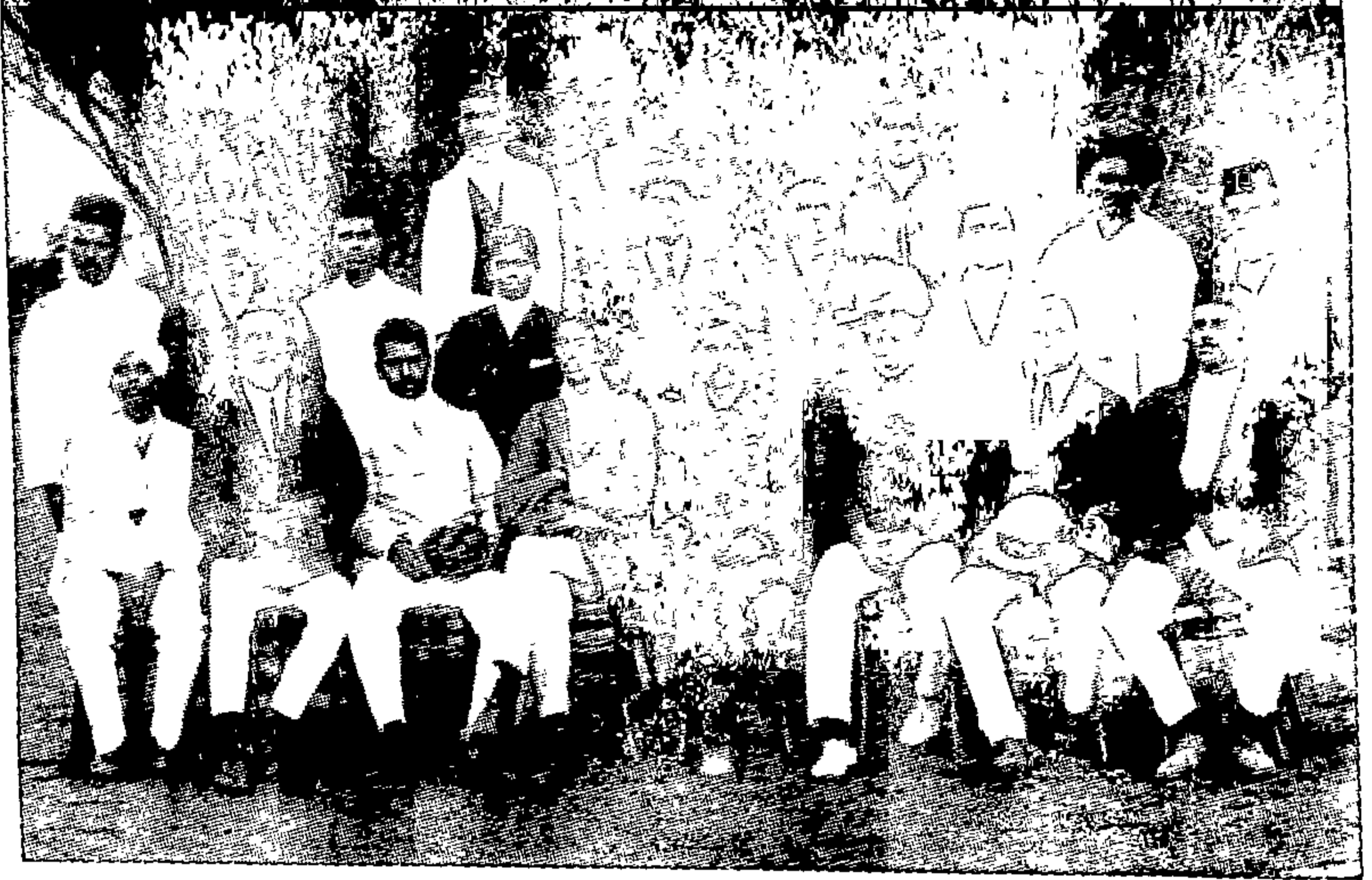

१९१४ मधील लक्ष्मणराव व त्यांचे मदतनीस

सर्वात पिछाडीस- सतु सुतार, इब्राहिम सुतार, सिद्धप्पा लोहार. उभे- देऊळकर, बऱ्याबापू, शंकरराव रेगे, वालावलकर, दर्शने, मंगेशराव, विजापुरे, पांडोबा कोळेकर, करजगीकर. बसलेले- के. के., दादामहाराज, शंभोराव, शं. वा. कि., लक्ष्मणराव, मो. शं. मुळे, गु. प्र. ओगले, अनंतराव फळणीकर.



वेळगांवाहून आलेले लक्ष्मणरावांचे साहाय्यक

उभे डावीकडून- रायप्पा सायनाकर, तात्या न्हावी, टोपण्णा, बऱ्याबापू, लक्ष्मणराव, मंगेशराव, करजगीकर, भावकू मोरे, लक्ष्मण सुतार, अनंतराव फळणीकर. बसलेले- देऊळकर, के. के., कल्लप्पा गुरव.



१९१४ सालांतील दुसरें एक छायाचित्र

शं. वा. कि., शंभोराव जांभेकर, गु. प्र. ओगले, भाऊराव पाटील व लक्ष्मणराव.

(सदर फोटो अनंतराव फळणीकर यांनी घेतला आहे.)



४२ वर्षांनंतर

गु. प्र. ओगले व लक्ष्मणराव कालवश झाल्यावर त्या वेळचे उरलेले चौघेजण किलोस्करवाडीस एकत्र आले तेव्हाचें छायाचित्र.

शं. वा. कि., अनंतराव फळणीकर, शंभोराव जांभेकर व कर्मवीर भाऊराव पाटील.

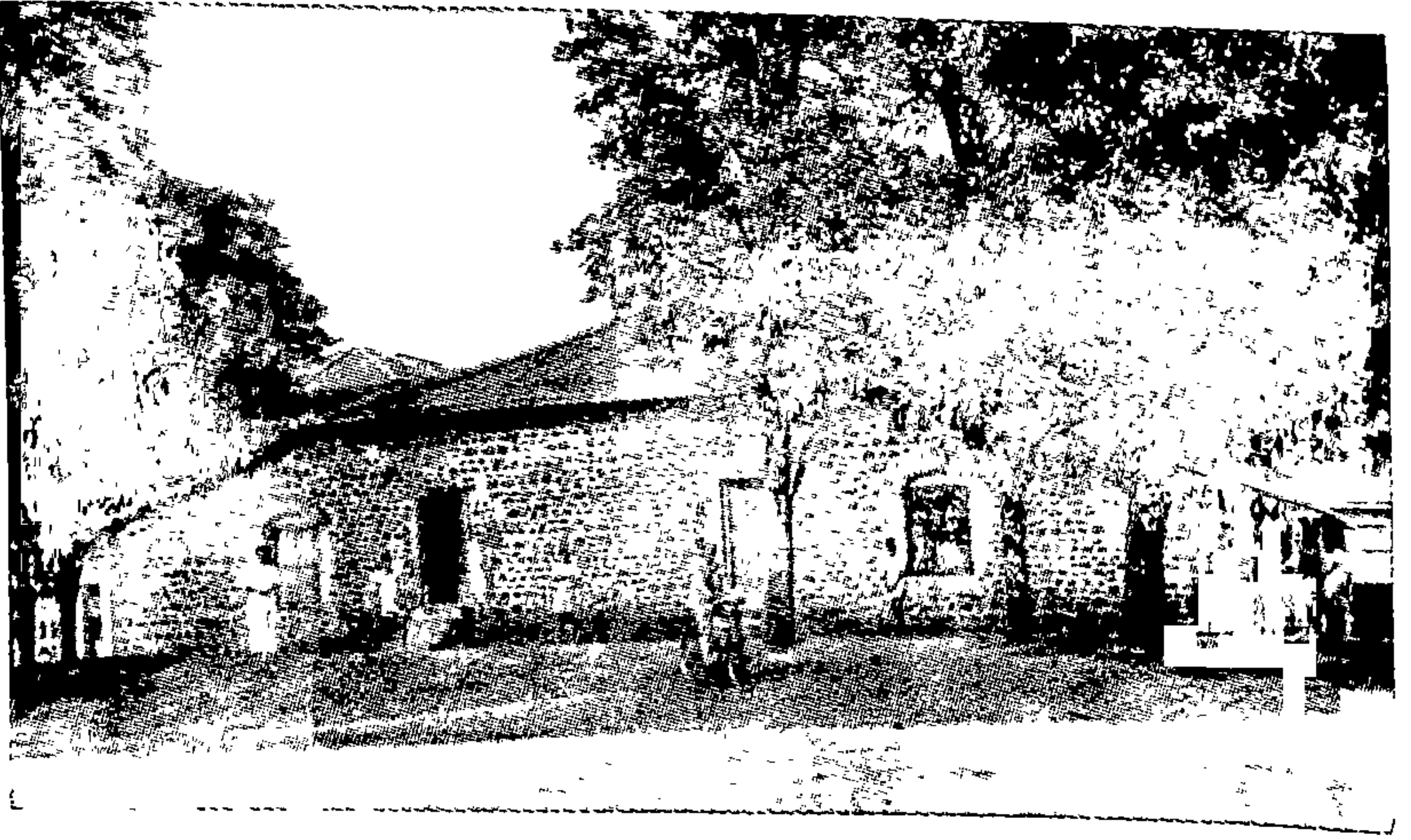

समाजमंदिर

किलोस्करवाडीच्या नागरिकांनी सन १९१७ सालीं श्रमदानाने बांधलेली इमारत.
ही इमारत जुनी झाल्याने नुकतीच काढून टाकण्यांत आली.



समाजमंदिरांतोल श्रावणी (१९२१)

ही श्रावणी जातपातीचा विचार न करतां वाडीतील सर्वजण एकत्र साजरी करीत.
उजव्या हाताच्या खालील कोपऱ्यात लक्ष्मणरावांचा चेहरा दिसत आहे.

भरून घ्यावयाचें अशीहि प्रथम पाळी आली. पुढे वाडीपासून अर्ध्या मैलावरच्या भुसान्याच्या विहिरीतून हौद भरून आणून वांटप सुरू केलें, नंतर त्या विहिरीपासून नळ टाकून पाणी आणण्याची सोय केली. या विहिरीवर अगोदर हातपंप बसविला. पुढे १॥ हॉर्स पॉवरच्या इंजिनने हें काम होऊं लागलें. या विहिरीवरून आलेलें पाणी एका हौदांत सोडलें जाई व तिथून बायका घागरी भरून नेत. हा पाण्याचा प्रश्न सोडविण्यासाठी वाडीच्या मध्यभागीं एक मोठी विहीर काढण्याचें काम हातीं घेतलें; पण खूप खोल खणल्यावर तो प्रयत्न अयशस्वी म्हणून सोडून द्यावा लागला. वाडीला भरपूर पाण्याचा पुरवठा व्हावा एवढ्यासाठी लक्ष्मणरावांनी किती तऱ्हेचे प्रयोग व केवढा खटाटोप केला हें विस्ताराने सांगायचें तर तें एक प्रकरणच होईल. सध्या वाडींत घोघर नळ झाले आहेत; पण तें पाणी चार मैलांवरून पंप करून आणावें लागतें.

गावांतील रस्ते व घरांच्या जागा आखण्याचें काम सुरू झालें. लक्ष्मणरावांनी होकायंत्र व टेप घेऊन बरोबर पूर्वपश्चिम व दक्षिणोत्तर रस्ते पाडले. सर्व घरे सरळ रेषेंत, व प्रत्येक घरासभोवती थोडें आवार. घरासाठी मातीच्या कच्च्या विट्टा करण्यांत कांही मंडळी गुंतली. कौलें येऊन पडूं लागलीं. घरांसाठी पाया खणतांना कित्येक ठिकाणीं माणसाचीं हाडे निघत. त्या माणसांना नैसर्गिक मुत्यु आला होता की त्यांचा खून झाला होता हें कुणास ठाऊक ! माणसांनी अहोरात्र खपून १०-१२ घरे तीन महिन्यांत पुरीं केलीं.

तोंपर्यंत इकडे कारखानाहि उभा राहिला. वेळगांवहून एकएक शेड उतरवावयाचें व तें तसेंच आंतल्या यंत्रांसकट इथे आणून उभे करावयाचें. त्यामुळे कामांत एक दिवसदेखील खंड न पडतां ठळकवाडीच्या कारखान्याचें स्थलांतर होऊन तो इथे व्यवस्थित चालू लागला. ही एक मोठी कसरतच होती.

झाडाशिवाय गांवाला शोभा नाही. पण या कठीण मुरमाड माळावर झाडे कशीं वाढायचीं ? त्यासाठी अगोदर पुरुषभर खड्डे काढून, व खतपाणी घालून, त्यांत अशोक, सिल्वर ओक, इंडियन कॉर्क, गुलमोहर, पिंपरणी इत्यादि झाडे लावण्यांत आलीं. या झाडांचें शेळया, गायी, म्हशींकिडून नुकसान होऊं नये म्हणून वाडींत हीं जनावरे कोणी बाळगूं नयेत असें फर्मान सोडण्यांत आलें.

अद्याप गावांत किराणा मालाचें दुकान नव्हतें. तेव्हा दर रविवारीं कुंडलच्या बाजाराला गाडी पाठवून सर्वांना लागणारें धान्य व मीठमिरची आणून त्याचें घोघर वांटप केलें जाई.

वाडीची पहिली शाळा शेजारच्या मायाप्पाच्या देवळांत भरली व तिथे ७-८ मुलांचा वर्ग जरांडीकर मास्तर घेऊं लागले.

अशा प्रकारें ही चिमुकली वाडी हळूहळू आकार धारण करूं लागली. एवढ्यांत पावसाळा सुरू झाला. त्या वर्षी पावसाच्या अंगांत जणूं भूतच आलें !

एकदा धोधो म्हणून सुरवात झाली की सारी रात्र खंड नाही, या अतिवृष्टीने वाडीची पार दुर्दशा उडवली. काळ्या मातीच्या कच्च्या विटांच्या भिंती धडाधड कोसळून त्यांचा पुरता चिखल झाला. उभें राहायला कुठेहि जागा नाही, सारें सामानसुमान भिंजून चित्र.

अशा पावसाच्या मान्यांत एका कामगाराच्या त्रायकोला प्रसूति-वेदना सुरू झाल्या. तिला दुसरें कोण मदत करूं शकणार ? तिच्याकडे राधाबाई व गंगाबाई जांभेकर धावल्या. तिच्या डोक्यावर दोन पत्रे आडवे लावून तिची त्यांनी सुटका केली. तिला जुळें झालें. एकादें नवें गाव वसवून त्याची व्यवस्था लावावयाची म्हणजे त्या कारखानदाराला किती विविध प्रकारच्या जवाबदाऱ्या पत्कराव्या लागतात याची ही एक चुणूकच होती.

पावसाचा जोर थांबला. पण सर्व घरें आता पुन्हा नव्या विटा घालून बांधलीं पाहिजेत. गोष्टींतल्या कोळ्यासारखीच लक्ष्मणरावांची स्थिति झाली. त्यांच्या लक्षांत आलें, की पांढरीच्या मातीशिवाय विटा टिकाऊ होऊं शकत नाहीत, तेव्हा तसली माती असलेलें नखातनीचें शेत या नांवाची जागा विकत घेण्याचें त्यांनी मनाशी ठरविलें. पण पैशाची वाट काय ? जवळचे सर्व पैसे संपुष्टांत आलेले. राजेसाहेबांकडे पुन्हा मागणी करणें त्यांस उचित वाटेना. अशा स्थितींत त्यांना रामभाऊ गिंड्यांची आठवण झाली. त्यांनी चिठी देऊन के. के. ना वेळगांवला धाडलें व ते दहा हजार रुपये घेऊन परत आले. कामाला फिरून जोर लागला.

एवढ्यांत आषाढी एकादशी आली; व कारखान्यांतील बरीच कामगार मंडळी पांढरीच्या वारीला निघाली. श्रीविठ्ठलाचे अनेकजण भक्त. त्यांना हरकत घेऊन नाराज करणें लक्ष्मणरावांस योग्य वाटलें नाहीं. तेव्हा लक्ष्मणरावांनी त्यांना वारीसाठी रजा दिली. पण तेवढेंच न करतां विठ्ठलभक्तांची शक्य तेवढी सोय करावी म्हणून वाडींतच एक विठ्ठल मंदिर स्थापन करण्याचें त्यांनी ठरविलें. त्यासाठी पांडोबा पाथरवटाला सांगून विठ्ठल रघुमाईच्या दोन सुंदर मूर्ती त्यांनी तयार करून घेतल्या आणि आपले बंधु सोलापुरचे डॉ. वासुदेवराव किलोस्कर व त्यांच्या पत्नी सौ. लक्ष्मीबाई यांच्या हस्ते त्या मूर्तींची प्रतिष्ठापना केली. या विठ्ठल मंदिरांत पुराणवाचन, भजन, काकड आरती असे कार्यक्रम अजूनहि होत असतात.

पुढे दिवाळीपासून नांगरांचा हंगाम सुरू झाला. यंदा सुगी चांगली झाल्याने शेतकरी खुर्शीत होते. हातांत पैसा खुळखुळत होता. मग नांगरांच्या मागण्यांना काय तोटा ! वाडींत शेतकऱ्यांची एक जत्राच भरूं लागली. हंगामासाठी अगोदर तयार करून ठेवलेले नांगर पाहतांपाहतां खलास झाले.

आतापर्यंत नांगराचा ग्राहक म्हणजे तो स्वतः वापरणारा शेतकरी अशी स्थिति होती. ती स्थिति बदलत चालली. हे नांगर भाड्याने देणें हाहि एक फार किफायतशीर धंदा आहे हें कांही हुषार व्यापाऱ्यांनी ओळखलें. त्यासाठी बांशी,

लातूर, तळेगांव ढमढेरें, परभणी, अकोला अशा ठिकाणांहून हे नांगर घाऊक प्रमाणावर विकत घेणारा एक नवा वर्ग पुढे आला. ते ६, १०, ४० च्या संख्येने नांगर विकत घेऊं लागले. नांगराबरोबर त्याचे फाळ, पाठी इत्यादि सुट्या भागांचीहि मागणी वाढली.

धंद्याला अशी तेजी आल्यावर राजेसाहेबांचें व गिंड्यांचें कर्ज सव्याज फेडून टाकायला किती उशीर ? राजेसाहेबांनाहि किलोस्करवाडीची ही प्रगति पाहून फार समाधान झालें. ते वाडींत चार दिवस राहायलाच आले व प्रत्येकाच्या कामाबद्दल त्यांनी त्याची मोठ्या प्रेमाने पाठ शोपटली. राजेसाहेबांची भेट हा पुढे किलोस्करवाडीचा एक वार्षिक कार्यक्रमच झाला.

लक्ष्मणरावांसारखा एक कल्पक, हरहुन्नरी व उद्योगप्रिय मनुष्य आपल्या संस्थानांत आल्यावर राजेसाहेबांनाहि त्यांच्या संस्थानांत विविध सुधारणा घडवून आणण्यास एक कर्तबगार मदतनीस मिळाला. ते लक्ष्मणरावांना वरचेवर औंधास बोलावून लहानमोठीं अनेक कामें त्यांच्यावर सोपवीत. मग तें काम राजेसाहेबांच्या सचित्र रामायणांत घालण्यासाठी त्यांनी काढलेल्या चित्रांचे तिरंगी ब्लॉक्स इंग्लंडमधून करवून आणून घ्यावयाचें असो, खरसुंडीच्या डोंगरावरील देवीच्या देवळापुढे ३३ फूट X ४० फूट या आकाराचा लोखंडी मंडप उभा करून देण्याचें असो, अथवा औंध गावासाठी पाण्याची व विजेची व्यवस्था करून देण्याचें असो. यामुळे लक्ष्मणराव राजेसाहेबांचा उजवा हातच झाले.

राजेसाहेबांनी आपल्या पुढील कारकीर्दीत लक्ष्मणरावांवर संस्थानची केवढी मोठी जबाबदारी सोपविली व त्यांनी ती किती अपूर्व रीतीने पार पाडली हें एक स्वतंत्र चटकदार प्रकरणच आहे. तें पुढे येईलच.

किलोस्करवाडीने एक वर्षांत चांगलेंच बाळसें धरलें. तिथल्या जीवनाला किंचित् स्थैर्य आलें. धंद्याचाहि जम बरा बसत चालला. पण लक्ष्मणरावांना स्वस्थता ठाऊक नाही. “पुढे चला” हा त्यांचा एकच मंत्र. तोच मंत्र आपल्या सर्व तरुण साहाय्यकांच्या मनावर ते सारखा विंबवीत; व त्यांच्यावरहि या मंत्राचा फार पारणाम होई. त्यांपैकी एकाद्याने आपल्या कामांत थोडीशी निराळी चमक दाखविली तरी लक्ष्मणरावांकडून त्याला मोठीच शाबासकी मिळे.

परिसाच्या स्पर्शाने लोखंडाचें सोनें होतें असें म्हणतात. तें खरें असो अगर नसो, लक्ष्मणरावांच्या अशा उत्तेजनपर शब्दांमुळे साध्या कोटींतील माणसें वरच्या कोटीला चढत हें मात्र अक्षरशः खरें. त्यांना सुरवातीला मिळालेले बहुतेक हस्तक अननुभवी व बेताचें शिक्षण झालेले. पण लक्ष्मणरावांच्या तालमीत तयार झाल्यावर तेच केवढीं महत्वाचीं व मोठमोठीं कामें करूं लागले. तसें होतें म्हणूनच कोचच्यासारख्या कोकणांतल्या एका आडवळणी खेड्यांतून कारकुनी करण्यासाठी देशावर आलेला मंगेशराव रेग्यासारखा गरीब मुलगा किलोस्कर

संस्थेचा विश्वासू प्रमुख हिशेबनीस बनला; अंतोबा फळणीकरासारखा आजन्यांतून एका सद्यानिशी आलेला मुलगा एक अत्यंत कल्पक इंजिनियर व किलोस्कर कारखान्याचा मोठाच आधार बनला; तर कुठल्याहि छापखान्याचें तोंडहि न पाहिलेला इचलकरंजीचा गणपतराव विजापुरे मुद्रणशास्त्र व लिपिसुधारणेचा एक तज्ञ म्हणून पुढे आला. ही सर्व नामावलि द्यायची तर ती यादी फार मोठी होईल.

थोडक्यांत सांगायचें तर लक्ष्मणरावांनी अशा अनेक साध्या माणसांनाच हाताशीं धरून, त्यांची सुप्त शक्ति जागृत करून व त्यांना उत्तेजन देऊन किलोस्कर-चाडीचा विकास केला आणि एक मोठा चमत्कार घडवून आणला !

हें पाहिल्यावर, स्वातंत्र्योत्तर कालांत आपल्या देशाचा विकास अशा मंद गतीने कां व्हावा, असा एक प्रश्न अभावितपणें पुढे येतो. अशी स्थिति, आपल्या-पाशी पुरेसा पैसा नाही म्हणून होत आहे काय ? की आपल्याजवळ तज्ज्ञांचें मनुष्यबळ नाही म्हणून ? तसें पाहिलें तर लक्ष्मणरावांजवळ यांपैकी काय होतें ? पण जवळजवळ कफळक असलेल्या या गृहस्थांनी थोड्याशा यंत्रसामुग्रीनिशीच हाताशीं असलेल्या मूठभर माणसांतच हुरूप भरून एका ओसाड माळाचें नंदनवन बनविलें.

आज नेमकें हेंच आपल्याला जमत नाही. आपल्या स्वराज्याचें सुराज्य करण्यास आपल्याजवळ पैशाची खाण नाही हें खरें ! पण आपल्याएवढें प्रचंड मनुष्यबळ एक चीन सोडला तर जगांत कोणत्या देशाजवळ आहे ? त्याच्यांतील सुप्त उत्साह, कर्तृत्व व सहकारवृत्ति यांना चालना देऊन ही अपरंपार शक्ति विधायक कामाकडे वळवल्यास आपल्याला कशाची उणीव भासणार आहे ?

प्रश्न आहे तो लोकांच्या अंगांत हें काम पार पाडण्यासाठी कोण स्फुरण चढवूं शकेल हा ? सामान्य माणसांकडून असामान्य कामें करून घेण्याची हिंमत कुणाच्या अंगांत आहे ? हें काम येरा गत्राळाचें नाही. त्याला तशीच श्रेष्ठ योग्यता असलेला कल्पक व संघटनाचतुर चालक हवा. तोच हा विक्रम करूं शकेल. असे चालक गळोगळीं थोडेच सापडतील ? त्यांची निर्मिति थोडीच असणार. एवढ्यासाठी ज्या देशाला झपाट्याने पुढे यावयाचें असेल त्याला इतर कांही जमलें नाही, तरी निदान प्रत्येक क्षेत्रांतील कल्पक व नवनव्या योजना हातीं घेऊन त्या पार पाडण्यास भरपूर आत्मविश्वास असलेल्या देशांतल्या होतकरू तरुणांना शक्य तो वाव मिळेल अशी व्यवस्था झाली तरी पुरे. कारण असले तरुणच कुठल्याहि देशाचे खरे रचनाकार असतात.

लक्ष्मणराव हे एक असे रचनाकार होते व हीच त्यांची खरी थोरवी ! "



धिसाड्याचें सामाजिक कार्य

लक्ष्मणराव हे कोणी समाजसुधारक नव्हते. ते एक साधे कारखानदार. किंवा त्यांच्या स्वतःच्या भाषेत सांगायचें, तर ते एक धिसाडी होते. “मी एक धिसाडी आहे,” हें त्यांचें एक आवडतें वाक्य, तें उच्चारतहि ते मोठ्या शोकांत !

स्वतःच्या कारखान्यांत सारखा गढून गेलेला हा धिसाडी सामाजिक सुधारणेचें कसलें कार्य करूं शकणार ? तें त्यांचें क्षेत्र नाही.

तथापि आपलें जीवन ही एक अविभाज्य व एकजिनसी वस्तु आहे. माणसाच्या शरीरांतील अवयवाप्रमाणे समाजाचा औद्योगिक, सामाजिक, राजकीय वा सांस्कृतिक विकास परस्पराशीं निगडित व परस्परावलंबी असतो.

त्यामुळे कोणत्याहि देशाची औद्योगिक सुधारणा करायची झाल्यास, तेवढ्याच एका बाबीपुरतें पाहून चालत नाही, तर त्याबरोबरच सामाजिक, धार्मिक व इतर क्षेत्रांतहि आपलें पाऊल पुढे पडेल ही दृष्टि ठेवावी लागते.

एवढ्याचसाठी औद्योगिक क्षेत्रांत आगेकूच करतांना लक्ष्मणरावांस समाजसुधारणेचेंहि कार्य आपल्यापुरतें पार पाडावें लागलें. त्यांचें हें काम कसलाहि गाजावाजा न करतां चाले. तथापि त्याची थोडी कल्पना आली तरी आपल्यां मुख्य उद्योगाच्या अनुषंगाने त्यांनी केलेलें हें कार्यहि किती महत्त्वाचें होतें हें सहज कळून येईल.

पिन्या मांगाचीच गोष्ट घ्या. हा सातारा जिल्ह्यांतील एक अड्डल दरोडेखोर. शरीराने धिप्पाड व ताकदहि दांडगी. या भागांत त्याचा मोठा दरारा. पण अशाच एका प्रकरणांत तो पोलिसांच्या हातीं सापडून ओंध येथील तुरुंगांत दीर्घ मुदतीची सजा भोगित होता. लक्ष्मणरावांना यामुळेच त्याचे नांव माहित झालें होतें.

पुढे किलोस्करवाडी वसली आणि तिच्या संरक्षणाचा प्रश्न लक्ष्मणरावांपुढे आला. या कामासाठी संस्थानकडून दोन पोलीस मिळतील असें कळविण्यांत

आलें. ती सूचना लक्ष्मणरावांना तितकीशी पसंत पडली नाही. त्यांनी एक निराळीच कल्पना काढली.

त्यांनी पिऱ्या मांगाला निरोप धाडला, की यापुढे पूर्वीचे मार्ग सोडून तो प्रामाणिकपणें वागण्यास तयार असेल, तर त्याची औंधाच्या तुरुंगांतून मुक्तता करून किल्लोस्करवाडीच्या कारखान्यांत ठेवून घेण्याची त्यांची इच्छा आहे. मात्र त्याने तशी शपथ घेतली पाहिजे, पिऱ्याने ही कल्पना आनंदाने मान्य केली.

राजेसाहेवांना लक्ष्मणरावांचा हा प्रयोग अर्थात् जरा साहसाचा वाटला. पण त्यांनी लक्ष्मणरावांना मोडता घातला नाही. पिऱ्याच्या सुटकेचा त्यांनी हुकूम दिला. त्याच्याचबरोबर तुका रामोशी, बाळा रामोशी अशा आणखी चारपांच जणांस लक्ष्मणरावांनी या कामगिरीसाठी निवडलें व त्यांस वाडींत आणलें.

त्यांच्या शपथविधीचा समारंभ पार पाडण्यासाठी सर्व कामगारांस व वाडींतील स्त्रीपुरुषांस एकत्र जमविण्यांत आलें. “यापुढे मी कसला गुन्हा करणार नाही, दारू पिणार नाही व कारखान्याचें काम इमानेंइतवारें करीन,” ही शपथ प्रत्येकाने मोठ्याने घेतल्यावर, त्याच्या हातावर लक्ष्मणराव चिमूटभर मीठ ठेवीत. तें त्याने तोंडांत टाकायचें व बेलभंडारा उचलून बाजूला सरायचें. या वेळीं कांहीं जणांच्या डोळ्यांतून घळघळा पाणी वाहूं लागलें व सारें वातावरण मोठें गंभीर झालें.

या लोकांना नांगर जोडण्याचें काम शिकविलें व त्या खात्यांत त्यांची नेमणूक करण्यांत आली. त्यांच्यासाठी वाडींत घरे बांधण्यांत आलीं व त्यांचीं मुलें इतर मुलांबरोबर शाळेंत जाऊं लागलीं. पिऱ्या, तुका वगैरे मंडळी रात्रीं खांद्यावर फरशी टाकून वाडीची राखण करीत. किल्लोस्करवाडींत या दांडगेश्वर लोकांचा पहारा आहे ही बातमी सगळीकडे पसरायला किती अवकाश ? त्यांचें नांव ऐकतांच घडकी भरायची, मग किल्लोस्करवाडीच्या वाटेस जाण्याची कुणाची प्राज्ञा ? या लोकांची घाबरगुंडी उडे ती एकाच कारणामुळे. एकादें घुबड पवनचक्कीच्या टॉवरवर बसून त्याने रात्रीं घुंकार सुरू केला म्हणजे त्यांची गाळण उडे ! तेव्हा मात्र ते तोंड लपवून बसत.

या माणसांना पोटापाण्याचा उद्योग मिळाला. ते चांगल्या समाजांत राहूं लागले. त्यामुळे त्यांची भाषा बदलत चालली व वागणेंहि मुधारलें.

तथापि माणसाचा जन्मजात स्वभाव एकदम थोडाच बदलणार ? पिऱ्या एक दिवस बाजाराला गेला असतां, त्याला त्याचे कांही जुने दोस्त भेटले. त्यांनी त्याला आपल्याबरोबर गुत्यांत नेऊन दारू पाजली. तिकडून तो वाडींत आला तो चांगला तर होऊन ! शिव्या देत आणि आरडाओरडा करीत फरशी खांद्यावर टाकून तो वाडींत फेऱ्या मारूं लागला. त्याला कसा

घिसाड्याचें सामाजिक कार्य

दि: 23/03/2017 वि: 44...
नो: 9999

आवरावा असा सर्वांना प्रश्न पडला. हें वर्तमान लक्ष्मणरावांना कारखान्यांत समजतांच ते तिथे आले. इतर सारेजण दूरदूर उभे राहून हा प्रकार पाहात होते; पण लक्ष्मणराव आले ते सरळ पिऱ्याकडे गेले. त्यांनी पुढे काय केलें असावें असें तुम्हांला वाटतें ? त्यांनी पिऱ्याच्या मुस्कटांत खाड्कन् दोन चपराका दिल्या व त्याला दरडावून विचारलें, “पिऱ्या ! हा कसला चावटपणा चालवला आहेस ?” त्या धिप्पाड राक्षसाला ताळ्यावर आणण्यासाठी बटुमूर्ति लक्ष्मणरावांनी योजलेला हा उपाय पाहून मंडळींच्या छातींत धस्स झालें ! आर्गीत तेल ओतण्यासारखेंच लक्ष्मणरावांचें हें कृत्य ! पण काय आश्चर्य ? दुसऱ्याच क्षणीं पिऱ्याच्या हातांतली फरशी गळून पडली व लक्ष्मणरावांच्या पायावर लोळण घेऊन तो विनवणी करूं लागला, “मालक, माझी चूक झाली. मी गाढवपणा केला. माझ्यावर रागावूं नका. मला माफ करा !”

तात्पर्य काय, तर ज्याला एकाद्या कारखान्याचा चालक व्हायचें असेल, त्याच्या अंगांत भरपूर धारिष्ट हवें.

पुढे पिऱ्याचा मुलगा मार्तंडा याचें लग्न निघालें. तें थाटाने झालें पाहिजे असें लक्ष्मणरावांनी सांगितलें. मोठा मांडव घातला. वऱ्हाडी मंडळी जमली. स्वतः लक्ष्मणराव प्रमुख मंडळींसह अक्षता टाकायला हजर; तर तिकडे बायकांत राधाबाई व कांही वरच्या वर्गातील स्त्रिया पिऱ्याच्या दोघां बायकांना हळदकुंकू लावून त्यांची ओटी भरीत होत्या. हा सोहळा पाहून सर्वांच्याच चेहऱ्यावर एक अपूर्व आनंद ओसंडूं लागला. मुहूर्ताची वेळ जवळ आली. कुंडलच्या भटजींना लग्न लावायला बोलायलें होतें. पण वेळ टळून गेली तरी त्यांचा पत्ता नाही ! इतक्यांत त्यांचा निरोप घेऊन आलेल्या माणसाने सांगितलें, “अस्पृश्यांच्या घरचीं लग्न लावायला भटजींनी जाण्याची चाल नाही. पण आम्ही इकडून मंत्राक्षता पाठवीत आहों, त्या वधूवरांच्या डोक्यावर टाकाव्या म्हणजे लग्न लागलें असं होईल.”

हा निरोप ऐकून लक्ष्मणरावांना वाईट वाटलें व संतापहि आला. त्यांनी तेवढ्यांत विवाहविधीची माहिती असलेल्या देऊळकर नांवाच्या आपल्याच एका माणसाला भटजीचें काम करायला बसविलें. त्यांनी अंतरपाट धरला, मंगलाष्टकें झालीं व कार्य मोठ्या उत्साहाने पार पडून मंडळी घरोघर परतली.

अशा प्रकारचा विचित्र प्रसंग पुन्हा येऊं नये म्हणून जेरेशास्त्री नांवाच्या वैदिक कामें करणाऱ्या एका तरुण भटजीला कारखान्यांत नोकरी देऊन लक्ष्मणरावांनी वाडीतील मंगलकार्याची कायमचीच सोय करून टाकली. त्यांच्याकडे दुपारीं बायकांना पुराण सांगण्याचें व विठोबाची पूजा करण्याचें काम दिलें.

परंतु एवढ्यावर प्रकरण संपलें नाही. कुंडलच्या भटजींनी याबद्दल वर तक्रार केली. त्यांच्या वृत्तीवर किलोस्करांनी गदा आणली, एवढेंच नाही, तर

सोवळेंओवळें, स्पर्शास्पर्श यांचा निर्बंध सोडून त्यांनी सत्रगोलंकार सुरू केला आहे; हा भ्रष्टाकार थांबवावा, ही त्यांची तातडीची मागणी.

तेवढ्यासाठी शंकराचार्य डॉ. कुर्तकोटी यांची स्वारी किल्लोस्करवाडीस आली. लक्ष्मणरावांनी त्यांचें यथोचित आदराने स्वागत केलें व त्यांना स्वतः सर्व कारखाना फिरून दाखविला. लक्ष्मणराव त्यांस म्हणाले, “ किल्लोस्करवाडी हें एक नवीन गाव आहे. या ठिकाणीं आम्ही सर्व एका कुटुंबातील माणसांप्रमाणें वागतों. इथं भेदाभेद ठेवून चालणार नाही. कारखाना चालवणाऱ्याला हा ब्राह्मण, हा मुसलमान, असा फरक कसा करतां येईल ? सर्वजण घिसाड्याचं काम करणारे, तेव्हा बाहेर जें असेल तें असो, कारखान्यांत सर्वांची जात एक व सर्वांना समान वागणूक, हें माझं तत्त्व आहे. आपल्या देशाला कारखाने हवे असतील तर त्यांत जात अथवा शिवाशीव यांची लुडबूड चालतां कामा नये ! ”

डॉ. कुर्तकोटी हे एक विद्वान, सुशिक्षित व पुरोगामी विचाराचे शंकराचार्य. त्यांना लक्ष्मणरावांचे विचार पूर्ण पसंत पडले. त्यांचें संध्याकाळीं प्रवचन झालें. त्यांत किल्लोस्करवाडी येथे चाललेल्या कामाची देशाला किती जरूर आहे, व खऱ्या धर्माचें स्वरूप काय आहे, याचें मार्मिक विवेचन करून ते म्हणाले, “ नव्या युगांतला उद्योग हाच सर्वांचा खरा धर्म आहे. इथं या धर्माचं एक पाठ असून अग्निदेवतेचं साक्षात् वास्तव्य आहे. अशा वातावरणांत स्पृश्यास्पृश्यतेच्या मागच्या काळातील समजुतींना थारा देणं चुकीचं होईल. ”

स्वतः शंकराचार्यांची एवढी प्रशस्ती मिळाल्यावर पुढे कुणाला या बाबतींत लक्ष्मणरावांना विरोध करण्याचें धाडस झालें नाही. इतकें होतांच याच्याहि पुढे जाऊन किल्लोस्करवाडीतला दरसालचा श्रावणीचा समारंभ स्पृश्यास्पृश्य सर्व हिंदु एकत्र साजरा करूं लागले !

अस्पृश्यतेचें आपल्या देशांतून उच्चाटण करण्यासाठी पुढे देशांत जोराची चळवळ सुरू झाली. त्या कामांत महात्मा गांधींनी पुढाकार घेऊन केवढी थोर सेवा केली हें सर्वास विदित आहे. तथापि त्याच्या अगोदरच महाराष्ट्रांत अस्पृश्यतेच्या मर्मावर घाव घालण्याचा कोठे प्रयत्न झाला असेल तर तो किल्लोस्करवाडीत, असें म्हणणें वावगें होणार नाही.

गुन्हेगाराला कायद्याप्रमाणे शिक्षा व्हायला पाहिजे यांत शंका नाही; तथापि त्याला फिरून चांगल्या मार्गावर आणायचें असल्यास त्याला एकवार प्रामाणिकपणाने जगण्याची संधिहि मिळाली पाहिजे. अशी संधि त्याला दिली तर तिचा सुपरिणाम कसा घडून येतो हें अड्डल दरोडेखोरांना हाताशी धरून लक्ष्मणरावांनी सिद्ध करून दाखविलें.

याच प्रयोगाची औंध संस्थानाने स्वतः दुसरी मोठी आवृत्ति सन १९४४ सालीं काढली. या बाबतींत संस्थानचे सल्लागर मॉरिस फ्रीडमन व पंतप्रधान श्री. अप्पासाहेब पंत यांनी पुढाकार घेऊन आटपाडी तालुक्यांत स्वतंत्रपूर येथे एक वसाहत स्थापन केली. त्या ठिकाणीं दीर्घमुदतीचे कैदी सहकुटुंब राहात व शेती करून स्वतःचा उदरनिर्वाह करीत.

याच्याच जोडीला आणखी एक कार्य म्हणजे लक्ष्मणरावांनी किल्लोस्करवाडीला दारूचा पहिल्यापासून संपर्क होऊं दिला नाही. एकाद्या कामगारास दारूचें व्यसन आहे असें कळल्यास त्याला ते बोलावून घेत आणि या व्यसनाची अनिष्टता त्याला समजावून देत. हें व्यसन त्याने सोडून दिलें नाही तर कारखान्यांतील नोकरी गमवावी लागेल, हेंहि त्यास स्पष्ट करीत. या उपदेशाचा परिणाम झाला नाही असें क्वचितच होई. या निर्व्यसनतेमुळे किल्लोस्कर कामगारांचा अर्थात् फार मोठा लाभ झाला आहे.

लक्ष्मणरावांचा आणखी एका गोष्टीविरुद्ध तीव्र आक्षेप असे, तो पत्यांच्या डावाबद्दल ! त्यांचा पत्यांवर भयंकर राग ! आपल्या घरांतील अथवा हाताखालच्या कोणीहि मंडळींनी पत्ते खेळतां कामा नयेत, ही त्यांची सक्त ताकीद ! ते त्यांना म्हणत, “ तुम्ही करमणुकीसाठी कसलेहि इतर खेळ काढा; पण ज्याचें व्यसन लागेल अशा खेळापासून मात्र दूर राहा. कारण अशा खेळाच्या तावडींत मनुष्य सापडला म्हणजे तो त्याचा गुलाम बनतो व त्यापार्यीं किती वेळ वाया जातो याचें त्याला भान राहात नाही ! ”

पण तरुण मंडळी ती तरुण मंडळी ! त्यांना एक दिवस गंमतीने पत्ते खेळण्याची लहर आली. आणि योगायोग असा, की लक्ष्मणरावांची स्वारी त्याच वेळीं कुठून तरी तिथे अवतीर्ण झाली ! मग त्यांचा संताप काय विचारतां ? ते सरळ कारखान्यांत गेले व एंजिन बंद करून निघून गेले ! सारेजण मोठ्या बुचकळ्यांत पडले. शेवटीं पुन्हा अशी चूक न करण्याचें मंडळींनी दिलगिरीपूर्वक कबूल केलें, तेव्हाच कारखाना चालूं झाला !

असें असल्यानेच वाडीच्या सुरवातीनंतर चार वर्षांनी त्यांच्या तरुण हस्तकांनी गणेशोत्सव साजरा करावयाचें व त्यांत “ तोतयाचें बंड ” नाटक बसविण्याचें ठरविलें तेव्हा या योजनेला त्यांनी आनंदाने संमति दिली. हा कार्यक्रम फार यशस्वी झाला. नाटकाच्या प्रयोगाला स्वतः राजेसाहेब, श्री. वाजीराव गुत्तीकर, श्री. भास्करराव जाधव अशी कारखान्याची बरीच हितचिंतक मंडळी उपस्थित

होती. याच जागेंत नतर थोड्या दिवसांनी आय चित्रपटकर्ते कै. दादासाहेब फाळके यांनी “ लंकादहन ” आदि फिल्म्स दाखविल्या.

संध्याकाळीं वाडींतील तरुण फूटबॉल खेळत. त्याच्या जोडीला क्रिकेट सुरू झालें; व लवकरच औंधाच्या युवराजांच्या टीमशीं किल्लोस्करवाडीची मॅच झाली. पुढील काळांत किल्लोस्करवाडीच्या टीमने या भागांत मोठेंच नांव गाजविलें.

पहिल्या ६-७ वर्षांत किल्लोस्करवाडींतील उत्सवासाठी अथवा सार्वजनिक कार्यक्रमासाठी स्वतंत्र निराळी जागा नसे. कारखान्यांतील मोलिंग शेडमध्येच तात्पुरतें स्टेज उभारून तेथे हें कार्यक्रम चालत. परंतु आता ती तऱ्हा गैरसोयीची होऊं लागली. तेव्हा अशा कामासाठी एक मोठा स्वतंत्र हॉलच वाडींत उभारला तर बरें होईल, असें लक्ष्मणरावांच्या तरुण अनुयायांस वाटूं लागलें. पण हें जमायचें कसें ? केवळ या मंडळींच्या हौसेकरिता हॉल बांधण्यापुरता पैसा आणायचा कोठून ? त्यावर शंभोराव, शंकरराव, अंतोबा, मंगेशराव, गणपतराव, सांभ दर्शने इत्यादि मंडळींनी एक शकल काढली. हा हॉल आपणच बांधावा म्हणजे काम फार थोड्या खर्चांत होईल व आपलीहि अडचण दूर होईल. लक्ष्मणरावांनी या कामासाठी आपली परवानगी व जरूर तें सामान दिलें म्हणजे पुरें.

लक्ष्मणरावांनी या योजनेला मोठ्या आनंदाने संमति दिली. मग त्या मंडळींचा उत्साह काय विचारतां ? वाडींतील स्त्री-पुरुष पदर खोचून व अस्तन्या वर सारून कामाला लागले ! असा नेट लागल्यावर अवघ्या तीन आठवड्यांच्या आंत ५००-६०० माणसें बसतील एवढें सभामंदिर बांधून तयार झालें. अलीकडे “ श्रमदान ” हा एक नवा शब्द प्रचारांत येत आहे. पुष्कळ ठिकाणीं श्रमदानाने लोक निरनिराळीं कामेंहि करूं लागले आहेत. तथापि ४०-४२ वर्षांपूर्वी ही कल्पना कृतींत उतरविण्याचें कार्य किल्लोस्करवाडीच्या नागरिकांनी केलें, ही लक्ष्मणरावांच्या चरित्रांत एक नमूद करून ठेवण्यासारखी गोष्ट आहे.

या “समाजमंदिरां”तील स्टेजची सजावट कोल्हापूरचे श्री. बाबूराव पेंटर व त्यांचे साहाय्यक श्री. फत्तेलाल व श्री. दामले यांनी मोठ्या हौसेने करून दिली व त्या इमारतीचें उद्घाटन लक्ष्मणरावांच्या सर्वांत वडील भगिनी श्रीमती बटुआक्का जांभेकर यांच्या हस्ते मोठ्या उत्साहाने व संस्मरणीयरीत्या पार पडलें. पुढील कित्येक वर्षे हें समाजमंदिर किल्लोस्करवाडीच्या सार्वजनिक वा सांस्कृतिक जीवनाचें केंद्र झालें. त्यांत किल्लोस्करवाडीच्या नागरिकांनी बसविलेले नाट्यप्रयोग व करमणुकीचे विविध कार्यक्रम तर होतच, पण त्याबरोबरच महाराष्ट्र नाटक

मंडळी, ललितकलादर्श, शाहू नगरवासी, आनंदविलास अशा अनेक नाटक मंडळ्यांनी किलोस्करवाडीस अधूनमधून भेटी देऊन या समाजमंदिरांत आपले लोकप्रिय प्रयोग करून दाखविले.

या “समाजमंदिरा”चा चित्रपटगृहासारखाहि उपयोग होत असल्याने चाबूराव पेंटर यांनी केलेले सैरंध्री, कल्याण-खाजिना, सावकारी पाश, यांसारखे बहुतेक चित्रपट त्यांत दाखविले गेले. ते दाखविण्यासाठी कित्येकदा शांतारामबापूहि इथे येत.

याच “समाजमंदिरांत” मुंबईच्या गव्हर्नरसाहेबांच्या स्वागताचे, शुद्धी-करणाचे, विलायतेहून येणाऱ्यांच्या अभिनंदनाचे असे विविध समारंभ होत; तर प्रो. फडके, प्रो. वा. म. जोशी, गु. आण्णासाहेब कर्वे इत्यादि अनेक विद्वानांची भाषणेहि होत. लग्नकार्यांत तर ही जागा मंगलभुवनाप्रमाणे उपयोगी पडे आणि इन्फ्ल्युएंझाच्या साथींत त्याचें मोठ्या हॉस्पिटलमध्ये रूपांतर होई.

तथापि या समाजमंदिराचें सर्वांत अपूर्व असे कोणतें वैशिष्ट्य असेल तर या एकाच जागेचा हिंदु, मुसलमान, ख्रिस्ती सर्वजण आपल्या प्रार्थनामंदिरा-साठी सारखाच व मनांत कसलाहि किंतु न आणतां उपयोग करीत हें होय. आज जिथे श्रावणी व्हायची, तिथेच उद्या-मुसलमानांचा खुतबा साजरा व्हायचा व कांही दिवसांनी इस्लामपूरचे पाद्री तेथे येऊन पवित्र बायबलच्या आधारें त्यांचें प्रवचन व्हायचें ! असे दृश्य इतरत्र कोठे पाहावयास मिळेल ? ही गोष्ट आपोआप घडून येत होती असे थोडेंच ? त्याच्या पाठीमागे लक्ष्मणरावांची प्रेरणा होती, म्हणूनच या अशक्य वाटणाऱ्या गोष्टी सत्य सृष्टींत घडून येत. हा उपक्रम अर्थात् अतिशय लहान प्रमाणावर असेल; तथापि राष्ट्राच्या दृष्टीने त्याचें महत्त्व केवढें होतें हें कोणासहि विशद करून सांगायला नको.

गंमत अशी की, ही पुरोगामी दृष्टि आगरकर-रानड्यांचे लेख वाचून लक्ष्मणरावांना प्राप्त झाली नव्हती, तर आपली स्थिति सुधारण्यास “बाबा वाक्यं प्रमाणम्” हा मंत्र उपयोगी पडणार नाही हें लक्षांत येऊन प्रत्येक क्षेत्रांत पुढचा नवा मार्ग आपण चोखाळला पाहिजे हें त्यांचें ठाम मत झालें होतें. या-मुळेच किलोस्करवाडींतील हौशी तरुणांनी “समाजमंदिर” बांधून त्यांत नाटकें करण्यास सुरवात करतांच लक्ष्मणराव त्यांना एक दिवस म्हणाले, “ही तुम्हीं चांगली कामगिरी केलीत; पण केवळ यांत तुम्ही आपलीच हौस फेडून घेतां. पुरुषांनी नाटकं करावीत आणि बायकांनी मात्र करूं नयेत हें कांही ठीक नव्हे. आणि आता स्त्रियांचे पार्ट पुरुषांनी किती दिवस करायचे ! तेव्हा समाजमंदिरांत बायकांचीहि नाटकं झालीं पाहिजेत असं माझं तुम्हांला सांगणं आहे.”

“ कुलीन स्त्रियांनी रंगभूमीवर कामे करावीत काय ? ” या विषयावर त्या वेळीं वर्तमानपत्रांतून कडाक्याचा वाद सुरू होता. पण किलोस्करवाडीत ती सुधारणा अगोदरच होऊन चुकली होती. पहिलीं नाटके अर्थात् पुरुषपात्रविरहित असत. तशीं तयार नाटके नसल्याने तीं वाडींतल्या मोघे-ताम्हनकर प्रभृति लेखकांकडूनच लिहवून घ्यावीं लागत. त्यांपैकी “ चतुर शांता, ” “ माईची माया, ” “ नवऱ्याला वेसण, ” “ नव्या-जुन्या ” इत्यादि ताम्हनकरांचीं नाटके पुस्तकरूपाने प्रकाशित झालीं असून त्यांचे प्रयोग इतर ठिकाणच्या महिला मंडळांतून होत असतात हे सर्वांना माहित आहे. कै. सौ. आनंदीबाई किलोस्कर यांचे “ नव्या वाटा ” हे याच प्रकारचे नाटकहि लोकप्रिय ठरले. त्याचप्रमाणे “ उसना नवरा ” हे ताम्हनकरांचे विनोदी नाटक. थोडक्यांत सांगायचे तर किलोस्करवाडीतून नुसते नांगरच बाहेर पडत असें नसून नाटकेहि बाहेर पडूं लागलीं; व त्यांना लक्ष्मणराव हेच बऱ्याच अंशीं कारण.

नांगर व नाटके यांचा जेवढा संबंध तेवढाच नांगर व नियतकालिके यांचा. तथापि पाश्चात्य देशांतील कारखाने स्वतःच्या कामगारांसाठी नवीं गावे वसवतात, तसेंच स्वतःचीं नियतकालिकेहि प्रकाशित करतात असें आढळून आल्यावर आपल्या एका तरुण हस्तकाला त्यांनी ही कल्पना सांगितली. या तरुणाला साहित्यिक क्षेत्राचा मुळीच संपर्क नव्हता. तथापि लक्ष्मणरावांनी “ फोर्ड टाइम्स ” नांवाच्या फोर्ड कारखान्यांतून निघणाऱ्या मासिकाची प्रत त्याच्या हातीं दिल्यावर याच नमुन्यावर “ किलोस्कर खबर ” नांवाचे मासिक किलोस्करवाडीत सुरू करण्याचे त्यांनी ठरविले. लक्ष्मणराव पाठीशीं असल्यावर असले प्रयत्न करण्यास कोणाला उमेद येणार नाही ? त्याप्रमाणे त्याने सप्टेंबर १९१६ मध्ये “ किलोस्कर खबर ”चा नमुना अंक काढला. या प्रयोगावरून किलोस्करवाडीतच एक लहान छापखाना घातल्यास असें मासिक चालविणें अवघड वाटणार नाही असें दिसून आले. कारखान्याचे कॅटलॉग, किंमतपत्रके, पत्रशीर्षे छापण्यासहि या छापखान्यामुळे चांगली सोय होणार होती. त्याप्रमाणे जरूर त्या साधनसामुग्रीची जुळवाजुळव करून “ खबर ” १९२० च्या जानेवारीपासून वाडींतून प्रकाशित होऊं लागली.

महाराष्ट्रास आता सुपरिचित झालेल्या “ किलोस्कर, ” “ स्त्री ” व “ मनोहर ” या मासिकांच्या जन्माची कथा अशी आहे. या मासिकांकडून समाजाच्या वैचारिक जागृतीचे केवढे व किती महत्त्वाचे कार्य झाले आहे याचे मूल्यमपन करण्याचे हे स्थळ नव्हे. आपल्यास पाहावयाचे तें इतकेच, की लक्ष्मणरावांसारख्या प्रयत्नवादी पुरुषाने एकादा मोठा उद्योग हातीं घेतला तर त्याच्याच

अनुषंगाने त्याला समाजसुधारणेची व सांस्कृतिक विकासाचीहि किती अमोलिक कामगिरी पार पाडतां येते, त्याला ती दृष्टि मात्र हवी.

आपल्या देशाच्या ग्रामीण सुधारणेचा प्रश्न किती महत्त्वाचा आहे, हें सर्वास माहीत आहेच. खेड्यांतील जनतेची आर्थिक स्थिति सुधारावी, त्यांची वैचारिक पातळी वाढावी व त्यांचें जीवन अधिक सुखमय व्हावें यासाठी अनेक बाजूंनी प्रयत्न चालू आहेत. अशा वेळीं ग्रामीण परिसरांत एकादा मोठा कारखाना सुरू केल्याने त्याच्या भोवतालच्या खेड्यांना केवढा लाभ होतो व त्यांच्या स्थितींत केवढें महदंतर घडून येतें हें किलोस्करवाडीच्या उदाहरणावरून आपोआप दिसून येतें. तथापि लक्ष्मणरावांचें एवढेंच काम नाही, तर या खेड्यांच्या उन्नतीसाठी त्यांनी परोपरीचे आणखीहि प्रयत्न केले. त्यांच्या या ग्रामसेवेची माहिती पुढे येईलच.

स्वतःच्या कामाच्या भरीला इतरहि अनपेक्षित जबाबदाऱ्या त्यांच्यावर येत व त्या त्यांना पार पाडाव्या लागत. सुरवातीच्याच काळांतलें असलें एक उदाहरण द्यावयाचें तर तें कृष्णा नदीला आलेल्या १९१४ च्या महापुराच्या वेळचें.

कृष्णा नदी किलोस्करवाडीच्या पश्चिमेस तीन मैलांवरून वाहत एक वळण घेऊन दक्षिणेकडे जाते. या महापुराने अनेक गावांत अनर्थ उडवला व वाडीशेजारचें बुर्ली हें खेडें तर पार बुडवून टाकण्याचा प्रसंग आणला. नदीचें पाणी वाडीपासून अवघ्या फर्लागावर येऊन भिडलें. बुर्लीच्या रहिवाशांची सुटका ताबडतोब झाली नाही तर त्यांना जलसमाधि मिळणार असें दिसूं लागलें. या वेळीं लक्ष्मणराव त्या गावाच्या बचावाला पुढे झाले. त्या तशा फोफावलेल्या पात्रांत होडी घालून बुर्लीतील एकूण एक माणसांना वाडींत आणविलें व त्यांची शक्य ती निव्याऱ्याची व पोटापाण्याची व्यवस्था त्यांनी लावली. या भयंकर संकटांतून वांचविल्याबद्दल साऱ्या बुर्लीच्या ग्रामस्थांनी त्यांना अत्यंत कृतज्ञतेने दुवा दिला.

पुढे नव्या वर्षाचा दिवस आला. त्या दिवशीं सरकारांतून पदव्या मिळविणाऱ्यांचीं नांवां जाहीर होत. या वर्षाच्या यादींत लक्ष्मणरावांचें नांव दिसलें ! अशा पदव्या बहाल झालेली मंडळी बहुधा सरकारच्या खास मर्जीतील असायची. त्यामुळे कुठल्या साहेबापुढे चुकूनहि गोंडा न घोळणाऱ्या लक्ष्मणरावासारख्याला सरकारांतून “कैसर-इ-हिंद” पदक मिळाल्याबद्दल पुष्कळांना आश्चर्य वाटलें ! स्वतः लक्ष्मणरावांसहि तें गूढ पडलें. तेव्हा सातारच्या कलेक्टरांस पत्र पाठवून स्वतःला कशासाठी पदक मिळालें, याची त्यांनी विचारणा केली.

कलेक्टरसाहेबांचें उत्तर आलें, “हा गौरव तुमच्या सामाजिक सेवेसाठी व धंद्यांतील नेकीसाठी होत आहे.”



युद्धाचे परिणाम-- बरे व वाईट

सन १९१४ च्या जुलैमध्ये आर्चड्यूक. फर्डिनांडचा युरोपांत खून झाल्याची बातमी आली. त्या काळांत युरोपांतील बातम्यांविषयी इकडील वाचकांना फार थोडें कुतूहल असे. या बातम्या कुठेतरी कोपऱ्यांत छापल्या जात. तेव्हाचें युरोप व अमेरिका कुठल्या कुठे दूर ! सातासमुद्रापलीकडे ! असें असल्याने तिकडील देशांत काय चाललें आहे याची उठाठेव कोण करतो ? फार तर पार्लमेंट-मध्ये हिंदुस्थानाबद्दल काय चर्चा चालते एवढें माहीत असलें म्हणजे पुरे.

पण हा आर्चड्यूकचा खून म्हणजे एक ठिणगी होती. तिने साऱ्या युरोप-मध्ये भडका उडवला. एका महायुद्धाला आरंभ झाला. ब्रॉँव, टॉर्पेडो, विघारी वायु, अशा एकापेक्षा एक भयंकर संहारक अस्त्रांचा भडीमार सुरू झाला, व या आपत्तीने साऱ्या युरोपला त्राहि करून सोडलें !

एवढें झालें तरी या युद्धाचा संपर्क आपल्या देशापर्यंत येऊन पोचेल असें फारच थोड्या भारतीयांना वाटलें. पण तो भ्रम लवकरच दूर झाला. “ एमडेन ” नांवाचें जर्मन वरुझर बंगालच्या उपसागरांत धुमाकूळ घालूं लागलें; व त्याच्या मागोमाग मद्रास शहरावर त्याने एक दिवस तोफांची सरवृत्ती सुरू केली ! ही वार्ता कानांवर पडतांच लोक अतिशय भयभीत झाले. सर्वांना जर्मनीची धडकी भरली. सायंकाळीं ठिकठिकाणीं लोकांचीं टोळकीं जमत व तीं पश्चिमेच्या आकाशाकडे नजरा लावून टेहळणी करीत. आकाशांत कांही लुकलुकलें की तो जर्मन विमानाचा प्रकाश आहे असा तर्क ते लढवीत !

हे त्यांचें संकट काल्पनिक ठरलें तरी युद्धाचे प्रत्यक्ष परिणाम हिंदुस्थानावर व्हायला व जनतेला त्याचे चटके बसायला वेळ लागला नाही. धान्य, रॉकेल इत्यादि अनेक वस्तूंची चणचण व महागाई वाढत चालली व पाहतांपाहतां सारें आर्थिक आणि प्रापंचिक जीवनच त्यामुळे विस्कळित होऊन गेलें !

किलोस्करवाडीच्या कारखान्याला लागणारे लोखंड, व्रीड, कोळसा इत्यादि मालाचा तुटवडा पडू लागला. लोखंडी नांगर करायचे, पण लोखंडच दुर्मिळ झाल्यावर कारखाना चालवायचा कसा ? फार काय, फाळ पॅक करायला गवत मिळण्याचीहि मारामार झाली. आणि नांगर रंगवायला रंग तरी कुठून आणायचे ? सर्वांचाच खडखडाट झाला !

ठळकवाडीत नांगर करायला सुरवात झाली तेव्हा एकच आठवेली नं. ९ नांगर कारखान्यांत तयार होत असे. पुढे त्याच्या जोडीला मध्यप्रांत, गुजरात, माळवा, कोकण या भागांतील जमिनींना उपयोगी असे आणखी चारसहा नमुने कारखान्यांत होऊ लागले. त्यांचाहि खप वाढत चालला हें पाहून लक्ष्मणरावांनी आपले धोरण ठरवून टाकले, की कारखान्यांत यापुढे जो माल करायचा तो शेतकरीवर्गाच्या उपयोगी पडेल असा असला पाहिजे. शेतकरीवर्ग हेंच मुख्य ग्राहक.

यासाठी शेतकऱ्यांस सर्वत्र आवश्यक असणाऱ्या ब्रैलगाड्यांच्या चाकजोड्या तयार करण्याचा त्यांनी विचार केला. या मालाची निवड करतांना, त्यांनी प्रचलित चाकजोड्या करण्याच्या पद्धतीचे बारकाईने निरीक्षण केले. त्यावरून ही जुनी पद्धत फार सदोष आहे असे त्यांना दिसून आले. त्यांत लाकडाची बरीच नासाडी होते, शिवाय माझाहि तितका टिकाऊ होत नाही. या चाकांची धाव आर्गांत तापवून बसवली जाते त्यामुळे लाकूड जळते व धावहि तितकी घट्ट बसत नाही. अमेरिकेंत यापेक्षा अधिक सुधारलेल्या पद्धतीने चाकजोड्या तयार करतात. त्यांत लाकडाचे सरळ पुढे अगोदर वाफेने मऊ केले असल्याने त्यांना पाहिजे तसा वाक देतां येतो. तिकडच्या धावपट्ट्याहि विजेने वेड केलेल्या असतात व त्या यंत्राने थंड्याच आवळल्या जातात. अशा धावा निखळण्याचा संभव फार कमी. तेव्हा आपल्याकडील शेतकऱ्यांसाठी असल्या चाकजोड्या आपण तयार केल्या तर त्यांना त्या फार पसंत पडतील असा त्यांनी कयास केला. या चाकांचा गड्डा व कणा कातून बसवल्यास ब्रैलांचे श्रमहि पुष्कळ वांचतील व त्यामुळे ते पूर्वीपेक्षा दुप्पट बजनाचा माल भरलेली गाडी ओढू शकतील हाहि या चाकजोड्यांत एक मोठा फायदा होता.

त्याप्रमाणे या सुधारलेल्या चाकजोड्या करण्यासाठी जरूर त्या अमेरिकन यंत्रांची माहिती त्यांनी मिळवली. यथावकाश त्या यंत्रांची व बॉयलरची मागणी घाडण्यांत आली. ती यंत्रेहि वेळेवर दाखल झाली व त्यांवर काम सुरू झाले. किलोस्कर बंधूंच्या सुधारलेल्या चाकजोड्यांच्या जाहिराती फडकतांच त्यांना पुष्कळ ठिकाणांहून मागण्या आल्या. त्यावरून नांगराप्रमाणे हाहि माल शेतकऱ्यांची पूर्ण मर्जी संपादन करणार हें ठरल्यासारखें झाले.

पण या सान्या खटपटींत एक मोठाच घोटाळा होऊन वसला ! अमेरिकेंतील लाकडासारखें आपल्याकडील सागवान कितीहि वाफ दिली तरी हवें तेवढें मऊ पडेना, त्यामुळे त्यांचे बरेच पुढे ब्रेडिंग मशीनवर घातल्यावर काडकन् तुटून लागले. शिवाय आळणावरून आणलेले सागाचे सोट व उंबरगावकडील खैराचे गड्डे किल्लोस्करवाडीच्या उन्हांत व कोरड्या हवेंत चिरा पडून भराभर खराब होऊं लागले. इकडच्या लाकडाचा हा प्रकार व त्यांचा साठा करण्यांतिल अडचणी अगोदर लक्षांत आल्या नव्हत्या. एखाद्या लहान बाबीकडेहि दुर्लक्ष झाल्यास धंद्यांत ठोकर खाण्याची वेळ येते ती अशी.

तेव्हा आपल्याला लोखंडाने हात दिला म्हणून लाकडाचा माल करण्यांतहि आपल्याला तसेंच यश मिळेल ही लक्ष्मणरावांची कल्पना चुकीची ठरली, व त्यांनी चाकजोडीचें खातें नाइलाज होऊन बंद केले. सुदैव इतकेंच, की यासाठी मागविलेल्या बहुतेक यंत्रांना पुढे दुसरें एक गिन्हार्डक मिळालें व कारखान्याचें होऊं घाहणारें मोठेंच नुकसान वांचलें.

तथापि लढाई सुरू झाल्यावर कारखान्याच्या सान्याच मालाला खो वसला. अलीकडे नांगरांना लागणारें लोखंड मोठ्या प्रमाणावर थेट जर्मनींतून मागविण्यास कारखान्याने सुरवात केली होती; व त्याप्रमाणे हॅबुर्गहून दोन बोटींतून येणाऱ्या लोखंडाची लक्ष्मणराव वाट पाहात होते. पण या बोटी मधल्यामध्ये भूमध्य समुद्रांत ब्रिटिशांनी पकडून जप्त केल्या, आणि खूप खटपट करूनहि कारखान्याला तें लोखंड मिळूं शकलें नाही. अर्थात् बाजारांत मिळेल त्या भावाने लोखंड घेऊन कारखान्याला काम चालविणें भाग पडलें.

आपल्या ग्राहकांना शक्य तितक्या माफक किमतीस व त्यांना परवडेल अशा भावांत माल द्यावयाचा हें लक्ष्मणरावांचें धंद्यांतलें प्रमुख सूत्र. ते म्हणत, “ नफ्याचं प्रमाण अल्प ठेवलं, आणि मालाचा प्रसार वाढविण्याची शिकस्त केली, तर ‘ थेंबें थेंबें तळें साचे ’ या न्यायाने तुमचाहि कार्यभाग होईल व ग्राहकाहि संतुष्ट राहतील. हेन्री फोर्डचं हेंच तत्व असे. ” ‘ Small profits and quick return ’ ही धंद्यांतली एक मोठी गुरुकिल्ली, हा त्यांचा सिद्धांत. तथापि आता लोखंडाचे भावच कडाडल्यावर काय करायचें ? लक्ष्मणरावांना नांगराची किंमत ३९ रुपयांवरून चढतचढत ६० वर न्यावी लागली.

आता आला बिडाचा प्रश्न ! त्यासाठी रेल्वेचें स्क्रॅप व मिळेल तसली बिडाची मोड गोळा करण्याचें काम सुरू झालें. तथापि कारखान्याची भूक तेवढ्याने कुठली भागायला ? इतक्यांत त्यांना समजलें, की कोल्हापूर संस्थानांतल्या किल्ल्यावर

बऱ्याच जुन्या तोफा गंजत पडल्या आहेत व त्या कारखान्याला मिळण्या-
सारख्या आहेत. त्या वेळचे कोल्हापूरचे दिवाण श्री. बाळासाहेब गायकवाड
लक्ष्मणरावांचे स्नेही व स्वतः छत्रपति श्री. शाहू महाराजांचेहि त्यांच्याबद्दल फार
चांगलें मत. एकदा धोंडीबुवाच्या समाधीच्या दर्शनासाठी पलूसला जात असतां
चाटेंत ते थोडा वेळ थांबून कारखान्यांत डोकावून गेले होते. लक्ष्मणरावांच्या
उद्योगाची त्यांना तेव्हापासून माहिती झाली होती. त्यांना असल्या उद्योगाचें फार
कौतुक. तेवढ्यासाठीच आपल्या उभय राजपुत्रांनाहि कांही दिवसांनी त्यांनी
कारखाना पाहण्यास वाडीस पाठवून दिलें होतें. यामुळे लक्ष्मणरावांनी प्रयत्न
केल्यावर त्यांना कोल्हापूरच्या या शेकडो जुन्या तोफा मिळाल्या. व्यागनी भरून
त्या तोफा किल्लोस्करवाडीला आणण्यांत आल्या व त्यांनी सारें आवार व्यापून टाकलें.

‘ जगांत शांतता नांदायची असेल तर साऱ्या तरवारींचीं पातीं मोडून
त्यांचे फाळ घडवले पाहिजेत, ’ अशा अर्थाचें एक इंग्रजी वचन आहे. तो आदेश
कुणीं कृतींत उतरवला किंवा कसें हें माहित नाही; पण शत्रूवर आग ओकणाऱ्या या
शेकडो तोफा फोडून लक्ष्मणरावांनी त्यांचे हजारो नांगर बुनविले हें मात्र पूर्ण सत्य.

रंग संपले ! बाजारांत कसलाहि रंग मिळणें अशक्य ! तेव्हा नांगर रंग-
वायचे कसे ? ही अडचण दूर करण्यास लक्ष्मणरावांनी ग्वाल्हेरकडून एक वॅगन
काव (रेड ओकर) मागविली. बरेच जवस विकत घेतले. ते सांगलीस पाठवून
तेथून तेल गाळून आणल्यावर त्याची भट्टी घातली. रंग ठीक झाला. मात्र हे
नांगर तालमींत लोळलेल्या पैलवानासारखे दिसत. त्याला इलाज नव्हता. लक्ष्मण-
रावांनी तात्पुरती अडचण सोडवण्यासाठी हा उपाय शोधून काढला; पण पुढे
किल्लोस्करवाडींतच डॉ. गणपतराव पांडित यांच्या देखरेखीखाली रंगाचा मोठा
कारखाना काढण्यांत आला, तेव्हा हा पूर्वीचा अनुभव उपयोगी पडल्याशिवाय
राहिला नाही.

कोळसा मिळणेंहि मुष्किलीचें झालें, तेव्हा शक्य तेवढें लाकडी कोळशावर
काम निभावून न्यावें म्हणून सातारा येथील सरदार मुतालिक यांचें, कोरेगांवापासून
थोड्या अंतरावर असलेलें जुनाट झाडांचें एक मोठें बन विकत घेऊन, ड्यूय
डिस्टिलेशनच्या पद्धतीने त्या लाकडाचे कोळसे तयार करण्यास सुरवात केली. ही
आधुनिक पद्धत कोल्हापूरचे श्री. शाळिग्राम जपानला जाऊन शिकून आले होते.
त्या पद्धतीच्या त्यांनी राधानगरी येथे घातलेल्या भट्ट्या लक्ष्मणराव स्वतः तिथे
जाऊन पाहून आले. या प्रकाराने कोळसे करतांना लाकडांतून जें डांबर निघतें,
त्यालाहि एक रसायन म्हणून बाजारांत चांगला भाव येतो.

कोळशाचा पुरवठा होण्यासाठी आणखीही एका दिशेने प्रयत्न चालत. कुंडल रोड स्टेशनवर पाणी घेण्यासाठी गाड्या दहा-पंधरा मिनिटें थांबत, त्या वेळीं इंजनखाली बॉयलरमधून राख पडे. या राखेचे मोठे ढीग झाले होते. ते ढीग रेल्वेकडून विकत घ्यायचे व राख चाळून निघालेले कोळशाचे बारीक खडे लोहाराच्या भट्ट्यांसाठी वापरायचे. मात्र हा ढीग रेल्वेच्या हद्दीतून ठराविक मुदतीत हालवला जाईल एवढी काळजी घ्यावी लागे.

हें काम करायला माणसांची एक लांबच लांब रांग लागे. यांत वरिष्ठ-कनिष्ठ सर्व सामील होत व तें काम मोठ्या गमती-जमतीने चाले ! हा खटाटोप चालू असतां एक दिवस सहकारी खात्याचे एक इन्स्पेक्टर लक्ष्मणरावांनी सुरू केलेल्या कामगारांच्या सोसायट्या तपासण्यासाठी आले. गाडीतून उतरल्यावर त्यांनी लक्ष्मणरावांची चौकशी केली, तेव्हा कोणीतरी समोरच्या रांगेतल्या एका माणसाकडे बोट करून दाखविलें. पण त्यांना तें खरें कसें वाटावें ?

तथापि ते गृहस्थ जवळ येऊन अधिक तपास करूं लागल्यावर या रांगेंतील लांडी विजार व हाफशर्ट घालून कोळशाच्या पाट्या उचलणारे गृहस्थ खरेच लक्ष्मणराव आहेत अशी त्यांची खात्री झाली. एका कारखान्याचा मुख्य चालक इतर कामगारांबरोबर असलें हलकें काम करतांना पाहून त्यांना अर्थात् अत्यंत आचंबा वाटला ! कसलेंहि काम हाताने करण्यांत लक्ष्मणराव कमीपणा मानीत नसत, त्याचेंच हें एक उदाहरण.

असा दात कोरून पोट भरण्याचा प्रसंग कारखान्यावर लढाईच्या काळांत आला. त्याबरोबरच वाडींतले नागरिक व कामगार यांना पडलेली धान्याची टंचाई दूर करण्यासाठीहि बरेच परिश्रम करावे लागले. हा अन्नाचा प्रश्न सोडवण्यास कलकत्याहून मक्याच्या व्यागनी आणाव्या लागत, व त्यांच्या साठ्याच्या बाबतींतहि खास तजवीज करावी लागे.

तथापि शेवटच्या वर्षांत यापेक्षा एका अगदी विचित्र अडचणीला लक्ष्मणरावांना तोंड द्यावें लागलें.

तीन वर्षे युरोप व मध्यपूर्वेकडे चाललेल्या युद्धासाठी हिंदुस्थानांतील सारे खडे सैन्य बाहेरदेशीं पाठवावें लागलें. तेव्हा या परिस्थितीचा फायदा घेऊन कदाचित् एकादें परचक्र देशावर आलें तर हिंदुस्थानने त्याला मुकाबला कसा द्यायचा, हा प्रश्न साऱ्या देशापुढे आला. एवढ्यासाठी तातडीने “ भारत संरक्षक सैन्य ” नांवाची एक सेना उभारण्याचें सरकारने जाहीर केलें.

लोकमान्य टिळक ब्रिटिश सत्तेचे पक्के विरोधक; पण या वेळीं तो विरोध त्यांनी बाजूस ठेवला. महाराष्ट्रीय तरुणांनी या सैन्यांत उत्साहाने नांवें नोंदवावीत व

लष्करी शिक्षण घेण्याची ही संधि वाया दवडून नये, असें त्यांनी मोठ्या आग्रहाने सुचविलें. 'केसरी'तील त्यांचे हे लेख वाचून तरुणांना स्फुरण चढल्यास नवल काय ?

किल्लोस्करवाडीतील तरुण चालकांच्या मनावरहि टिळकांच्या या लेखाचा परिणाम झाला. त्यांच्या हाकेला ओ देऊन या वेळीं देशसेवा करण्यास आपण पुढें झालें पाहिजे असें त्यांच्या मनाने घेतलें. पण कारखान्यांतील कामाची व्यवस्था कशी करायची ? तेव्हा लक्ष्मणरावांच्या कानांवर ही गोष्ट घालून त्यांच्या अनुमतीने, ज्यांना ते परवानगी देतील त्यांनीच नांवे नोंदवावीत असें ठरलें.

लक्ष्मणरावांच्यापुढे त्यांनी हा बेत मांडतांच ते म्हणाले, "तुमची ही कल्पना योग्य आहे. तसंच ही वेळ आपल्या स्वतःच्या सोयीगैरसोयीचा विचार करण्याची नाही. तेव्हा तुम्ही सर्वजण गेलांत तरी चालेल. तुम्ही खुशाल जा. तुम्ही परत येईपर्यंत सर्वांचं काम मी पाहीन !"

त्याप्रमाणे वैद्यकीय तपासणीनंतर पुढील सात जणांस घोरपडीच्या कॅम्पवर शिक्षणासाठी बोलावण्यांत आलें. त्यांचीं नांवेः— शंभोराव जांभेकर, शंकरराव किल्लोस्कर, अनंतराव फळणीकर, मंगेशराव रेगे, अनंतराव करजगीकर, गजानन मडूरकर व पागे. त्यांच्या चार महिन्यांच्या गैरहजेरींत कारखान्याची एकूणएक व्यवस्था एकट्या लक्ष्मणरावांनाच पाहावी लागली.

युद्धाच्या चार वर्षांत कारखान्याला किती खडतर परिस्थितींतून जावें लागलें याची अंशतः तरी कल्पना वरील माहितीवरून येईल.

माणसाला या जगांत निरनिराळीं संकटें यावयाचीं हें ठरलेलें. हीं संकटें त्याची कसोटी पाहात असतात. या कसोटीला तो उतरला तर त्याचें पारितोषिकहि त्याला मिळाल्याशिवाय राहात नाही. तद्वतच महायुद्धाच्या काळांत कारखान्याला एका मोठ्या दिव्यांतूच जावें लागलें, हें खरें असलें तरी पुढे त्याचें योग्य फळहि त्याला मिळालें, हें लक्षांत घेण्यासारखें आहे.

१९१८ ला युद्ध संपलें. लोखंड वगैरे कच्चा माल हळूहळू मिळूं लागला. मालाला मागण्याहि वाढत चालल्या. पण यापेक्षा महत्त्वाची गोष्ट म्हणजे या चार वर्षांत परदेशांतून, विशेषतः इंग्लंडमधून येणाऱ्या विलायती नांगरांची आयात पूर्णपणें थांबली. या मध्यंतरींच्या काळांत किल्लोस्कर नांगरांनी सर्व पेठांत आपलें बस्तान उत्तम बसविल्याने, लढाईनंतरहि विलायती नांगरांना हिंदुस्थानांत पुन्हा प्रवेश मिळणें अशक्यप्राय होऊन बसलें. तिकडील कारखानदारांनी हिंदुस्थानांतून जो पाय काढला तो कायमचाच ! किल्लोस्कर नांगरांस अर्थात् "निर्वीर्यमुर्वीतलम्" असें झालें. आता या मालाच्या अनिर्बंध प्रसाराला कसलीहि आडकाठी उरली नाही.

साहजिकच लक्ष्मणरावांच्या महत्वाकांक्षेला आणखी जोराचे पंख फुटले. कारखान्याची आता निदान चौपट तरी वाढ केली पाहिजे व मालाचें उत्पादनहि त्याच प्रमाणांत वाढवलें पाहिजे, असें त्यांच्या मनाने घेतलें. मध्यंतरांच्या काळांत कारखान्याने उसाचे चरक करण्याचें काम हातीं घेऊन तेंहि क्षेत्र हळूहळू काबीज करण्यास सुरवात केली होती. त्याचप्रमाणे पुढच्या काळांत आणखी कोणत्या यंत्र-सामुग्रीबद्दल शेतकऱ्यांकडून मागणी येईल यावरहि त्यांनी बराच विचार केला होता. त्या यंत्राची निर्मिती हातीं घेण्यास ते उत्सुक झाले होते.

लक्ष्मणरावांची पन्नाशी उलटली होती. त्यांच्या कानशिलाजवळचे केस पांढरे दिसू लागले होते. डोक्यावरचें टक्कलहि वाढलें होतें. त्यांचे विश्रांतीचे दिवस जवळ आल्याचेंच हें लक्षण. त्यांनी प्रस्थापित केलेल्या कारखान्याच्या रूपाने त्यांच्या आजवरच्या कष्टांचें फळहि त्यांच्या पदरांत पडलें होतें. थोडक्यांत सांगायचें तर त्यांनी एक फार मोठी यात्रा संपविली होती. तेव्हा आपलें इतिकर्तव्य पार पाडलें असें मानून त्यांनी पुढील दिवस विश्रांतींत घालवायचें ठरविलें असतें तर तें मुळीच वावगें झालें नसतें. तथापि हा यात्रेकरू एवढ्यातेवढ्याने कृतकृत्य होणारा नव्हता. त्याची दृष्टि नेहमी क्षितिजावर लागलेली असे. म्हणूनच या धामावरून आणखी कांही उत्तुंग शिखरें त्याच्या दृष्टिपथांत येतांच, त्याने आपला कमरेचा पट्टा आणखी आवळला व पुढचा मार्ग आक्रमण्यास सुरवात केली.

पण कारखान्याच्या भावी विकासाचीं हीं भव्य स्वप्नें कृतींत आणायचीं कशीं ? त्यासाठी नव्या इमारती, नवीं यंत्रें, नवें इंजिन, नवा मालमसाला हवा. चाडींत नवीं घरे बांधलीं पाहिजेत, पाण्याच्या सोयीसाठी नवी तजवीज करायला हवी, मोठी शाळा बांधली पाहिजे, आणि हॉस्पिटल व सूतिकागृह यांचीहि वाढ करायला हवी. कारखाना वाढवायचा तर या सान्या गोष्टी आल्याच. तेव्हा या योजनांसाठी भांडवल कोठून आणायचें ? कारखान्याची वाढ दहा वर्षांत पुष्कळ झाली असली तरी त्यांतून होणारा फायदा शक्य तितका कारखान्याच्या वाढीसाठीच वापरायचा हें लक्ष्मणरावांचें धोरण. त्यामुळे कारखान्याच्या मालमत्तेची किंमत पांच लाखांपर्यंत वाढली तरी तिजोरींत रोकड अशी बेताचीच उरे.

या अडचणीवर एकच उपाय होता. तो म्हणजे कारखान्याचें लिमिटेड कंपनींत रूपांतर करून शेअरच्या रूपाने भांडवल जमविणें. लक्ष्मणरावांच्या मनांत हा विचार घेण्याचें आणखी एक कारण होतें. असे कारखाने खासगी मालकीचे ठेवल्यास, पुढे त्यांच्या मालकीबद्दल वारसांत वाद सुरू होऊन संस्थेच्या अस्तित्वाला धोका निर्माण होतो, हें त्यांनी पाहिलें होतें. शिवाय युद्धोत्तर काळांत भारतातील

उद्योगधंद्यांना तेजीचा काळ येणार हें स्पष्ट झालें होतें. मध्यंतरींच्या चार वर्षांत निरनिराळ्या वस्तूंचे कारखाने काढण्यास देशांतल्या कल्पक तरुणांना चांगली संधि मिळाली होती. विलायती मालाची आयात रोडावल्यावर स्वदेशी कारखानदार त्या संधीचा उपयोग करून घेतल्याशिवाय कसे राहतील ? तेव्हा या चार वर्षांत मिळविलेल्या अनुभवाच्या जोरावर अनेक कारखानदारांनी कंपनी स्थापन करण्याचें ठरविलें. १९१९ च्या सुमारास अशा नव्या कंपन्यांनी एकच गर्दी उडवली. हिंदुस्थानांत एक नवें औद्योगिक युग सुरू झाल्याचेंच हें चिन्ह.

लक्ष्मणरावांच्या उपक्रमाला राजेसाहेबांची अनुमति आनंदाने मिळाली; व त्यांनी नव्या कंपनीचे पुष्कळ शेअर्स घेण्याचेंहि आश्वासन दिलें. कंपनी स्थापण्याच्या या कामालां कायद्याची माहिती असलेले तज्ञ हवेत. हें साह्य सातान्याचे प्रमुख कायदेपंडित रा. ब. काळे यांच्याकडून मिळालें. बोर्ड ऑफ डायरेक्टर्ससाठी डॉ. वासुदेवराव किलोस्कर, रा. ब. काळे, गोपाळराव जोग, भास्करराव जाधव, काशीनाथपंत दांडेकर अशा माहितगार व प्रतिष्ठित मंडळींचा पाठिंबा लाभला व चेअरमनचें पद औंधचे युवराज श्रीमंत राजेसाहेब यांनी भूषविलें.

कंपनीचे ऑडिटर म्हणून श्री. जिवाजी कृष्ण परुळेकर यांची नियुक्ति झाली व कायद्याचे सल्लागार रा. ब. काळे व व्ही. जी. चिरमुले यांस नेमण्यांत आलें.

म्यानेजिंग एजंट्स- किलोस्कर सन्स आणि कंपनी. यांत लक्ष्मणरावांनी आपल्याबरोबर श्री. शंभोराव जांभेकर, शंतनुराव किलोस्कर, शंकरराव किलोस्कर व अनंतराव फळणिकर यांचा समावेश केला.

किलोस्कर ब्रदर्स लि. या कंपनीचें सुरवातीचें १२ लाख रुपये भांडवल प्रत्येकीं २५ रुपयांच्या शेअरमध्ये विभागण्यांत आलें.

लक्ष्मणरावांनी स्थापन केलेल्या कंपनीचें वैशिष्ट्य असें, की भागीदारांस किमान ९ टक्के डिव्हिडंड दिल्याशिवाय मॅनेजिंग एजंट्स नफ्यांतील वांट्या घेणार नाहीत, ही अट त्यांनी स्वतःवर लादून घेतली व कारखान्याची मालमत्ता सुमारे ५ लक्ष रुपये किंमतीची होत असली तरी मोवदल्यादाखल अवघे ३ लक्ष ८० हजार रुपये शेअरच्या रूपांत घेतले. कंपनीचा प्रॉस्पेक्टस बाहेर पडतांच शेअर विकत घेण्यासाठी चोहोकडून मागण्या येऊं लागल्या व जरूर त्या भांडवलाची पूर्तता अल्प काळांतच झाली.



आघाडी सर करण्याची तयारी

“ शेतकऱ्यासाठी आपण लोखंडी नांगर करू लागलों ही एक मोठी कामगिरी झाली, त्यांना मागणीहि भरपूर आहे. कारखाना कसा चालेल हा आता प्रश्न नाही, पण एवढ्यांतच आपण समाधान मानतां कामा नये. आपण तसं करू तर आपल्या पीछेहाटीला सुरवात झाली असं समजा. आपण सारखी पुढं जायची धडपड केली पाहिजे. तेव्हा आपण नवीन काय काम करायचं तें बोला. ”

लक्ष्मणरावांच्या ऑफिसांत त्यांच्या बोलावण्यावरून जमलेल्या हस्तकांना उद्देशून ते बोलत होते. ही त्यांची नेहमीची पद्धत असे. कारखान्यांत करावयाची कोणतीहि नवी सुधारणा असो अगर योजना असो, ती हातीं घेण्यापूर्वी सर्व खात्यांच्या प्रमुखांना आपल्या ऑफिसांत ते जमवीत व आपली कल्पना त्यांच्यापुढे मांडीत, या वेळीं स्वतःचें मत स्पष्टपणें प्रदर्शित करायला प्रत्येकाला मोकळीक असे.

अशा प्रकारें त्यांनी आपल्या सहकाऱ्यांना विश्वासांत घेतल्याने इंग्रजींत ज्याला “ टीम वर्क ” म्हणतात ती सहकार्यांची वृत्ति त्यांच्यामध्ये आपोआप जागी होऊन, प्रत्येकजणाला आपापल्या कामाचा वाटा उचलण्यास मोठा हुरूप येई. या भावनेने कुठलेंहि काम मंडळी करू लागल्यावर त्यांना त्यांतील दगदगीचा केव्हाच विसर पडतो व सांघिक रीतीने खेळावयाच्या एकाद्या सामन्यांत त्यांतील गड्यांना जो उत्साह चढतो, त्याच स्वरूपाची मौज त्यांना त्यांच्या कामांत वाटूं लागते.

लक्ष्मणराव पुढे म्हणाले, “ आपल्यासारखे नांगर आता इतर ठिकाणीहि तयार होऊं लागतील, हें व्हायचंच. तेव्हा तुमचा कारखाना चांगल्या स्थितींत राहावा असं वाटत असेल तर तुम्ही आपल्या मालांत सारखी सुधारणा करित राहिलं पाहिजे, हें एक; व दुसरं, देशाच्या भावी गरजा लक्षांत घेऊन आणखी नवनव्या प्रकारचीं यंत्रं नि माल करायला तुम्ही सुरवात केली पाहिजे. ”

कारखान्याचा उल्लेख करतांना नेहमी “ तुमचा कारखाना ” याच शब्दांत त्याचा उच्चार लक्ष्मणराव करीत. कारखान्याविषयी कामगारांना तेवढी आत्मीयता न वाटल्यास स्वतःचें काम ते पाहिजे तितक्या मनापासून करूं शकणार नाहीत व या कामापासून त्यांना जो आनंद मिळावयास हवा तोहि त्यांना प्राप्त होणार नाही ही लक्ष्मणरावांची नेहमीची दृष्टि.

“ एवढ्यासाठी यापुढं पंप, ऑइल एंजिन्स, व मशीन टूल्स अशीं महत्त्वाचीं यंत्रं करायचं काम आपण हातीं घेतलं पाहिजे. ”

लक्ष्मणरावांच्या तोंडचीं हीं वाक्ये ऐकतांच त्यांचे कांही हस्तक आश्चर्य-चकित मुद्रेने त्यांच्याकडे पाहूं लागले. जणू कांही “ हें कसं शक्य आहे ? ” असेंच विचारण्याचा त्यांच्या मुद्रेवरचा भाव.

लक्ष्मणराव तो ओळखून म्हणाले, “ मी सांगतों त्यावर तुमचा विश्वास बसत नाही असं दिसतं. तेव्हा माझ्या डोळ्यांपुढं १९५० सालच्या किलोस्कर-वाडीचं जें चित्र आहे तें तुम्हांला सांगतों. त्या वेळीं आपला कारखाना सध्यापेक्षा खूप मोठा झालेला असणार व आपल्या कारखान्यांतून ऑइल एंजिन्स, मशीन टूल्स, पंप्स यांच्याबरोबर इलेक्ट्रिक मोटर्सहि तयार होत असलेल्या तुम्हांला दिसतील, हें मी आत्ताच सांगून ठेवतों. तिकडे विलायतेंत हीं यंत्रं करणारीं आपल्यासारखीं माणसंच आहेत ना ? मग आपण काय मेलेल्या आईचं दूध प्यालेले आहों ? ”

श्रोत्यांच्या चेहऱ्यांवर आता जरा निराळा भाव झळकूं लागला. तथापि त्यांपैकी एकाने शंका व्यक्त केली, “ हा माल तयार करायचा तर तें अशक्य नाही. पण त्यासाठी आपल्या कारखान्यांत मोठीं यंत्रं नकोत का ? फ्लायव्हील्स कशी टर्न करायची ? त्याला व्हर्टिकल बोअरिंग मशीन हवं. तसंच इंजिनचं बेड. तें प्लेन करण्यासाठी मोठं प्लेनिंग मशीन पाहिजे. आपल्याकडे हीं यंत्रं कुठं आहेत ? ”

लक्ष्मणराव म्हणाले, “ ही अडचण अगदी खरी आहे. पण आपले शंभोराव मोठं ३५० हॉर्स पॉवरचं गॅस एंजिन आणण्यासाठी आता अमेरिकेला निघणार आहेत. त्यांना याहि यंत्रांची चौकशी करून जमलं तर मागणी द्यायलाहि सांगूं. एवढं झाल्यावर तरी आपण मोठीं यंत्रं करायचं हातीं घ्यायचं ना ? ”

“ ऑफ कोर्स ! ” सर्वांनी ठासून उत्तर दिलें.

“ तुम्ही या वेळीं आणखी एक लक्षांत ठेवलं पाहिजे. जग किती झपा-ट्यानं पुढं चाललं आहे हें पाहायला हवं. रोज नव्या सुधारणा चालू आहेत. नवे शोध लागत आहेत. सुधारणा म्हणजे यंत्रांचा वाढता उपयोग. आपण यंत्रं वापरत नाही म्हणूनच मागं आहों. पण असंच पुढं चालणार नाही. लाकडी नांगर टाकून लोखंडी नांगर वापरायला शेतकऱ्यांना कित्येक शतकं लागलीं. पण

त्यांना इंजिन व पंप वापरायला फार अवकाश लागणार नाही. आपल्या देशांत विजेचा प्रसारहि होऊं लागला आहे. तेव्हा विजेवर पंप, पिठाच्या चक्क्या, माग इत्यादि चालवायला इलेक्ट्रिक मोटर्सहि हव्यात. आणि देशांत अशी यंत्रांची वाढ होऊं लागली म्हणजे तीं करायला लेथ, ड्रिलिंग मशीनसारखीं यंत्रांहि लागणार हें उघड. आणि हीं यंत्रां तुम्ही करणार नसलां तर दुसरे कोणी करतील. कारखाना तुम्हीच काढूं शकतां व इतर कोणी काढूं शकणार नाही असं थोडंच आहे ? तेव्हा तुम्हांला पुढं जायचं कां मागं राहायचं हें तुमचं तुम्हीच पाहा !

“ हीं नवीं यंत्रां करायचा आपल्याला अनुभव नाही हें मला माहीत आहे. ” आपली कल्पना सर्वांना आणखी पटवून देण्यासाठी लक्ष्मणराव पुढे म्हणाले, “ पण त्याचसाठी शंतनु व माधवला अमेरिकेच्या सर्वांत उत्तम इंजिनिअरिंग कॉलेजमध्ये शिक्षणासाठी पाठवायचं ठरवलं आहे. त्या कॉलेजचं नांव MIT (Massachusetts Institute of Technology), या शिक्षणबरोबर तिकडील कांही कारखान्यांत त्यांनी काम करून आवश्यक तो अनुभव संपादन करावा असंहि त्यांना मीं सुचवलं आहे. ”

“ मग ते परत आल्यावर आपण हीं कामं सुरू करायचीं ? ”

“ छे छे ! तितका वेळ कशासाठी फुकट घालवायचा ? आपण इकडे कामाला आरंभ करूं म्हणजे ते परत आल्यावर श्रीगणेशापासून सुरवात करायला नको. ”

शिवाजीचे मावळे तोरणा गड काबीज करायला निघाले तेव्हा त्यांच्या अंगांत जशी एक वीरश्री भरली असेल तसल्याच प्रकारचें पाणी लक्ष्मणरावांच्या ऑफिसमधून बाहेर पडतांना त्यांच्या हस्तकांच्या चर्येवर दिसत होतें.

शंतनुराव हे लक्ष्मणरावांचे ज्येष्ठ चिरंजीव. त्यांचा जन्म १९०३ सालीं सोलापूर येथे झाला.

आपल्यांत “ बाप तसा बेटा ” अशी म्हण आहे. तथापि बापाचे गुण त्यांच्या मुलांत उतरतातच असें सांगतां येत नाही. या बाबतींत लक्ष्मणराव खरे दैववान असें म्हटलें पाहिजे. कारण त्यांची कल्पकता, यांत्रिक दृष्टि, उद्योगप्रियता व धडाडी हे त्यांचे गुण त्यांच्या चिरंजिवांतहि प्रकर्षाने उतरले. या मुलांवर यंत्रदेवतेने जन्मतःच आपला वरदहस्त ठेवला असें म्हणण्यास हरकत नाही. म्हणूनच त्यांनी किल्लोस्करवाडीच्या कारखान्याची प्रगति करण्यास वडिलांना पुष्कळ मदत केली, इतकेंच नव्हे, तर पुढे किल्लोस्कर कारखान्याच्या तोडीचे हरिहर, बंगलोर व पुणे येथे नवे कारखाने सुरू करून वडिलांची उज्ज्वल परंपरा त्यांनी आदर्श रीतीने पुढे चाटूं ठेवली आहे. या नव्या उपक्रमांची माहिती पुढे योग्य ठिकाणीं येईलच.

माधव हा लक्ष्मणरावांचा पुतण्या, डॉ. वासुदेवराव किलोस्कर यांचा तिसरा मुलगा, त्याच्या लहानपणापासून लक्ष्मणराव व राधाबाई यांचा तो लाडका. राधाबाईंना बरीच वर्षे मूलबाळ न झाल्याने त्यांनी माधवला आपल्याकडे आणून स्वतःच्या मुलाप्रमाणे त्याचे संगोपन केले. तथापि माधवचा पायगुण चांगला, तो आल्यावर राधाबाईंच्या घरी पाळणा हालू लागला. माधव परत सोलापुरास गेला. तथापि लक्ष्मणराव व राधाबाईंचे त्याच्यावरचे प्रेम मात्र कमी झाले नाही. ते सुटीत त्याला आपल्याकडे बोलावीत, माधवहि फार बुद्धिमान, कॉलेजमध्ये असल्यापासून तो विजेची लहानसहान यंत्रे करू लागला. किलोस्करवाडीत बसवलेला पहिला टेलिफोन त्यानेच तयार केला. तेव्हा तो बी. एस्सी. झाल्यावर त्याला अमेरिकेला पाठवून इलेक्ट्रिकल इंजिनियर करण्याचे लक्ष्मणरावांनी ठरविले.

त्याप्रमाणे शंतनुराव व माधवराव दोघांना मोठ्या समारंभाने निरोप देऊन अमेरिकेला पाठविण्यांत आले. एम्. आय. टी. मधील अभ्यासक्रम उत्कृष्ट प्रकारे पार पाडल्यावर तिकडच्या वेस्टिंगहौससारख्या कारखान्यांतून प्रत्यक्ष काम करून त्यांनी जरूर तो अनुभवहि मिळवला. पण योगायोग असा, की माधवरावांचे तिकडील काम आटोपून परत निघण्याच्या सुमारास ते फुफ्फुसाच्या विकाराने आजारी पडले व ते दुखणे बळावून त्यांचा तिकडेच अंत झाला ! लक्ष्मणरावांना त्यामुळे मोठाच धक्का बसला ! राधाबाईंचे डोळे रडूनरडून सुजले ! माधव परत येतांच इलेक्ट्रिक मोटर्स करायचे खाते सुरू करायची बरीच पूर्वतयारीहि किलोस्करवाडीस झाली होती. लक्ष्मणरावांचे ते स्वप्न भंग पावले. सुदैवाने ते कायमचे ढासळले मात्र नाही. कारण लक्ष्मणरावांचे कनिष्ठ चिरंजीव रवींद्र पुढे अमेरिकेस जाऊन इलेक्ट्रिकल इंजिनियर होऊन परतल्यावर त्यांनी हे काम हाती घेतले. त्यांचेच आजचे विकसित झालेले स्वरूप म्हणजे बंगलोर येथील “ किलोस्कर इलेक्ट्रिक कंपनी लि. ” हा टोलेजंग कारखाना.

किलोस्कर कारखान्याचे लिमिटेड कंपनीत रूपांतर झाल्यावर कोणकोणता नवा माल करण्याचे काम हाती घ्यावयाचे हे लक्ष्मणरावांनी याप्रमाणे ठरविले. पण केवळ यांत्रिक बाजूपुरतीच त्यांची दृष्टि नसे. तर कारखान्यांत माल तयार झाल्यावर त्याचा प्रसार वाढविण्यासाठी जे आधुनिक विक्रीचे शास्त्र युरोप-अमेरिकेत उपयोगांत येत आहे, त्याचाहि आपण कटाक्षाने अवलंब केला पाहिजे असे त्यांचे मत असे.

यासाठी कारखान्यांतील सर्व भागांतून फिरून ते विज्ञानेस ऑफिसकडे आले म्हणजे तिथल्या मंडळींच्या मनावर त्यांच्या कामाचे महत्त्व ते निरनिराळ्या प्रकारे बिंबवीत. ते म्हणत—

“ तुम्ही माल तर चांगला केलाच पाहिजे, पण त्याची सर्वत्र माहिती होण्यासाठी त्याची जाहिरातहि योग्य प्रकारे होईल इकडेहि लक्ष दिलं पाहिजे.

स्वस्थ बसणाराचे आवे खपणार नाहीत, पण ओरडणाऱ्यांचीं बोरं खपतात हैं ध्यानांत ठेवा. जाहिराती द्यायच्या त्या ठोकळ पद्धतीच्या असतां कामा नयेत. त्यांत नावीन्य व आकर्षकपणा जितका जास्त आणतां येईल तितकं उत्तम. तसंच नुसत्या जाहिराती म्हणजे स्वतःच्या मालाचा बडेजाव नव्हे; तर तो घेण्यांत ग्राहकाला कोणता लाभ होईल, हैं त्याच्या दृष्टींतून विचार करून, आकर्षक व परिणामकारक रीतीनं त्याच्या मनावर ठसविणं, म्हणजेच ती खरी जाहिरात.

“ ही जाहिरात पाहून तुमच्याकडे अधिक चौकशी करण्यासाठी पत्रं येतील, त्यांचीं तर फारच काळजीपूर्वक उत्तरं दिलीं पाहिजेत. या उत्तरांना उशीर बिलकूल होतां कामा नये व त्याबरोबरच ग्राहकानं जेवढे मुद्दे विचारले असतील त्या एकूण एक मुद्द्यांची माहिती त्याला दिली पाहिजे. हैं पत्र म्हणजे तुम्ही ग्राहकांच्या घरीं जाऊन त्यांची घेतलेली भेटच होय. एवढ्यासाठी त्या पत्रांतली भाषा अतिशय सौजन्यशील, स्नेहयुक्त व सोपी हवी. तें पत्र वाचतांना ग्राहकाला संतोष तर झालाच पाहिजे, पण त्याबरोबर तुमचा माल घेण्याची त्याची उत्सुकता जास्तीत जास्त वाढली पाहिजे. हैं काम तुमच्या हातून चांगलं व्हायचं तर तुम्ही नुसतं ऑफिसमध्ये बसून चालणार नाही. कारखान्यांत हिंडून आपला माल सर्वोत्कृष्ट करण्यासाठी आपण किती काळजी घेतों, कोणकोणत्या खास पद्धति वापरतो, याची बारकाईनं माहिती करून घेतली पाहिजे. एवढंच नव्हे, तर शेतावर जाऊन शेतकऱ्याचा प्रत्यक्ष अनुभव विचारला पाहिजे. थोडक्यांत सांगायचं, तर तुमच्या मालाच्या चांगुलपणाबद्दल अगोदर तुमची स्वतःची खात्री झाली पाहिजे, तरच त्याचं महत्त्व तुम्ही योग्य प्रकारें इतरांना समजावून देऊं शकाल व धंद्याची वाढ करूं शकाल.

“ ग्राहकाचं चांगलं मत होण्यासाठी जेवढे प्रयत्न कराल तेवढे थोडेच, असं माझं मत आहे. जगांतली सर्वोत्कृष्ट जाहिरात म्हणजे तुमच्या मालामुळं पूर्ण संतुष्ट झालेला ग्राहक. असा एक संतुष्ट ग्राहक आपण होऊन तुमच्याकडे दहा नवीन ग्राहक घेऊन येईल. याच्या उलट एका ग्राहकाला तुम्हीं नाराज केलंत, तर तो अनेक भावी ग्राहकांचं मत निष्कारण प्रतिकूल करून, तुमचा धंदा विघडवल्या-शिवाय राहाणार नाही. तेव्हा गिऱ्हाइकाशीं किती अगत्यानं व काळजीपूर्वक चांगलं पाहिजे हैं सतत लक्षांत ठेवा. ”

लक्ष्मणरावांच्या अशा उत्तेजनपर मार्गदर्शनामुळे, त्यांच्या हाताखालील माणसांना आपापलीं कामें पार पाडतांना एक नवी दृष्टि प्राप्त होई. तेहि आपल्या-परी, कारखान्याच्या प्रगतीला पोषक होतील अशा नव्या कल्पना काढण्याचा प्रयत्न करीत. त्यांना नेहमी खात्री वाटे, की यांतली एकादी जरी कल्पना लक्ष्मणरावांस पसंत पडली तरी तिचा ते मनापासून पुरस्कार करतील.

तसेंच पुढे लक्ष्मणराव हिशेब खात्यांत जात. त्या खात्याची मंगेशराव रेग्यांनी अगदी चोख व्यवस्था ठेवलेली असे. हिशेबाच्या बाबतींत मंगेशरावांवर त्यांचा संपूर्ण विश्वास. तथापि, इतर व्यापाऱ्यांकडून घेतलेल्या मालाचीं विलें माहिण्याच्या आंत भागलीं पाहिजेत, कारखान्याचा पगार ठरलेल्या तारखेस न चुकतां झाला पाहिजे, इत्यादि लक्ष्मणरावांचे कांही सक्त नियम असत. त्याप्रमाणे सर्व व्यवस्था त्रिनचूक चालूं आहे याची मंगेशरावांकडून खात्री करून घ्यायला ते कधी विसरत नसत.

फोर्डच्या कारखान्यांतून निघणाऱ्या “ फोर्ड टाइम्स ” नांवाच्या नियत-कालिकाची एक प्रत लक्ष्मणरावांनी आपल्या एका तरुण मदतनीसाला दाखविल्यावर त्याला “ किल्लोस्कर खबर ” काढायची कशी कल्पना सुचली हें पूर्वी सांगितलें आहेच.

आता या “ खबर ” करिता एक लहान छापखाना किल्लोस्करवाडींत सुरू केल्यास कारखान्याच्या अन्य छपाईसाठीहि त्याचा बराच उपयोग होईल, असें त्याने सुचविलें. तेव्हा एक ट्रेडल, कटिंग व स्टिचिंग मशीन आणि टाइपाच्या कांही केसी मागविण्यास लक्ष्मणरावांनी संमती दिली. “ किल्लोस्कर प्रेस ” ची याप्रमाणे सुरवात झाल्यावर ता. १ जानेवारी १९२० पासून “ किल्लोस्कर खबर ” दरमहा नियमित प्रकाशित होऊं लागली.

छापखान्यापाठोपाठ ब्लॉक करण्यासाठी प्रोसेस डिपार्टमेंटची गरज पडली, तेव्हा तेंहि खातें उघडलें. मग टाइप फौंड्री आली. तितक्यांत एक ट्रेडल पुरेना म्हणून काम उरकण्यासाठी क्रमाक्रमाने सहा सिलिंडर मशीन्स बसवून छापखान्याचा विस्तार बराच करावा लागला.

पुढे याच मदतनीसाच्या मनांत आपल्या कारखान्याचा एक चित्रपट करावा असें आलें. या कल्पनेलाहि लक्ष्मणरावांनी आनंदाने दुजोरा दिला. १९२२ सालीं कोल्हापुरास बाबूराव पेंटरांनी चित्रपट काढण्यास आरंभ केला होता; पण औद्योगिक क्षेत्रासाठीहि हें नवें प्रचारसाधन कसे वापरतां येईल इकडे कोणाचें अद्याप लक्ष गेलें नव्हतें.

हा चित्रपट करून देण्याचें बाबूराव पेंटरांनी आनंदाने कबूल केलें. त्यासाठी आपले कॅमेरे, रिफ्लेक्टर्स वगैरे उपकरणांसह व फत्तेलाल दामले वगैरे साथीदारांसह किल्लोस्करवाडीस येऊन त्यांनी शूटिंगला सुरवात केली. कारखान्यांत नांगर, चरक वगैरे माल कसा करतात; मोलिंगग शेडमध्ये साचे घालून, लोखंडाच्या भट्टींतून निघणारा रस त्यांत कसा ओततात; वाडींतील कामगारांसाठी निरनिराळ्या कोणत्या सोयी केल्या आहेत इत्यादि देखाव्यांनंतर हीं सुधारलेलीं आऊतें प्रत्यक्ष कामें कशीं करतात व त्यामुळे किती भरघोस पीक निघतें, याचेंहि प्रात्यक्षिक पडद्यावर दाखविलें होतें.

या चित्रपटाचा अर्थात् बराच बोलबाला झाला. त्यामुळे पुणे, सोलापुर, उमरावती वगैरे ठिकाणच्या शेकडो प्रेक्षकांना घरवसल्या किलोस्कर कारखान्याचें दर्शन घडवितां आलें.

अशा चित्रपटांपासून अप्रत्यक्षपणें केवढें कार्य होतें, याची साक्ष एका प्रसंगाने कारखान्याला उत्कृष्टपणें पटली. मात्र त्या प्रसंगाचें वर्णन करण्यास जरा पुढील काळांत जावें लागेल.

१९२७ सालीं बेंगलोर येथे एक मोठें औद्योगिक प्रदर्शन भरलें होतें. तेथे किलोस्कर-ओगल्यांनी आपले स्टॉल शेजारींशेजारीं लावले होते. दोघांच्याहि मालाला प्रदर्शनांत पदकें मिळालीं. या बक्षिस समारंभाच्या दिवशीं संध्याकाळीं किलोस्कर कारखान्याच्या चित्रपटाचा खास कार्यक्रम ठेवून त्या वेळचे दिवाण सर मिर्झा इस्माईल व इतर बडी मंडळी यांना पाचारण करण्यांत आलें. तेव्हाचे चित्रपट सध्याप्रमाणे बोलके नसत. त्यामुळे इकडे एकाने प्रोजेक्टरचें हँडल फिरवायचें व दुसऱ्याने तोंडाने निरूपण करायचें असा प्रकार करावा लागला.

या कार्यक्रमाच्या दुसऱ्या दिवशीं सर मिर्झा यांचें किलोस्कर व ओगले यांच्या प्रतिनिधींना आमंत्रण आल्यावरून ते त्यांच्या बंगल्यावर गेले.

इकडच्या तिकडच्या थोड्या गोष्टी झाल्यावर दिवाणसाहेब म्हणाले, “तुमच्या कारखान्यांची मला ऐकीव माहिती होती; पण कालच्या चित्रपटावरून मला त्यांच्याविषयी आणखी चांगलीच कल्पना आली. तुमच्या कारखान्यांना औंध संस्थाननं आश्रय दिला हें फार योग्य झालं. आमच्या संस्थानचंही उद्योगधंद्यांना शक्य तेवढं उत्तेजन द्यावं असंच धोरण आहे. याबद्दल तुम्हांला निराळी माहिती द्यायला नको. तेव्हा तुम्ही आपले एकेक कारखाने म्हैसूरमध्ये स्थापन करायचं ठरवल्यास तुम्हांला शक्य ती मदत संस्थानकडून आनंदानं मिळेल. तेव्हा या सूचनेचा विचार करा व तुमच्या कंपनीचा निर्णय मला लवकर कळूं द्या.”

सर मिर्झा यांनी देऊं केलेल्या साहाय्याचा ओगले यांनी स्वीकार केला व पुढे लवकरच त्यांचा “दि मायसोर ग्लास अँड एनॅमलिंग वर्क्स लि.” हा कारखाना बंगलोर येथे सुरू झाला. किलोस्करांना मात्र त्यांचा कारखाना इतक्या लवकर काढतां आला नाही. त्यांचा हरिहर येथील “मायसोर किलोस्कर लि.” हा मशीन टूल्सचा कारखाना उघडायला १९४२ साल उजाडलें. पण त्या वेळींही मिर्झासाहेबांनी हा कारखाना काढण्यास हरतऱ्हेचें साह्य दिलें.

कारखान्याचें लिमिटेड कंपनींत रूपांतर झाल्यावर पुढील आघाडी सर करण्यास लक्ष्मणरावांनी केवढी तयारी केली याची यावरून बरीच कल्पना येईल. यात्रेकरून नवी शिदोरी बांधून घेतली व पुढच्या प्रवासाला सुरवात केली.



... .. २३०३ वि: ...
... .. नों: वि: ...

लोखंड व विजेच्या शोधांत

सन १९१४ ते १९१८ या युद्धकालातील चार वर्षांत बीड व लोखंड दुर्मिळ झाल्याने कारखान्याच्या सान्याच नाड्या आखडल्या. त्या आणीबाणीच्या काळांतून शीरसलामत बाहेर पडण्यास लक्ष्मणरावांना केवढा आटापीटा करावा लागला याची थोडी कल्पना वाचकांस अगोदर झाली आहेच.

त्यामुळे कारखान्याचें लिमिटेड कंपनींत रूपांतर केल्यावर त्यांनी लोखंडाच्या पुरवठ्याचा प्रश्न अगोदर हातीं घ्यावा हें साहजिक होतें. कारखान्यास बाहेरून लोखंड मिळालें नाही तर काय करायचें ? या लोखंडाचें स्वतःच किलोस्करवाडीत उत्पादन करूं लागणें हा त्यावर एकच उपाय होता.

पण लोखंडाचें उत्पादन म्हणजे काय थडा आहे ? एकाद्या शोपडीत बसून करायचा हा उद्योग नाही. त्याला लक्षावधि रुपयांचें भांडवल हवें. तो एक निराळा प्रचंड उद्योग आहे. टाटांसारख्यांनीच करावयाचा हा धंदा. तो किलोस्करवाडी-सारख्या चिमुकल्या आडवळणी ठिकाणीं करूं पाहणें कितपत विचारीपणाचें होईल ?

लक्ष्मणरावांना या अडचणी कळत नव्हत्या असें थोडेंच ! पण त्यांचें एक तत्व ठरलेलें. अडचण कितीहि मोठी असो, तिला निमूटपणें कधीहि शरण जायचें नाही. तिच्यांतून बाहेर पडण्यासाठी आपली पराकाष्ठा करायची. अशा वेळीं ते आपल्या हाताखालच्या लोकांना म्हणत, “ मरायचं असलं तरी हातपाय हालवून मेलेलं बरं; का तसंच स्वस्थ बसून मरायचं, बोला ! ” अशा त्यांच्या निर्धारामुळे कसलेहि साहस करायला ते मुळीच कचरत नसत.

ते आपल्या सहकाऱ्यांना म्हणाले, “ इथं आपलं लोखंड आपल्या भड्डींतून काढणं सोपं काम नाही, हें मला माहीत आहे. पण आपण प्रयत्न तर करून पाहूं या. परवा लढाईच्या दिवसांत लोखंडाचा दुष्काळ पडल्यावर आपण काय कमी धडपड केली ? म्युनिसिपालिच्यांनी कचऱ्याच्या ढिगांत फेकून दिलेली लोखंडाची

कात्रण गोळा करून त्यांच्या लहान सळया आपण करू शकलो ना ? आपली तात्पुरती गरज त्यामुळं भागली, तसाच हाहि एक प्रयत्न करूं या, ”

ते पुढे म्हणाले, “ हा उद्योग अवाढव्य स्वरूपाचा आहे हें खरं; पण आपल्याकडचे धावडी लोक लहान भट्ट्या घालून तो अगदी लहान प्रमाणावरहि करतात ना ? मग आपण अधिक सुधारलेली भट्टी घालून आपल्यापुरतं लोखंड इथंच कां करूं शकणार नाही ? आणि समजा, इतकं करूनहि हा प्रयोग फसला तरी विघडणार काय ? कांही शहाणपण तरी त्यांतून आपण खात्रीनं शिकूच की, ”

लक्ष्मणरावांच्या या युक्तिवादावर कोण काय बोलणार ?

पण ही कल्पना नुसती पुढे मांडून ते स्वस्थ बसले नाहीत, ते ताबडतोब पुढील उद्योगाला लागले. लोखंड करायला लागणारे दगड (आयर्न ओअर), सातारा जिल्ह्यांतील पाटण भागांत विपुल प्रमाणांत सापडतें अशी त्यांना माहिती लागल्यावरून, आपल्या दोघां मदतनीसांसह ते त्या बाजूला अधिक शोध करायला निघाले. हा भाग सह्याद्रीच्या रांगेंतील असल्याने लक्ष्मणरावांना या कामासाठी उंच डोंगर व दऱ्याखोऱ्यांतून हिंडावें लागे. जंगलेंहि तुडवावीं लागत, अशा दाट झाडींतून जातांना एकदा एका अजगराच्या तावडींतून ते थोडक्यांत निसटले !

त्यांनी गोळा केलेले ठिकठिकाणचे दगड पुण्यास पाठवून तेथील लॅबोरेटरींत त्यांत लोखंडाचें प्रत्यक्ष प्रमाण किती आहे हें पाहिलें जाई.

त्यानंतर ते कोल्हापूर भागाकडे वळले. पन्हाळा, आजरें, सावंतवाडी, रेडी इत्यादि ठिकाणचे दगडांचे नमुने गोळा केल्यावर त्यांना पत्ता लागला, की जुन्या पद्धतीने लोखंड तयार करण्याचा धंदा रामघाटांतले धावडी लोक अद्याप करीत असतात, तेव्हा त्यांनी आपला मोर्चा तिकडे वळवला आणि त्या कृतीची माहिती करून घेतली.

या संशोधनांत मिळालेल्या नमुन्यांपेक्षा गोवें प्रांतांत अधिक चांगले लोखंडाचे दगड आढळतात असा त्यांना पत्ता लागला, तेव्हा त्यांचें भ्रमण त्या भागांत सुरू झालें. मलेरियाची भीति, जळवांचा उपसर्ग, जेवणाखाण्याचे हाल, असा अनेक प्रकारचा त्रास लक्ष्मणराव व त्यांचे मदतनीस यांना त्या फिरतीमध्ये सोसावा लागला. पण त्याला न जुमानतां त्यांनी आपलें काम पुढे चालविलें. अशी तीनचार महिने खटपट केल्यावर गोव्यांतील पांडवसडा नांवाच्या डोंगरांत त्यांना अत्युत्तम जातीचें आयर्न ओअर मिळालें. तेव्हा गोवें सरकारकडे अर्ज करून या डोंगरांतील दगड काढून नेण्याचा दहा वर्षांचा परवाना त्यांनी मिळवला.

किलोस्करवाडीला या दगडाच्या व्यागनी उत्तरूं लागल्या. आणि थोड्याच काळांत लोखंडनिर्मितीचे लक्ष्मणरावांचे प्रयोग जारीने सुरू झाले. त्यांनी

नेहमीच्या बिडाच्या भट्टींतच हे दगड आटवून त्यांतून लोखंड काढण्याची खटपट सुरू केली. पण जो रस बाहेर निघे तो फार किट्टणमिश्रित असायचा, त्यामुळे हे लोखंड लोहचुंबकाला चिकटले तरी प्रत्यक्ष कामाला निरूपयोगी ठरे.

लोखंड तयार करण्याचा प्रयोग सिद्धीस नेण्यासाठी लक्ष्मणरावांनी पुष्कळ खटाटोप चालविला. पण तो जमेना. शेवटी या कामासाठी एक खास मोठी भट्टी बांधण्याची त्यांनी तयारी चालविली. ते या उद्योगांत असतां टाटांचा जमशेदपूर येथील कारखाना ज्यांनी उभारून दिला ते प्रसिद्ध अमेरिकन कारखानदार मि. पेरिन किलोस्करवाडी येथील कारखाना पाहण्यास आले. त्यांनी म्हैसूर संस्थानासाठी भद्रावती येथेहि एक लोखंडाचा कारखाना उभारून दिला होता. हे लोखंड लाकडी कोळसा वापरून करण्यांत येत होतें. वास्तविक हे लोखंड चांगल्या प्रतीचे, पण त्याबद्दल व्यापाऱ्यांनी मत कलुषित केल्यामुळे त्याचा उठाव होईना. पेरिनसाहेबांचा दौरा याच कारणासाठी निघाला होता.

“ गुणी गुणं वेत्ति ” या न्यायाने लक्ष्मणरावांची यांत्रिक व औद्योगिक कामगिरी पाहून पेरिनसाहेब थोड्याच वेळांत फार खुष होऊन गेले. या भेटांत त्यांनी भद्रावतीच्या “पिग आयर्न”ची जरूर ती माहिती तर दिलीच; पण त्याबरोबर भद्रावतीला भेट देण्याबद्दल त्यांनी लक्ष्मणरावांस अतिशय आग्रहाचें आमंत्रण केलें. त्याप्रमाणे लक्ष्मणरावांनी आपल्या दोघां मदतनीसांसह थोड्या दिवसांनी तिकडे जाऊन तो सर्व कारखाना पाहिला. ब्लास्ट फर्नेसची मोठी शेड व ऑफिसर-कामगारांसाठी बांधलेली कांही क्वार्टर्स सोडली तर तिथे सगळीकडे अद्याप जंगलच होतें ! आवारांत सगळीकडे “पिग आयर्न”चे ढिगावर ढीग लागलेले. या कारखान्याचा माल खपत नाही, तेव्हा तो बंद करून टाकावा म्हणून कांही विघ्नसंतोषी लोकांनी कारवाया चालू केल्या होत्या, असेंहि त्यांस समजलें.

लक्ष्मणरावांस ही हकीकत ऐकून अर्थात् फार वाईट वाटलें. आपला उद्योग देशाला कितीहि उपकारक असला तरी तो प्रस्थापित होईपर्यंत कोणकोणत्या अडचणींना तोंड द्यावें लागतें याची त्यांना स्वतःला कल्पना होती. तेव्हा त्यांनी हे भद्रावतीचें बीड वापरण्याचें ठरवून तिथल्या तिथे शेकडो टनांची ऑर्डर देऊनहि टाकली. एवढी मोठी ऑर्डर त्या कारखान्याला आतापर्यंत मिळाली नव्हती. या बिडाचे उत्तम प्रतीचे नांगर, चरक वगैरे तयार होतात असें सिद्ध झाल्यावर त्याला दुसरीकडूनहि मागणी सुरू झाली. पूर्वीच्या काळीं लक्ष्मणाला मूर्च्छा आली असतां हनुमानाने द्रोणागिरी पर्वत उचलून नेऊन त्यावरील दिव्य औषधींच्या रसाने त्याला सावध केलें. तद्वत् लक्ष्मणरावांनी, मूर्च्छित झालेल्या भद्रावतीच्या कारखान्याला

वेळींच सावध करून देशाचें केवढें कार्य केलें याची इतरांना क्वचितच कल्पना असेल. यापुढील काळांतहि भद्रावतीचें हजारो टन बीड घेऊन तो कारखाना पुढे आणण्यास त्यांनी बहुमोल सहकार्य दिलें.

त्या कारखान्याचे जनरल मॅनेजर श्री. वेंकटनारायणप्पा हेहि मोठे हुषार, अनुभवी व कर्तव्यदक्ष व्यवस्थापक. लक्ष्मणरावांकडून झालेलें साह्य ते कधीहि विसरले नाहीत. किल्लोस्कर कारखान्याचे ते एक मोठेच हितचिंतक व स्नेही बनले. किल्लोस्करवाडीकडून मिळालेल्या सहकार्याची परतफेड करण्याची एकहि संधि ते वाया जाऊं देत नसत. त्यांचा असा हार्दिक पाठिंबा किल्लोस्कर कारखान्यास लाभल्यामुळेच पुढे म्हैसूर संस्थानांत हरिहर येथे मशीन टूल्सचा नवा कारखाना काढण्याचें ठरल्यावर श्री. वेंकटनारायणप्पा यांच्याकडून त्या बाबतींत फारच मोठें साहाय्य लक्ष्मणरावांस लाभलें. दुःखाची गोष्ट इतकीच, की त्या कारखान्याच्या उद्घाटन-समारंभापूर्वी थोडेच दिवस श्री. वेंकटनारायणप्पा निवर्तले !

स्वस्त भावांत उत्कृष्ट व भरपूर बीड मिळण्याच्या बाबतींत भद्रावती व जमशेदपूर या दोन्ही कारखान्यांकडून अशा प्रकारें समाधानकारक व्यवस्था झाल्यावर लक्ष्मणरावांनी किल्लोस्करवाडींत बीड तयार करण्याचें कार्य स्थगित केलें. त्यापेक्षा निराळे कांही उपक्रम हातीं घेण्याची त्यांना तातडीने आवश्यकताहि वाटूं लागली होती. तिकडे ते आता वळले. गोव्यांतून आणलेल्या दगडांची पूड करून तिचा आयर्न ऑक्साइडच्या ऐवजी ओतकाम खात्यांत उपयोग करून तो माल संपवण्यांत आला.

लोखंडाच्या शोधार्थ पाटण भागांत लक्ष्मणरावांचा संचार चालूं असतां कोयना नदीच्या काठावर त्यांना कांही इंजिनियर मंडळी भेटली. हीं टाटांचीं माणसें होती. कोयनेला धरण घालून तिच्यावर वीज उत्पन्न करण्याची योजना टाटा हातीं घेण्याच्या विचारांत होते व त्यासाठी धरणाची जागा निश्चित करून जरूर ते नकाशे तयार करण्यासाठी या आघाडीवरच्या इंजिनियरांनी तिथे कॅंप केला होता. महाराष्ट्रासाठी वीजनिर्मितीचें एक प्रचंड केंद्र येथे निघणार या कल्पनेने लक्ष्मणरावांना फार आनंद झाला. ही योजना पार पडल्यावर आपल्या कारखान्यालाहि तिचा पुरवठा होऊं शकेल व त्याचा विकास करण्याचें आपलें कार्य सुकर होऊं शकेल हें सुखस्वप्नहि त्यांच्या डोळ्यांपुढे उभें झाल्याशिवाय राहिलें नाही.

तथापि ही कोयना योजना हातीं घेण्याचा संकल्प टाटांनी सोडून दिल्याचें पुढे समजल्यावर लक्ष्मणरावांना फार खेद झाला. या धरणाचें काम मुळशी येथील धरण पुरें होतांच हातीं घेण्याचा टाटा कंपनीचा विचार होता. परंतु मुळशी येथील बांधकाम पार पाडण्यासाठी टाटांना फार प्रयास पडले. या धरणामुळे लोकांच्या

किलोस्करवाडीस दोन गव्हर्नरांची भेट



उभे- डावीकडून ४ थे रावबहाद्दुर काळे.

खुर्चीत- लक्ष्मणराव, ना. सर जॉर्ज लॉइड, राजेसाहेब, कलेक्टर मि. माँयसे, पंढरानाथ इनामदार, अप्पासाहेब पंत. (ता. १६ जुलै १९२०)



बसलेले- लक्ष्मणराव, कलेक्टर अँबट, राजेसाहेब, सर लेस्ली विल्सन. लेडी विल्सन. श्री. सौ. राणीसाहेब, सौ. राधाबाई, सौ. यमूताई. मागे - डावीकडून ४ थे- रा. ब. काळे, ७ वे पत सरदेसाई, ८ वे येवलेकर. (१२ एप्रिल १९२८)

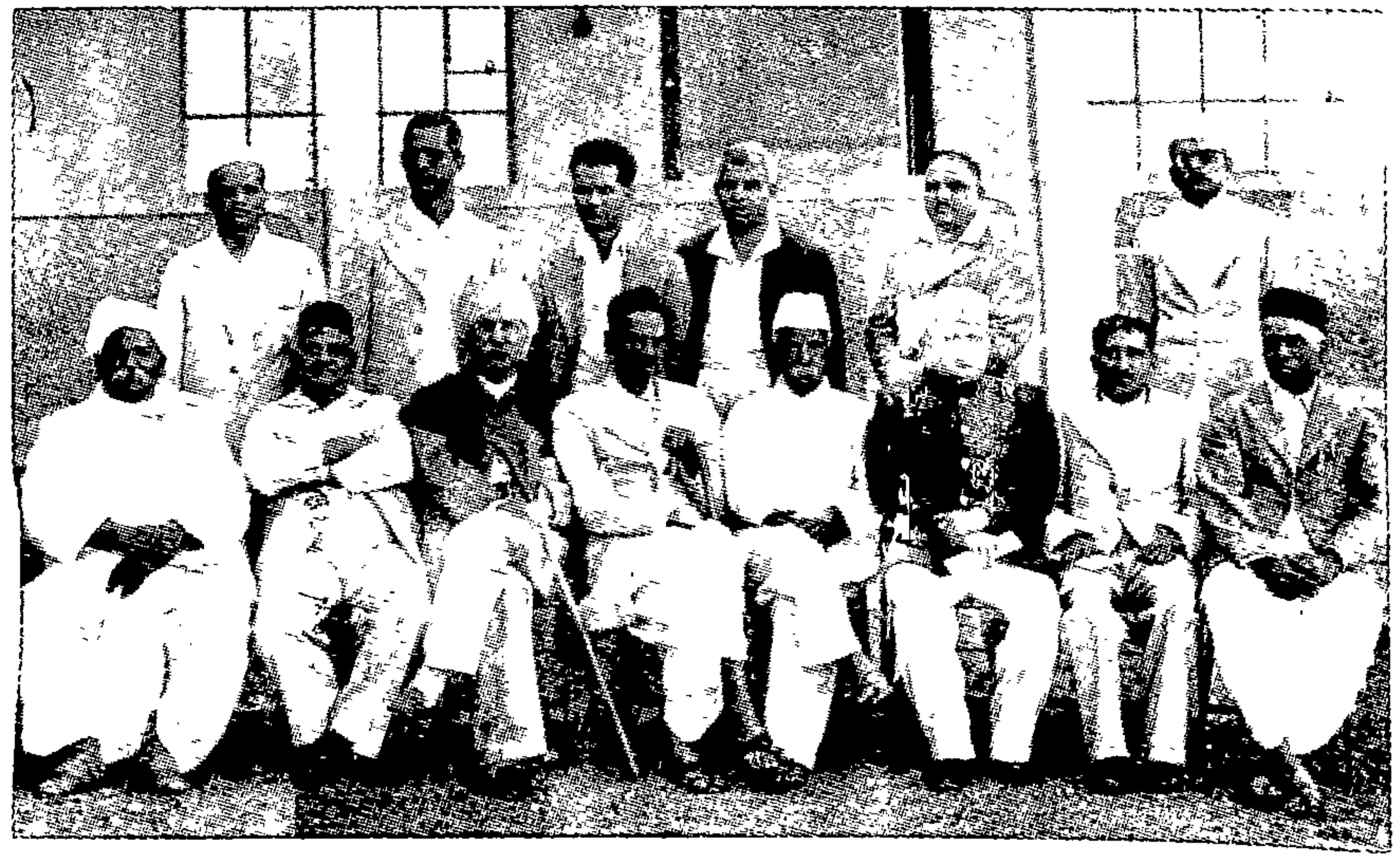

बोर्ड ऑफ डायरेक्टर्स व मॅनेजिंग एजंट्स (१९४१)

उभे- मंगेशराव रेगे (चीफ अकौंटंट) गं. वा. कि., शंतनुराव, शंभोराव, अनंतराव,
गुर्जर. बसलेले- दादासाहेब शेंवेकर, डॉ. सरदेसाई, डॉ. किलोस्कर, पंत सरदेसाई,
लक्ष्मणराव, जगन्नाथ महाराज, वर्दे, मराठे.



श्री. तात्यासाहेब केळकर यांची भेट (१९२५)

लक्ष्मणराव. तात्यासाहेब. अंतूकाका फडणीस, भिडे.



लक्ष्मणरावांसमवेत १ श्री. नानासाहेब निबाळकर, राजसाहेब फलटण (१९३३)
 २ साने गुरुजी (१९४५), ३ लो. अणे (१९३०), ४ दादासाहेब फाळके (१९१६),
 ५ दामले, डॉ. मुजे भिडे (१९३२), ६ भास्करराव जाधव (१९३०), ७ श्री.
 बाबासाहेब घोरपडे (१९२२), ८ शेठ वालचंद हिराचंद (१९४०), ९ चौडे महाराज
 (१९२६), १० बाबासाहेब देवधर, वैकुण्ठलाल मेहता, रमणीकराय मेहता, राजाजे
 (१९३३), ११ श्री. नरीमन (१९३७).



औंधला गेलेली पहिली क्रिकेट टीम (१९१५)

उभे— दामू कोल्हटकर, के. के., भाऊराव पाटील (मॅनेजर), माधव. बाकावर— दादा-महाराज पडित, शं. वा. कि. (कॅप्टन), लक्ष्मणराव, शंभोराव, डॉ. गणपतराव. बसलेले— गुर्जर, विजापुरे, करजगीकर सांब दर्शने, शंकरराव ओगले, अनंतराव, वन्यावापू.



लक्ष्मणराव व त्यांचे हस्तक (१९२६)

सर्वांत मागील रांग— सांब दर्शने, लक्ष्मण सुतार, भावकू मोरे, दाजी कदम, करजगीकर. उभे— वन्यावापू, गुर्जर, शंभोराव, रेगे, शं. वा. कि., विजापुरे, कुलकर्णी, पुसाळकर, अनंतराव फळणीकर. मध्यभागीं— लक्ष्मणराव. जमिनीवर— राजारामपंत व केशवराव.

कांही जमिनी बुडणार म्हणून तिथे सत्याग्रह सुरू झाला. समाजांत ज्यांना पुढारीपण मिळवायची इच्छा असते त्यांना असल्या तापलेल्या तव्यावर भाकऱ्या भाजून घेण्याची छान संधि मिळते. आपली चळवळ, देशाच्या अंतिम हिताच्या दृष्टीने किती योग्य आहे हा सारासार विचार त्या वेळीं त्यांच्याजवळ उरत नाही. त्यामुळे मुळशीचें धरण व्हायचें तें कसेंचसें झालेंच; पण त्यांत मिळालेल्या कटु अनुभवामुळे कोयना योजना हातीं घेण्याचा बेत टाटांना सोडून द्यावा लागला. त्याच्याकडे कुणी लक्ष दिलें नाही. ही कोयना योजना ३५ वर्षांपूर्वी हातीं घेतली असती तर ती अवघ्या ४ कोट रुपयांत तडीस गेली असती व महाराष्ट्राच्या औद्योगीकरणाचें पाऊल पुढे पडण्यास तेव्हापासूनच आरंभ झाला असता. ही महत्त्वाची संधि आपण स्वतः होऊन घालविली व आज तेंच काम करायला दसपट खर्च करायची आपल्यावर पाळी आली आहे !

लक्ष्मणरावांना मात्र या कोयना योजनेचा केव्हाहि विसर पडला नाही. किलोस्करवाडींत गव्हर्नरसाहेबांसारखे कोणी बडे अधिकारी आले म्हणजे त्यांच्या स्वागतपर भाषणाचा शेवट “ ही योजना सरकारने तातडीने हातीं घ्यावी, ” या मागणीने व्हावयाचा हें बहुधा ठरलेलें ! त्यांच्या तोंडून गंगा-भागीरथी या नद्यांचीं नांवे कधी निघायचीं नाहीत; पण कोयनेचा जप मात्र ते वारंवार करीत. त्यांच्या साहाय्यकांच्या मनावर कोयनेचें महत्त्व यामुळे फार पूर्वीपासून बिंबलें गेलें.

पुढे बऱ्याच वर्षांनी देशांत स्वातंत्र्य-सूर्य उगवला. राष्ट्राच्या पुनर्रचनेसाठी पंचवार्षिक योजना आखण्यांत आली. तथापि पहिल्या योजनेच्या आराखड्यांत कोयना योजनेचा विलकुल नामनिर्देश नसलेला पाहून लक्ष्मणराव अतिशय चकित झाले ! तथापि ही वेळ स्वस्थ बसण्याची नव्हती. तेव्हा त्यांच्यापासून कोयनेचा मंत्र घेतलेल्या किलोस्करवाडी व ओगलेवाडी येथील त्यांच्या अनुयायांनी, दक्षिण महाराष्ट्र कारखानदारांचा पाठिंबा मिळवून, या संघाच्या नेतृत्वाखाली मोठी चळवळ केली. “ कोयना कॉन्फरन्स ” भरवली. महाराष्ट्रांतील साऱ्या पक्षांची कोयनेच्या प्रश्नावर एकजूट उभारून त्यांचा आवाज दिल्लीच्या नियोजन मंडळापर्यंत पोचवला. अशा संघटित मागणीमुळेच सरकारने या योजनेचा स्वीकार केला असें म्हणणें कदाचित् अप्रयोजक ठरेल. मूळच्या आराखड्यांत कोयनेचा उल्लेख झाला नसला तरी तिच्याकडे त्यांचें लक्ष असेलहि. त्याबद्दल आता वाद घालण्यांत अर्थ नाही. या ठिकाणीं हा मुद्दा मांडायचें कारण इतकेंच, की कोयनेसाठी दक्षिण कारखानदार संघाने केलेले परिश्रम निमित्तमात्र जरी कारणीं लागले असले तरी लक्ष्मणरावांना या योजनेविषयी जी उत्कट इच्छा वाटत होती, तिचाहि त्यांत

कांही अंश आहे हैं कोणी विसरूं नये, तसें पाहिलें तर कुठलेंहि मोठें कार्य घेतलें तरी त्याचा उगम कोणाच्यातरी इच्छेंतून झालेला असतो, हा सिद्धान्त आहे. कोयना योजनाहि अनेकांच्या इच्छेचाच आविष्कार म्हंटला पाहिजे. तेव्हा लक्ष्मणरावांची तिच्यासंबंधीची तळमळ किती उत्कट होती हैं लक्षांत घेतल्यास त्यांचें नांव कोयना योजनेच्या आज पुरस्कर्त्यांत नमूद करावें लागेल यांत शंका नाही.

एवढ्यासाठी, लक्ष्मणरावांनी पुण्याच्या “ अर्थ ” या साप्ताहिकाच्या संपादकांस ता. १७-११-४७ रोजी जें पत्र लिहिलें होतें त्यांतील कांही भाग येथे उद्धृत करून हैं प्रकरण पुरें करतोः—

“ ‘अर्थ’मध्ये आपण लिहिलेला मजकूर वाचला, व त्याच-प्रमाणे किलोस्कर दिवाळी अंकांतील ‘कोयना व्हॅली हैड्रो-इलेक्ट्रिक स्कीम’ चें वर्णन मोठ्या उत्सुकतेने वाचलें. ही कल्पना महाराष्ट्रांतील कारखानदारांना फारच उपयोगी होईल. ही महाराष्ट्रांच्या वैभवाची दूरदर्शी कल्पना आहे अशी माझी पूर्ण खात्री आहे, व ज्या अर्थी या कल्पनेला तुम्ही प्रोत्साहन देऊन तिच्यासंबंधी पुढाकार घेत आहां, त्या अर्थी ती एकदोन मासिकांतच आर्टिकल लिहून न थांबवितां, महाराष्ट्रांतील सर्व वर्तमानपत्रांतून या योजनेचें महत्त्व वर्णन करणारे लेख येतील अशी व्यवस्था केली पाहिजे. निरनिराळ्या कारखानदारांकडून, व्यापाऱ्यांकडून, तसेंच ज्या शेतकऱ्यांना ह्या पाणी व विजेपासून उपयोग होणार आहे त्या शेतकऱ्यांकडून आणि को-ऑपरेटिव्ह संस्थांकडून, ह्या कल्पनेला सरकारने मूर्त स्वरूप द्यावें म्हणून जितकी कोल्हेकुई आपण उठवाल तितक्या लवकर सरकारकडून ही गोष्ट अमलांत आणली जाईल असें मला वाटतें. त्यांत कारखान्यांचा स्वार्थ व परमार्थ आहेच. ह्या नमुन्याचीं विनंती-पत्रकें काढून दोनचार हजार प्रती चौहीकडे पाठवाव्यात व त्यांच्याकडून सरकारकडे ही मागणी करावी असें माझे म्हणणें आहे. कदाचित् एकाच खेपेला लोक जागे होणार नाहीत; तरी त्यांना निरनिराळीं फॉलो लेटर्स पाठवून, पब्लिक लेक्चर्स देऊन व इतर सर्व मार्गांनी ही ‘कोयना स्कीम’ लोकांसमोर आणण्याची आपण स्वतः खटपट करावी असें माझे आग्रहाचें सांगणें आहे. ही कल्पना शिळी व जुनी होऊं देतां कामा नये. तेव्हा या बाबतींत आपण काय करणार आहांत, याबद्दल थोडीशी कल्पना दिली तर फार बरें वाटेल. . .”



ओसाड मालावर द्राक्षांचे घोस

किलोस्कर नागरांचा प्रसार वाढविण्यास जाहिराती देणे व घाऊक विक्रेत्यांच्या नेमणुका निरनिराळ्या गावीं करणे इत्यादि उपाय कारखाना अमलांत आणीत होता. त्याचा मनासारखा उपयोगहि होत होता. तथापि हें काम अधिक नेटाने पुढे चालविण्यास एक फिरता प्रचारक नेमला पाहिजे असें लक्ष्मणरावांस वरचेवर वाटूं लागले.

नागरांच्या प्रसाराला योग्य क्षेत्र शोधून तिकडील शेतकऱ्यांस या सुधारलेल्या आऊताचे फायदे समजावून देणे, त्यांना नागर प्रत्यक्ष चालवून दाखवणे, हा माल दुकानांत ठेवण्यास तिकडील व्यापाऱ्यांचीं मनें वळवणे, असलीं कामे कारखान्याचा फिरता प्रचारक नेमल्यास चांगल्या प्रकारें करतां येतील हें त्यांचें धोरण.

हें काम आपल्या कल्पनेप्रमाणे पार पाडील असा एक इसम त्यांच्या आढळांत लवकरच आला. त्याला शेतीसंबंधी जरूर तें ज्ञान होतें, हिंडण्याची हौस होती, शेतकऱ्यांच्या हिताबद्दल कळकळ होती व त्याची दणदणीत प्रकृति असल्या फिरत्या व्यवसायाला अगदी जुळणारी होती. या तरुणाचें नांव भाऊ पायगोंडा पाटील. लक्ष्मणरावांनी त्यास कामावर ठेवून घेतलें व त्याच्या कामाची त्याला कल्पना करून दिल्यावर पाटील दौऱ्यावर रवाना झाले.

दलितवर्गांतील हजारो विद्यार्थ्यांना शिक्षणाचीं द्वारे खुलीं करून, ज्यांनी पुढे एक थोर समाजकार्य पार पाडलें व आपल्या तपश्चर्येमुळे अखिल भारतांत मोठी कीर्ति संपादन केली तेच हे कर्मवीर भाऊराव पाटील. किलोस्कर कारखान्याचें काम

पत्करल्यावर आपल्या वडील-मातोश्रींसह व वंधु-भगिनींसह त्यांनी किलोस्करवाडीस बिन्हाड थाटले.

भाऊराव प्रवासांत असले म्हणजे त्यांची ठिकठिकाणांहून पत्रे येत. त्यावरून त्यांनी पैदा केलेल्या ग्राहकांची नावे कळत व त्यांच्याशी व्यवहार सुरू होई, केव्हा केव्हा अशा एकाद्या ग्राहकाला ते किलोस्करवाडीस घेऊन येत व कारखान्याशी त्यांचा प्रत्यक्ष संबंध जोडून देत.

अशा एका दौऱ्यावरून परत येतांना बारामती येथील रामचंद्र अमीचंद्र नांवाच्या व्यापाऱ्यांस ते घेऊन आले. या व्यापाऱ्यांस थोडे नांगर हवे होते; पण त्यांची मुख्य मागणी निराळी होती. त्यांना ३०० उसाचे लोखंडी चरक पाहिजे होते !

लोखंडी घाण्यांना बारामती भागांतून अशी मोठी मागणी अकस्मात येण्याचे कारण त्या बाजूला सुरू झालेला नीरेचा कालवा, या कालव्याखालच्या जमिनीत ऊस हेंच मुख्य पीक शेतकरी करू लागले व त्यामुळे त्यांना चरकाची गरज उत्पन्न झाली.

या चरकाचाहि थोडा इतिहास आहे. पूर्वीच्या काळांत लाकडी नांगराप्रमाणे उसाचे चरकहि लाकडाचे असत. रचनेच्या अथवा गळिताच्या दृष्टीने या लाकडी चरकांचा दर्जा अर्थात् कमी होता. त्यामुळे पुढे १८८० च्या सुमारास पुण्याचे रामजी रघुनाथ बारी यांनी बिडाचे चरक तयार करतांच लाकडी चरक मागे पडू लागले. बारी चरक अधिक सुधारलेला असला तरी तो लाकडी चरकाचीच लोखंडी प्रतिकृति असल्याने त्याच्यांतहि कित्येक दोष राहून गेले होते. त्यांत ऊस दोनदा घालण्याचा त्रास करावा लागून रसाचे प्रमाणहि कमी पडे. पुष्कळ रस चिपाडांतून वाया जाई. पण यापेक्षा अधिक सुधारलेले चरक करण्याचे कोणी मनावर न घेतल्याने ५०-६० वर्षे याच चरकावर शेतकऱ्यांस आपले काम भागवावे लागले.

बारामतीच्या रामचंद्र अमीचंद्रांची मागणीहि अर्थात् असल्याच चरकांसाठी होती; आणि इथेच लक्ष्मणरावांचा तीव्र मतभेद दिसून आला ! त्यांनी ही मोठी मागणी स्वीकारण्याचे साफ नाकारले !

ते आपल्या हस्तकांस म्हणाले, “ तुम्हीं आपला कारखाना सुधारलेली शेतकीची आऊतं करण्यासाठी काढला आहे. तेव्हा हें पन्नास वर्षांपूर्वीचं टाकाऊ मॉडेल आपण करणं कितपत रास्त ? केवळ पैशाकडे पाहून तुम्ही हा माल करायला लागाल तर नांव घालवून बसायची पाळी येईल हें विसरूं नका. तेव्हा

तुम्ही चरक अवश्य करा; पण ते पूर्ण सुधारलेले व नव्या धर्तीचे असले पाहिजेत, असं माझं स्पष्ट मत आहे. ”

असें नवीन मॉडेल करायचें तर त्याला तीनचार वर्षे सहज हवीत. तों-पर्यंत आपण होऊन घरांत चालत आलेल्या या मोठ्या मागणीला काय परत बाहेरची वाट दाखवायची ? पण लक्ष्मणरावांनी कबूल केलें तरच पुढच्या गोष्टी !

यावर लक्ष्मणरावांच्या एका मदतनीसाने एक तोड सुचवली. तो म्हणाला, “ हे चरक आपला खास माल म्हणून आपण बाजारांत विकू या नकोच. त्या चरकावर आपलं नांव घालायचं नाही. तसं पाहिलं तर इतर अनेक जणांना त्यांच्या पॅटर्नप्रमाणं कास्टिंग्ज् करून देण्याचं काम आपण करतोच ना ? त्याच प्रकारचं हें काम आहे असं समजूं या. रामचंद्र अमीचंदांना आपण नकार देऊं शकू; पण तिकडच्या ऊसवाल्यांची नड कशी दूर होणार ? तेव्हा तूर्त हे चरक पुरवण्याचं काम आपण पत्करूं या व त्याबरोबर आपलं स्वतःचं नवं मॉडेल करण्याचं कामहि ताबडतोब हातीं घेऊं या. ”

लक्ष्मणराव म्हणाले, “ ठीक आहे. पण आपलं नवं मॉडेल तयार होतांच मात्र हें जुनं मॉडेल ताबडतोब स्कॅप झालं पाहिजे हें विसरूं नका. ”

त्याप्रमाणे या नव्या मॉडेलचें “ कमाल ” चरक असें नामकरण करून त्याचीं डॉइंग्ज व पॅटर्न्स् करण्याचें काम ताबडतोब हातीं घेण्यांत आलें. या चरकांत तीन्ही लाटींची मांडणी अशी केली होती, की त्यांत ऊस एकदा घातल्यावर तो तीन्ही लाटींतून पिळूनच बाहेर पडावा. लाकडी चरकांत ५०-५५ टक्के रस निघाला म्हणजे शिकस्त. कमाल चरकांत ७२ टक्के तरी रस निघावा ही अट लक्षांत ठेवण्यांत आली.

तथापि कुठल्याहि यंत्राचा पहिला नमुना तयार झाला की तो १०० टक्के समाधानकारक थोडाच ठरतो ? त्यांत पुनःपुन्हा सुधारणा कराव्या लागतात. लाट फुटूनये म्हणून तिची जाडी वाढवावी तर कणा तुटतो. तेव्हा खास पोलादी कणा घालून तो दोष दूर केला. तेवढें झाल्यावर चावी मारून बसवलेली लाट खिळखिळी पडण्याचा संभव दिसूं लागला. तेव्हा चावी मारण्याऐवजी हैड्रॉलिक दाबाखाली कणे लाटींत घुसवून बसवण्याची योजना करावी लागली. एक ना दोन, असे कित्येक प्रयोग झाले तेव्हाच सर्वांग सुधारलेला “ कमाल ” चरक बाहेर निघूं शकला.

हा चरक आता मळ्यावर दीर्घकाल चालवून त्याची प्रत्यक्ष परीक्षा घेण्याची तयारी झाली. तेवढ्यासाठी लक्ष्मणराव, अंतोबा फळणीकरांसह हा चरक घेऊन

नारामतीला गेले. तेथील प्रसिद्ध बागायतदार श्री. दादासाहेब शेंबेकर यांनी या कामांत जरूर तें साह्य देण्याचें कबूल केलें होतें.

हा विचित्र दिसणारा चरक मळ्यांत नेऊन बसवतांच तो पाहायला आजू-बाजूच्या शेतकऱ्यांचा बराच घोळका जमला. कुठलेहि नवीन अवजार दिसले की त्याला प्रथम नाकें मुरडायची ही शेतकऱ्यांची सवय. त्याचप्रमाणे हा नवा चरक सुरू होण्यापूर्वीच त्यावर त्यांनी नापसंतीचा शेरा ठोकून दिला.

लक्ष्मणरावांनी त्यांच्या बोलण्याकडे लक्ष दिलें नाहीं. त्यांना उत्तर देण्यासाठी त्यांनी निराळीच युक्ति केली. शेजारीं चाललेल्या घाण्यावरून बाजूला फेकून दिलेलीं बरींच चिपाडे त्यांनी आणवलीं व तींच उसाऐवजी घालून आपला कमाल चरक सुरू केला. त्यासरशी त्यांतून रसाची जी मोठी धार लागली ती पाहून सारेजण चकित झाले ! त्यांची कुचेष्टा थांबली आणि ते या नव्या यंत्राची उलट तारीफ करण्यांत दंग झाले !

कमाल चरकाने आपली उपयुक्तता प्रस्थापित करतांच त्याची लोकप्रियता पाहतांपाहतां सगळीकडे पसरली. गुळाचें उत्पादन त्यामुळे पंचवीस टक्के वाढतें हें सिद्ध झाल्यावर जुन्या चरकांचें अस्तित्व किती वेळ टिकणार ? चार दोन वर्षांतच ती पुराण-वस्तु-संशोधन खात्यांत ठेवण्याजोगी एक दुर्मिळ चीज होऊन बसली.

कमाल चरकामागोमाग त्याचाच लहान भाऊ दोनबैली 'करामत' चरक बाहेर पडला. त्यानेहि आपलें नांव खूप गाजवलें. तथापि जगांत स्थिर असें कांहीं नाहीं. जुनें जाऊन नवें यायचें हा त्रिकालबाधित सिद्धान्तच आहे. त्याप्रमाणे या कमाल-करामत चरकांची सद्दीहि संपणार अशीं लक्षणे पुढे दिसून येऊं लागलीं. बैलाऐवजी हळूहळू इंजिनच्या शक्तीचा वापर शेतकरी करणार हें निश्चित झालें. तेव्हा करामत चरक वाटल्यास इंजिननेहि चालवितां यावा अशी एक अॅटॅचमेंट कारखान्यांत तयार करण्यांत आली. तिचाहि प्रसार झपाट्याने होऊं लागला. आता हीहि तऱ्हा मागे पडत असून केवळ यांत्रिक शक्तीने चालणारे चरक वापरण्याकडे शेतकऱ्यांची वाढती प्रवृत्ति दिसून येत आहे. त्यामुळे कारखान्यालाहि आता पॉवर चरकांच्या निर्मितीवर मुख्य भर द्यावा लागत आहे.

नारामतीच्या दौऱ्यांत दादासाहेब शेंबेकर व लक्ष्मणराव यांचा स्नेहहि बराच वाढला. दोघेहि स्वतःच्या प्रयत्नाने वर चढलेले कर्तृत्ववान पुरुष. लक्ष्मणरावांनी आपल्या आयुष्याला डोंइंग मास्तरकीपासून सुरवात केली तर दादासाहेबांनी

१० रुपये पगाराच्या कॅनाल कारकुनीपासून. एक शेतकीचीं यंत्रं करण्यांत गढलेले तर दुसरे शेतकींत. दोघेहि स्वभावाने सरळ, पण दुसऱ्याशीं जुळतें घ्यायचें माहीत नाही ! एक घाव की दोन तुकडे, अशी त्यांची वागण्याची तऱ्हा ! या समान-शीलतेमुळे पहिल्याच भेटांत उभयतां एकमेकांचे मोठे चाहाते बनले.

लक्ष्मणरावांनी जुन्या घाण्यांत सुधारणा करण्याचें काम मनावर घेऊन कमाल-करामतसारखे नवे चरक प्रचारांत आणले, हें केवढें महत्त्वाचें कार्य झालें, याची खरी कल्पना उसाच्या मळेवाल्यासच येऊं शकेल. कारण याच सुमारास उसाच्या जातींतहि सुधारणा करण्याचे प्रयोग यशस्वी होऊन कोइमतूर नमुन्याच्या नव्या उसाची लागवड सर्व मळेवाले करूं लागले होते. या नव्या उसापासून अनेक प्रकारचा फायदा पदरांत पडत असला तरी हा साखऱ्या ऊस फोडण्यास बांबूसारखा कठीण. जुने घाणे या कामाला पूर्ण निरुपयोगी. त्यामुळे लक्ष्मणरावांनी या वेळीं सुधारलेले चरक काढले नसते तर “ चणे आहेत पण दात नाहीत ” असा प्रकार होऊन मळेवाल्यांची अत्यंत गैरसोय झाली असती व सध्याप्रमाणे महाराष्ट्रांत मोठ्या प्रमाणावर गुळाची पैदास होणें कठीण झालें असतें.

एक दिवस दादासाहेब आपला द्राक्षांचा मळा दाखविण्यास लक्ष्मणरावांस घेऊन गेले. जिकडेतिकडे वेलांवर लटकलेले ते घोस पाहून लक्ष्मणरावांना फार संतोष झाला. त्यांनी द्राक्षाच्या लागवडीसंबंधी खोदूनखोदून माहिती विचारण्यास सुरवात केली. ती सांगत असतां दादासाहेब मध्येच थांबून म्हणाले, “ द्राक्षांबद्दल इतकी माहिती तुम्हाला कशाला हवी ? तुमच्या वाडींत द्राक्षांची लागवड करायचं तुमच्या मनांत आलं आहे की काय ? ”

लक्ष्मणराव म्हणाले, “ तुमचा हा मळा पाहिल्यावर तो विचार आला खरा मनांत. ”

“ तुमच्या वाडीचं हवापाणी आणि तेथली जमीन द्राक्षांच्या लागवडीला अनुकूल आहेत असं मला वाटत नाही. ”

“ पण पूर्वी नाशिकला द्राक्षं होत, तेव्हा तीं इथं होतील हें तरी कुणाला शक्य वाटलं असतं ? ”

थोडक्यांत सांगायचें तर, लक्ष्मणराव बारामतीहून परतले ते तीनचार वर्षे ज्या खटाटोपांत ते होते तें नव्या सुधारलेल्या चरकाचें काम फत्ते करूनच नव्हे, तर मनाशीं एक बेट ठरवून— किल्लोस्करवाडींत आपणाहि बारामतीसारखी द्राक्षांची निपज करायची.

तसें पाहिलें तर लक्ष्मणरावांचा आवडता विषय म्हणजे कारखाना आणि त्यांतील यंत्रें. त्यांचा बहुतेक सारा वेळ कारखान्याच्या उद्योगांतच जाई. इतर कसला नाद त्यांना नसे. पण यापुढे ते शेतकीकडेहि लक्ष देऊं लागले. वारामतीहून आल्यावर त्यांनी कारखान्याशेजारची सुमारे ४ एकर जमीन विकत घेऊन त्यांत एक विहीर काढली व तिथे द्राक्षांचा मळा करण्याच्या प्रयत्नाला ते लागले. कारखाना सुटला की निघाली स्वारी या मळ्याकडे. कोणताहि नवा विषय हातीं घ्यायचा म्हटलें की अगोदर त्याबद्दल शक्य ती खडान् खडा माहिती गोळा करायची ही लक्ष्मणरावांची ठरलेली पद्धत. त्याप्रमाणे द्राक्षांच्या जाती, त्यांच्या लागवडीचे प्रकार, त्यांना केव्हा व किती पाणी द्यावें, कोणतीं खतें वापरावीं, कीटक-निवारणासाठी कोणतें मिश्रण फवाऱ्याने उडवावें, एक ना दोन, या सान्याबद्दलचें ज्ञान लक्ष्मणरावांनी मिळविलें. एवढें झाल्यावर या ओसाड माळावर काय पिकणार नाही ?

लक्ष्मणरावांनी लावलेला मळा तरारून द्राक्षांच्या घडांनी तो लगडला, तेव्हा तो पाहण्यास त्यांनी राजेसाहेबांस खास आमंत्रण दिलें. मळ्यांतून फिरून आल्यावर राजेसाहेब मोठ्या कौतुकाने उद्गारले, “ लक्ष्मणराव, तुम्ही आजपर्यंत एक कारखानदार होतां, पण आता तुम्ही शेतकरीहि झाल्याचं पाहून आम्हांला अत्यानंद होत आहे. जें काम हातीं घ्यायचं त्यांत यश मिळवल्याशिवाय राहायचं नाही हा तुमचा स्वभाव आहे. त्यामुळं तुम्ही शेतकीकडे लक्ष देऊं लागल्यावर या कामांतहि तुमचा प्रभाव दिसून आल्याशिवाय राहणार नाही अशी आमची खात्री आहे. तेव्हा तुमची शेतीहि जोरांत चालूं द्या. जगदंबा तुमच्या पाठीशीं उभी आहे. ”

थोड्या दिवसांनी वारामतीहून दादासाहेब शेंबेकरहि वाडीला येऊन लक्ष्मणरावांचा मळा पाहून गेले. या उभयतांमधील संबंध त्यामुळे वाढत चालले व पुढे कंपनीची डायरेक्टरशिप् मिळून दादासाहेब कारखान्याचे एक प्रमुख आधारच झाले. त्यांना एका वडीलधाऱ्या माणसाप्रमाणे किल्लोस्कर कुटुंबांतील मंडळी मानूं लागली. घरांतलें कोणतेंहि मोठें कार्य असो, दादासाहेब त्याला हजर नाहीत असें काचितच होई. अशाच एका समारंभासाठी दादासाहेब हरिहर येथे गेले असतां त्यांना हृदयविकाराचा झटका आला व त्या आजारांतच राजारामपंत किल्लोस्कर यांच्या घरीं ता. ३१ ऑगस्ट १९५५ रोजी त्यांनी या जगाचा निरोप घेतला ! या जगांतील योगायोग तरी किती विलक्षण असतात !

या प्रकरणाच्या सुरवातीला भाऊराव पाटील यांचा उल्लेख आला आहे. किल्लोस्कर कारखान्यांत त्यांच्याकडे कोणत्या प्रकारचें काम सोपविलें होतें याची

थोडीफार कल्पना वाचकांस आली आहे. हें काम ते मनापासून करीत; परंतु त्यांचा खरा पिंड समाजसेवकाचा. त्यांतल्या त्यांत मागसलेल्या वर्गातील विद्यार्थ्यांच्या शिक्षणाचा प्रश्न त्यांच्या अतिशय जिव्हाळ्याचा. तेव्हा त्या शैक्षणिक कार्याला वाहून घेण्याचें ठरवून त्यांनी आपल्या नोकरीचा राजीनामा दिला. तो स्वीकारतांना लक्ष्मणरावांनी त्यांस लिहिलेल्या पत्रांतील कांही भाग पुढे उद्धृत करीत आहों. त्यावरून भाऊरावांच्या कार्याबद्दल लक्ष्मणरावांचें मत किती उच्च होतें व त्याबरोबर त्यांचे स्वतःचे विचारहि किती उदार होते या गोष्टी आपोआप कळून येतात—

“ Mr. Bhaurao Patil has rendered very important services in the development of our factory. He has worked very hard and conscientiously. Having a bent of mind towards the “Satya Shodhak Samaj ” I allowed him full liberty to work in his line, so far as it did not come against the interest of the factory... However, it appears, that the idea of volunteering his services in developing the education of non-Brahmins has got an upper hand in his mind. It is a laudable object and only because he is leaving us to serve my country in a better way I, with deep regret, sanction his resignation from 1st November, 1921. ”

Kirloskarvadi,
29th October, 1921.

L. K. Kirloskar
KIRLOSKAR BROTHERS, LTD.

भाऊरावांनी जातांजातां आणखी एक कामगिरी केली. सातारा येथील एक धनाढ्य पारशी काँट्रॅक्टर, खानबहाद्दुर (नंतर ‘ सर ’ झालेले) धनजीशा कूपर यांचा एक लोखंडी नांगराचा कारखाना काढण्याचा मानस आहे असें कळल्यावरून ते तिकडे गेले व त्यांस जरूर तें सहकार्य देऊन हा कारखाना सातारा रोडजवळ सुरू करून दिला. या उपक्रमांत त्यांनी आरंभीं किल्लोस्कर कारखान्यांतील कांही माहीतगार लोकांनाच हातार्शीं धरावें हें साहजिक होतें.

यामुळे भाऊरावांच्या लोकोत्तर चरित्राचें दोन ओळींत सार सांगावयाचें झाल्यास असें म्हणतां येईल, की त्यांनी हजारो गरीब विद्यार्थ्यांना शिक्षणाचे दरवाजे खुले केले व किल्लोस्कर कारखान्याची एक मुळी सातारा रोड येथे नेऊन लावली.



मंदीशों मुकाबला

लक्ष्मणरावांच्या कार्याचा व्याप केवढा दांडगा असे, याची बरीच कल्पना त्यांच्या येथवरच्या चरित्रावरून सहज येऊं शकेल. तथापि हें निवेदन पुढे चालूं करण्यापूर्वी एक लहानसा खुलासा करणें इष्ट होईल असें वाटतें. कारण एकादी व्यक्ति मोठी उद्योगशील असली, तरी एवढी प्रचंड व निरनिराळीं कामें स्वतःच्या शिरावर घेऊन तीं पार पाडणें, तिला कसें शक्य असावें अशी कल्पना वाचकाच्या मनास चाटून जाणें शक्य आहे.

स्वतः लेखकाला मात्र तसें मुळीच वाटत नाही. याचें कारण त्याच्या आयुष्याचीं ४०-४२ वर्षे लक्ष्मणरावांच्या सान्निध्यांत गेलीं असल्याने त्यांच्या यशस्वी कारखानदारीचा चित्रपट त्याला प्रत्यक्ष डोळ्यांनी पाहावयास मिळाला आहे. त्यावरून लक्ष्मणरावांचें कार्य फार मोठें असलें तरी तो एक अद्भुत चमत्कार आहे असें त्याला मुळीच वाटत नाही.

लक्ष्मणरावांनी केल्या असल्या तर फक्त तीनच गोष्टी केल्या. पहिली गोष्ट, त्यांनी आपल्या सुप्त कर्तृत्वशक्तीला जागें करून तिचा भरपूर उपयोग करून घेतला. ही सुप्त शक्ति लक्ष्मणरावांतच होती व तुमच्याआमच्यांत ती नाही असें थोडेंच ? ही शक्ति कल्पनातीत प्रचंड आहे; पण ती वापरली तर तिचा प्रभाव दिसून येणार ! बॅटरींत मसाला खच्चून भरलेला असेल; पण बटन दाबल्याशिवाय त्याचा प्रकाश जगाला कसा दिसणार ? आपण बहुतेकजण आपल्यांतील सुप्त शक्तीला चेतवण्यासाठी करावी तशी खटपट करीत नाही, आणि नंतर अंधारांत चाचपडावें लागल्याबद्दल दैवाला दोष देतो.

म्हणूनच आपल्या वेळेचें मिनिट्न् मिनिट् कसें उपयोगांत आणतां येईल इकडे लक्ष्मणरावांचें नेहमी लक्ष असे. त्यांना आळस अथवा रिकामपण म्हणजे

काय हें माहीत नाही. पाहावें तेव्हा त्यांनी हातीं घेतलेल्या कामांत स्वारी गर्क ! “ शेते निपद्यमानस्य चराति चरतो भगः । ” झोपणाऱ्यांचें नशीब झोपतें व चालणाऱ्यांचें त्याच्याबरोबर चालतें, हें वचन अगदी सत्य आहे. लक्ष्मणराव असे सारखे चालत असत म्हणून इतरांना अवघड वाटणारे डोंगर ते हळूहळू चढून जात.

दुसरें, लक्ष्मणराव आपलें काम केवळ स्वतःच्या दोन हातांनी करित नसत. या कामांत जेवढे जास्त हात वापरतां येतील तेवढे ते वापरीत. त्यांनी हें पुरतेपणीं ओळखलें होतें, की कुठलेंहि मोठें काम एकट्या-दुकट्या माणसाकडून पार पडणें अशक्य असतें. गोवर्धन पर्वत उचलायलासुद्धा गोपालकृष्णांना त्यांच्या सौंगड्यांची मदत लागलीच ना ? कुठलेंहि काम करण्याची लक्ष्मणरावांची हीच तऱ्हा असे.

तिसरी गोष्ट, स्वतःच्या शरीराची योग्य निगा, ‘ शरीरमाद्यम् खलु सर्वसाधनम् । ’ लक्ष्मणरावांचें खाणेंपिणें सर्व बेतांत. ते उठायचे लवकर, पण उगीच कधी जाग्रण ठाऊक नाही. यामुळे त्यांच्यापासून आजार नेहमी दूर राहिला. म्हणून ते पंचाऐंशी वर्षांचे झाले तरी त्यांचें हिंडणें-फिरणें आणि विविध व्यापार चालू होते.

या ठिकाणीं हें विवेचन करण्याचें कारण, लक्ष्मणरावांच्या कारकीर्दीच्या मध्यावर आपण सध्या आलों असलों, तरी त्यांच्या कार्याचा आणखी फार मोठा विस्तार झालेला आपल्यास पाहावयास मिळणार आहे. लक्ष्मणराव एक यांत्रिक खरे; पण लोखंड-पोलादाच्या वस्तू करणाऱ्यालाच यांत्रिक म्हणणें यथार्थ होणार नाही. आपल्या प्रयत्नाने कोणतेंहि नवें साधन अथवा योजना अस्तित्वांत आणून समाजाची सेवा करणारा प्रत्येकजण एकपरी यांत्रिकच होय. मग तें काम डोंगरांत एकादा नवा घाट बांधण्याचें असो, अथवा अधिक धान्य पिकवणारी एकादी नवी कल्पना प्रचारांत आणण्याचें असो. लक्ष्मणरावांचें भावी कार्य पाहिल्यास त्यांना हा यांत्रिक शब्दाचा व्यापक अर्थ किती अचूकपणें लागू पडतो हें दिसून येईल.

आता लक्ष्मणरावांच्या कार्याकडे पुन्हा वळण्यास हरकत नाही.

कंपनीच्या स्थापनेपासून नांगर, चरक वगैरे माल बराच मोठ्या प्रमाणावर होऊं लागला हें आपण पाहिलें. मागण्यांनाहि तोटा नव्हता. तेव्हा काळजीचे दिवस संपले व पुढील काळ स्वस्थतेंत जाणार अशीं स्वप्नें चालकांस पडूं लागलीं.

पण तसें कुठे व्हायला ? युद्धामुळे सर्व उद्योगधंद्यांना तेजी येते; पण युद्धानंतर ती हळूहळू ओसरत जाऊन मंदीची छाया सर्वत्र पसरत जाते असा अनुभव आहे.

१९२५ साल आलें व देशांतील साऱ्या उद्योगधंद्यांना मंदीचें ग्रहण लागलें. त्या वर्षाच्या हंगामासाठी किल्लोस्कर कारखान्याने २०-२५ हजार नांगर तयार करून ठेवले होते. पण हें सैन्य वाडीतून कूच करीना. त्यामुळे मोठा विपरीत प्रसंग उद्भवला ! या मंदीने पुढें ८-१० वर्षे कारखान्याला बेजार केलें.

कंपनीचा कारभार सुरू झाल्यावर पहिल्या वर्षी ६ टक्के व पुढे तीन वर्षे लागोपाठ १५ टक्के डिबिडंड भागीदारांना वांटण्यांत आलें. पण पुढचें वर्ष एकदम नुकसानींत आल्यावर डिबिडंड थांबलें. कारखान्याचा सगळीकडे बोल-बाला वाढूं लागला होता; पण आता त्याबद्दल भलतेसलते प्रवाद ऐकू येऊं लागले. लोकमत म्हणजे घड्याळाचा एक लंबकच आहे. तें एकदा या टोकाला झुकेल तर पुन्हा त्या टोकाला. अशा वेळीं वस्तुस्थिति काय आहे हें कोणी पाहात नाही.

पहिलें महायुद्ध संपल्यावर एक नवें भरभराटीचें औद्योगिक पर्व देशांत सुरू होणार या कल्पनेने निरनिराळ्या प्रकारचा माल करण्यासाठी अनेक कंपन्या निघाल्या. त्यांची या मंदीमुळे सावणाच्या बुडबुड्यासारखी स्थिति झाली. तिच्या तडाख्यापुढे फारच थोड्या कंपन्या टिकाव धरूं शकल्या !

किल्लोस्कर कारखान्याची ही अर्थात् परिक्षेची वेळ होती. मंदीतून तरून जाण्याला एकच उपाय सुचण्याजोगा होता. कारखान्याच्या नेहमीच्या मालाला मागणी नाही, तर ज्या मालाला ग्राहक मिळूं शकतील असा माल करून तो बाजारांत आणणें. तसा कोणकोणत्या प्रकारचा माल आपल्याला करतां येईल, या-बद्दल विचार करण्यासाठी लक्ष्मणरावांनी आपल्या हस्तकांची बैठक भरवली. तींत निरनिराळ्या कल्पना पुढे मांडण्यांत आल्या.

त्यांपैकी नटबोल्टचें उत्पादन वाढवून हा माल बाजारांत ठेवण्याची कल्पना ताबडतोब मान्य करण्यांत आली. नट व बोल्ट ही साधी वस्तु दिसली, तरी प्रत्येक कारखान्यांत, इमारती कामांत, रेल्वेंत, सार्वजनिक बांधकाम खात्यांत, सगळीकडे त्यांची गरज असल्याने या मालाची दरसाल लाखो रुपयांची आयात होई. किल्लो-स्कर कारखान्याला हे नटबोल्ट टनाने घ्यावे लागत. होतांहोतां हे विलायती बोल्ट घेण्याऐवजी ते घडवण्याचीं यंत्रें मागवून आपण स्वतःच ते करणें फायदेशीर होईल ही कल्पना मनांत आली. त्याप्रमाणे दोन यंत्रें दाखल होऊन यथावकाश त्यांचें

काम सुरू झाले, बोल्टनटांसाठी लागणारा कच्चा माल म्हणजे लोखंडी सळया व पट्ट्या, त्यांचा पुरवठा होण्यांत आता अडचण उरली नव्हती, साधारणपणे सळईच्या तिप्पट नटबोल्टांचा भाव बाजारांत असे, यामुळे हे नटबोल्ट स्वतःच्या कारखान्यांत केल्याने स्वस्तांत पैदा होऊं लागले व मुंबईचे व्यापारीहि ते विकत घेऊं लागले.

एवढे झाल्यावर अमेरिकेंतून असलीं आणखी यंत्रें मागवून हा नटबोल्टांचा धंदा वाढविणे ही सहज मुचणारी गोष्ट होती, ती योजना ताबडतोब अमलांतहि आणण्यांत आली.

मात्र इकडे अशी तयारी होईपर्यंत तिकडे निराळाच घोटाळा होऊन बसला ! सरकारने टाटांच्या कारखान्यास संरक्षण देण्यासाठी लोखंडाच्या आयातीवर जकात बसवली, विलायती नटबोल्टांना मात्र जकात माफ ! त्यामुळे अर्थात् पूर्वी सळया व नटबोल्ट यांच्या भावांत जें अंतर असे तें बरेंच कमी झाले; आणि त्याबरोबर नव्या महाग दराचें लोखंड घेऊन बाजारांतील स्वस्त नटबोल्टशीं स्पर्धा करणे कारखान्याला अशक्य झाले ! टाकाच्या फटकाऱ्यासरशी सरकार चालू गाड्याला कशी खीळ घालतें व एखाद्या धंद्याची कशी गठडी वळवितें याचें हें एक उत्कृष्ट उदाहरण आहे, या पेचप्रसंगांतून सुटका होण्यासाठी तेव्हाच्या टॅरिफ बोर्डकडे दाद मागण्यांत आली, स्वतः लक्ष्मणराव तेवढ्यासाठी मुंबईला जाऊन साक्ष देऊन आले, पण त्या खटपटीचा कांही उपयोग झाला नाही, तेव्हा बोल्टनटांचीं यंत्रें बंद करून बाजूला ठेवावीं लागलीं.

वरील बैठकींत आणखी निरनिराळ्या प्रकारचा इतर माल करण्याचें ठरलें.

दिवसेंदिवस लाकडाच्या टेबल-खुर्च्या व पलंग महाग होत चालले व लहान बिन्हाडांत त्यांचा वापर करणे गैरसोयीचें होऊं लागल्याने कारखान्यांत घडीच्या लोखंडी खुर्च्या व खाटा केल्यास त्यांना बऱ्यापैकी मागणी येईल ही अनंतरावांनी कल्पना पुढे मांडली, ते त्या उद्योगाला लागले, त्यांनी जरूर ते डाय-पंच केले व लोखंडी पट्ट्यांपासून नळया तयार करण्याचें एक नवें यंत्रहि बनविलें, त्याप्रमाणे लवकरच कारखान्यांतून या नव्या प्रकारच्या खुर्च्या व काँटस् निघूं लागल्या, खुर्चीची किंमत अवघी ३ रुपये व काँटची १० रुपये, यांत फायदा कितीसा असणार ? पण अपेक्षेप्रमाणे या मालाचा खप मात्र जारीने होऊं लागला, हें पाहिल्यावर याच खात्यांतून सोफा-सेट, घडीचीं टेबलें, शेल्फ व हॉस्पिटल फर्निचरहि तयार होऊं लागले.

गणपतराव विजापुरे छापखान्याचे व्यवस्थापक, तेव्हा त्यांनी काटिंग मशीन्स, प्रूफ प्रेस, लेड व रूल कटर असला माल करण्याबद्दल सूचना करावी हें स्वाभाविक होतें. तेव्हा तोहि माल करण्याचें सुरू झालें. या मालाचा खप अर्थात् बेताचा होई; पण थोड्या कामगारांना काम पुरवतां आलें हाच त्यांतील खरा लाभ.

दुसऱ्यांनी याहून एक अगदी निराळीच कल्पना काढली. ते म्हणाले, “आपण बसेससाठी पोलादी पऱ्याच्या बॉड्या बांधून पाहूं या. यांत मुख्य काम वेल्डिंगचं, तें आपल्याकडे चालूं आहे. या लोखंडी बॉड्या लाकडी बॉड्यांपेक्षा अधिक मजबूत, आरामशीर व दिसण्यांत आकर्षक होतीलच; पण वजनांतहि त्या अधिक हलक्या होतील. हीहि कल्पना मंजूर झाली व लवकरच या भागांतील बस कंपन्यांनी तशा ब्रॉडीज् बांधवून घेण्यासाठी आपल्या चॅसीस वाडीला पाठविल्या. हेंहि काम सुरू झालें.

यापेक्षा, सर्वांनी एकमताने मंजूर केलेली कोठली कल्पना असेल तर ती हातपंप तयार करण्याची. घरगुती उपयोगासाठी पाणी काढण्याचें हें साधन दिवसेंदिवस अधिक लोकप्रिय होत चाललें होतें. हे पंप पुरवण्याचा मक्ता एका प्रसिद्ध अमेरिकन कारखानदाराकडे होता. या कंपनीचे मेसर्स के. बी. जोशी आणि कं., हे मुंबईतील प्रतिनिधि. परंतु कांही कारणामुळे वरील अमेरिकन कंपनीने त्यांची एजन्सी काढून घेऊन दुसऱ्या प्रतिनिधींची नेमणूक केली. तेव्हा आपला धंदा पुढे चालूं ठेवायचा तर या प्रकारचे पंप हिंदुस्थानांतच करून घेणें श्री. जोशी यांना क्रमप्राप्त झालें. थोडक्यांत सांगायचें तर या योगायोगामुळे किल्लोस्कर कारखान्यांत ८-१० प्रकारचे अमेरिकन टाइपचे पंप तयार होऊं लागले व श्री. के. बी. जोशी यांनी त्यांचा प्रसार करण्याचें काम सुरू केलें.

किल्लोस्कर पंपांच्या मुंबईतील शो-रूमचें उद्घाटन देशभक्त तात्यासाहेब केळकर यांच्या हस्ते ता. १३ ऑगस्ट १९२५ रोजीं झालें. या प्रसंगीं भाषण करतांना ते म्हणाले, “परदेशी पंपांमुळं हिंदुस्थानांतून जाणाऱ्या पैशाच्या ओघाला बांध घालण्याचं काम स्वदेशी पण सर्वोत्कृष्ट असे किल्लोस्कर पंप करूं लागल्याचं पाहून प्रत्येकाला खात्रीनं आनंद होईल. या किल्लोस्कर पंपांचा लौकिक किल्लोस्कर नांगराप्रमाणचं चोहोकडे होईल यांत शंका नाही. लक्ष्मणराव किल्लोस्कर हे आमचे ‘हेन्री फोर्ड’ आहेत. त्यांनी मिळवलेल्या यशाबद्दल मी सर्वांतफे त्यांचें अभिनंदन करतो. ”

तात्यासाहेबांच्या वरील उद्गारांवरून महाराष्ट्राला लक्ष्मणरावांबद्दल केवढें आदरयुक्त अगत्य वाटूं लागलें होतें याची कल्पना येते. फोर्डचा कारखाना किल्लोस्कर कारखान्याच्या मानाने अर्थातच केवढा जगड्व्याळ ! तेव्हा त्याच्याशी लक्ष्मणरावांची कशी तुलना करतां येईल ? तथापि दोघेहि अगदी गरीब स्थितीतून, सर्वस्वीं स्वतःच्या परिश्रमाने वर आलेले, दोघांनीहि समाजाची विशिष्ट गरज भागविणारें एक नवें साधन आपल्या कल्पक बुद्धीतून निर्माण करून आपल्या कर्तृत्वाने स्वतःचा उत्कर्ष घडवून आणलेला, एकाने सामान्य माणसाला परवडेल अशा किंमतींत मोटारगाडी उपलब्ध करून त्याचा प्रवास सुलभ केला, तर दुसऱ्याने शेतकऱ्यांस उपयुक्त होणारा व त्याला सहज विकत घेतां येईल असा नांगर त्याच्या आटोक्यांत आणून त्याची शेती त्याला अधिक लाभदायक होईल अशी योजना केली. एवढ्यापुरतीच वाटल्यास हेन्री फोर्ड व लक्ष्मणराव किल्लोस्कर यांची तुलना करावी.

मंदीला तोंड देण्यासाठी आणखीहि एका दिशेने प्रयत्न करण्याचें ठरलें. कारखान्यांत नांगर व चरकांबरोबर शेंगा फोडण्याचीं यंत्रांही तयार होत असत. परंतु या यंत्रांची रचना पाहिजे तितकी निर्दोष नसल्याने त्याला जास्त शक्ति लागे. दाणेहि कमी पोती मिळत. शिषाय फूटतूट फार. एकाद्या दांडक्याने शेंगा फोडतात त्याच धर्तीवर या यंत्राची रचना असे. तेव्हा त्यापेक्षा अधिक सुधारलेलें यंत्र किल्लोस्कर कारखान्यांत करावें असा या बैठकींत निर्णय घेण्यांत आला. या यंत्रांत शेंगांवर आघात करण्याऐवजी त्या चोळून फुटाव्यात ही कल्पना वापरण्यांत आली. या बाबतींत जरूर ते प्रयोग व परिश्रम केल्यावर त्या यंत्राचें पेटंट घेण्यांत आलें व “ कल्याण शेंगायंत्र ” या नांवाने तें विक्रीस काढण्यांत आलें. जुन्या यंत्रापेक्षा यांत अनेक विशेष फायदे असल्याने त्याला सुरवातीपासून चांगली मागणी येत गेली.

कारखान्याचीं चक्रे सतत फिरत ठेवण्यासाठी व त्यांतील सहाशे कामगारांना बेकारीपासून दूर ठेवण्यासाठी लक्ष्मणरावांनी किती भगीरथ प्रयत्न केले याची वरील माहितीवरून वाचकांना पुरती कल्पना येऊं शकेल. या आणीबाणीच्या परिस्थितीला तोंड देण्यासाठी त्यांनी याशिवाय आणखीहि कांही माल केला; पण विस्तारभयास्तव त्याचा उल्लेख टाळावा हें योग्य.

तथापि हें प्रकरण पुरें करण्यापूर्वी कारखान्याने हातीं घेतलेल्या आणखी एका उपक्रमाचा उल्लेख करणें आवश्यक आहे. या उपक्रमामुळे कारखान्याच्या धंद्याला

फार बेताची मदत झाली, तरी या नवीन मालामुळे कारखान्याच्या धोरणांत एक मोठाच फरक घडून आला. आतापर्यंत कारखान्याचें धोरण आपण बरें नि आपलें काम बरें, असें असे. बाहेरच्या चळवळीशीं संबंधहि बेताचाच येई. त्या चळवळीच्या वर्तमानपत्रांतील बातम्या वाचायच्या व त्यांवर फावल्या वेळीं पडल्या-पडल्या थोडी चर्चा करायची एवढेंच वाडीला राजकारण ठाऊक.

पण महात्मा गांधींनी देशाच्या चळवळीचीं सूत्रें हातीं घेतल्यापासून ही चळवळ खेड्यांतल्या घरकुलापर्यंत पसरली. तथापि किल्लोस्करवाडीचा या चळवळीशीं जास्त संबंध येण्याचें कारण महात्माजींचें चरख्याचें राजकारण. त्याचें लोण किल्लोस्करवाडींत पोचविण्याचें काम गांधींचे एक अनुयायी कराडचे देशभक्त श्री. सदाशिव खंडो आळतेकर यांनी केलें. लक्ष्मणरावांनी त्यांच्यापासून खादीची दीक्षा घेतली.

किल्लोस्करवाडींत चरखे फिरूं लागतांच लक्ष्मणरावांच्या मनांत या चरख्यांत अधिक सुधारणा कशी करतां येईल याबद्दलचे विचार घोळूं लागले. इतक्यांत त्यांना बातमी लागली, की महाराष्ट्रांतील एक कल्पक चरखातज्ञ श्री. गणेश भास्कर काळे आपलें सुधारलेलें यंत्र घेऊन औंध येथे आले आहेत. तें यंत्र पाहण्यास राजेसाहेबांच्या निमंत्रणावरून लक्ष्मणराव तिकडे गेले.

या औंधाच्या भेटींत असें ठरलें, की श्री. काळे यांनी आपलें पुढील संशोधन करण्यासाठी किल्लोस्करवाडी येथेच येऊन राहावें व कारखान्याने त्यांच्यासाठी एक स्वतंत्र खातें उघडून देऊन या बाबतींत शक्य तें सर्व साह्य द्यावें. त्याप्रमाणे काळे सहकुडुंब वाडीस राहण्यास आले व त्यांचें काम तिथे पद्धतशीरपणें सुरू झालें. लक्ष्मणरावांचें अर्थात् त्यांस सहकार्य असेच.

या चरख्याच्या निमित्ताने पुढे महात्माजींचा व लक्ष्मणरावांचा कसा संबंध आला याचें वर्णन पुढे येईलच. तूर्त सांगायचें तें इतकेंच, की वरील मालाबरोबर एक छोटेव्हाणी लोखंडी चरखा करण्याचेंहि ठरलें व हा ३। रुपये किंमतीचा चरखा लवकरच विक्रीसाठी बाहेर काढण्यांत आला.

वरील बैठकींत मंदिचा प्रतिकार करण्यासाठी मंडळींनी निरनिराळ्या कल्पना पुढे मांडल्यावर लक्ष्मणराव म्हणाले, “आपण काय करावें हें तुम्हीं सर्वांनी सांगितलं. आता माझं म्हणणं काय आहे तें तुम्हांला सांगूं का ?”

लक्ष्मणराव काय बोलतात हें ऐकण्यासाठी सर्वजण कान टवकारून त्यांच्याकडे पाहूं लागले !





पं. जवाहरलाल नेहरू यांची किलोस्करवाडीस भेट

ता. ३१ जुलै १९४० रोजी प. नेहरूंनी किलोस्करवाडीस भेट दिली. त्या वेळीं भारताची राजकीय व औद्योगिक सेवा करणाऱ्या दोन श्रेष्ठ व्यक्तींचा प्रथम परिचय घडून आला. या वेळीं किलोस्कर संस्थेशीं घडून आलेल्या परिचयांत कमी भर पडत गेली हे पुढील पानांवर पाहा.

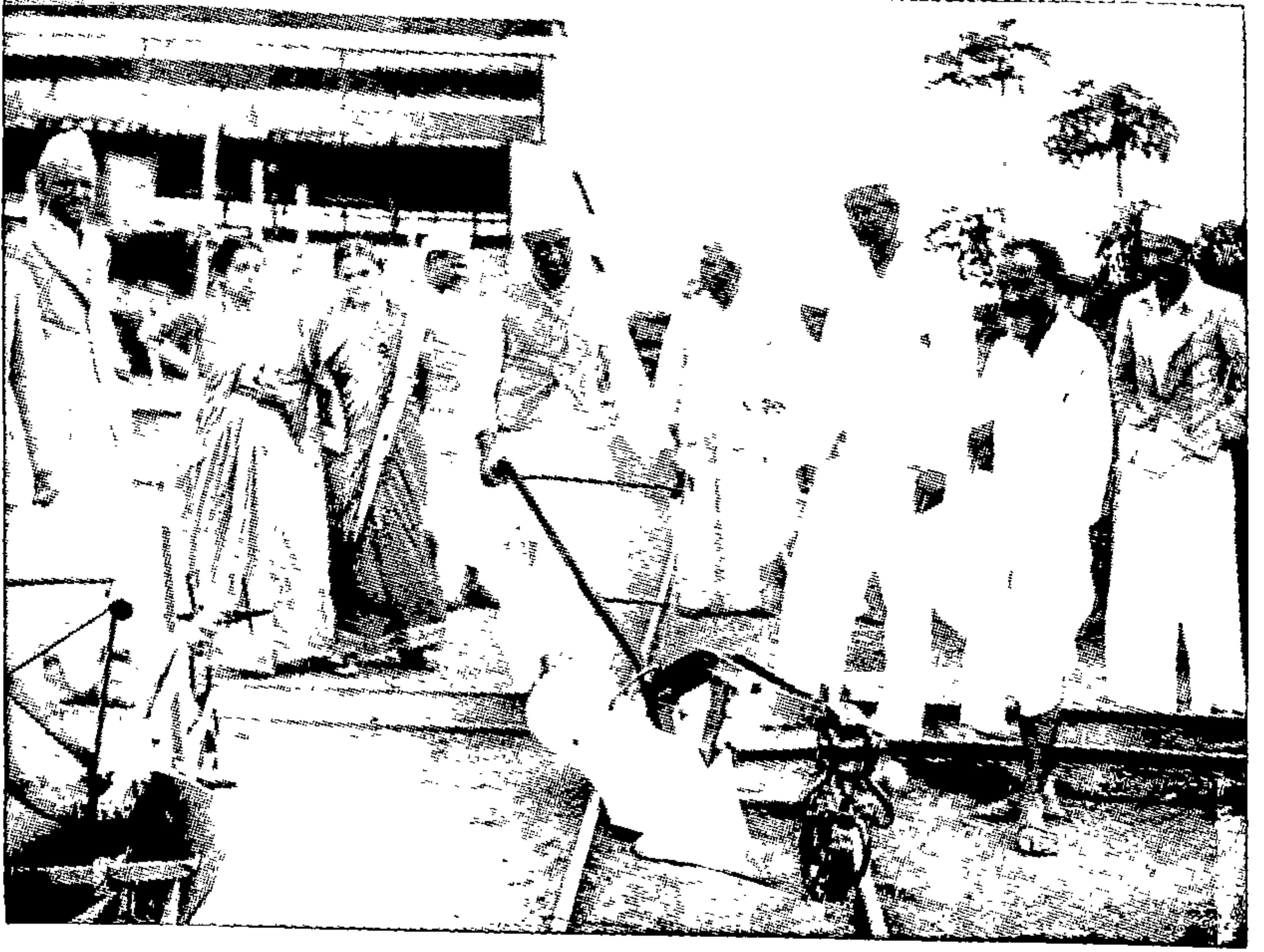

किलोस्करवाडीच्या भेटीत पं. नेहरूंना गेतकरी व्हायचें मनांत आलें. म्हणून एका नांगराजवळ वरील पवित्र्यांत ते क्षणभर उभे राहिले.
डावीकडून- गुर्जर, मृदुलावेन, यमूताई, तात्यासाहेब शिखरे, प. नेहरू, शंभोराव जांभेकर, शं. वा. कि., बाबा राघवदास, आप्पासाहेब पत.

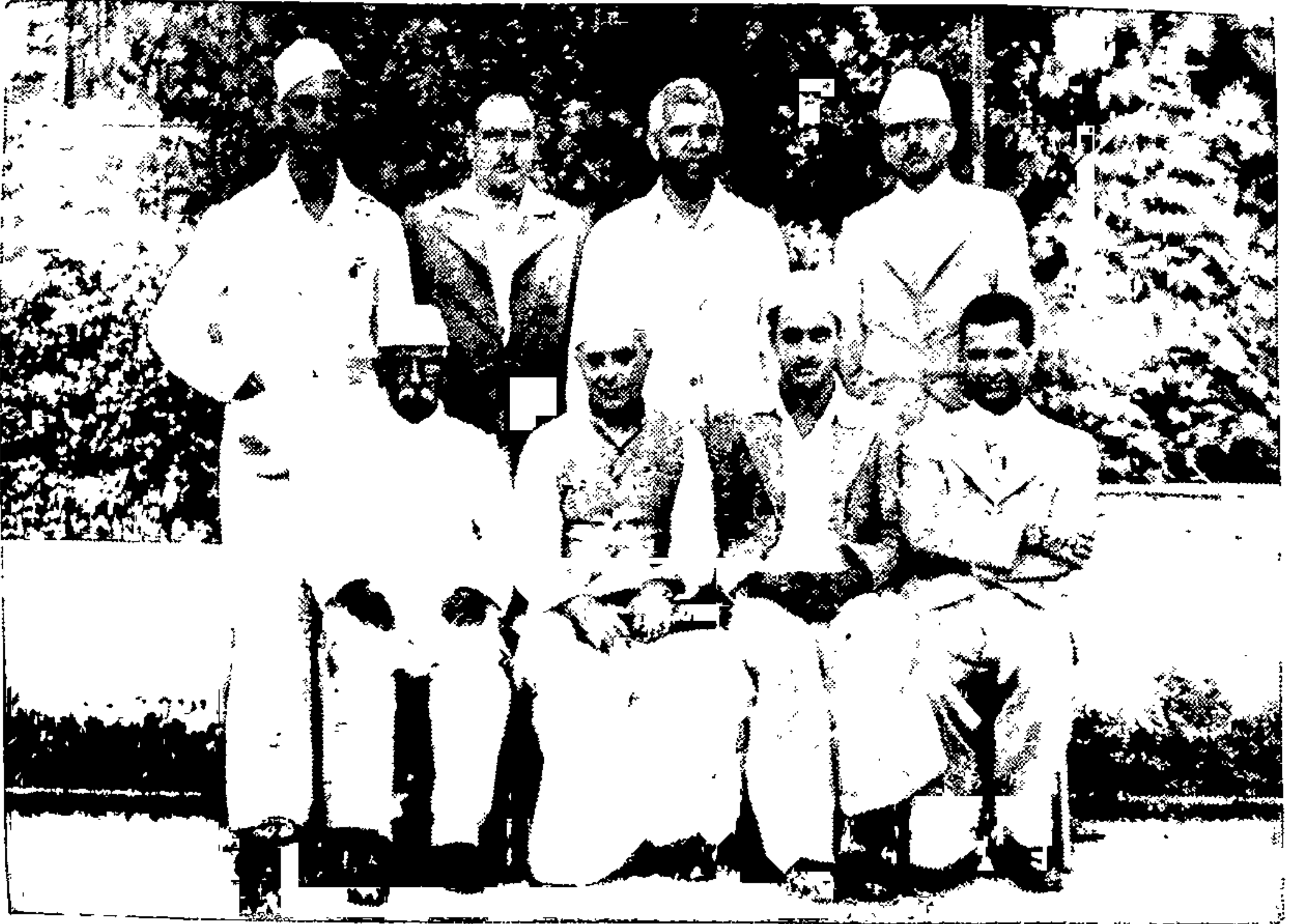

उभे- शं. वा. कि., अनतराव फळणीकर, शंभोराव जांभेकर, नानासाहेब गुर्जर.
बसलेले- लक्ष्मणराव, पं. नेहरू, आप्पासाहेब पत, गंतनुराव.



पुण्याच्या किलोस्कर ऑइल एंजिन्स लि. कारखान्यास भेट. (२-१-५०)
 डावीकडून- गुर्जर, यमूताई, रवींद्र, शंतनुराव, राजारामपंत. पं. नेहरू, शं. वा. कि.,
 लक्ष्मणराव, अनतराव फळणीकर, प्रभाकर, शंभोराव जांभेकर.

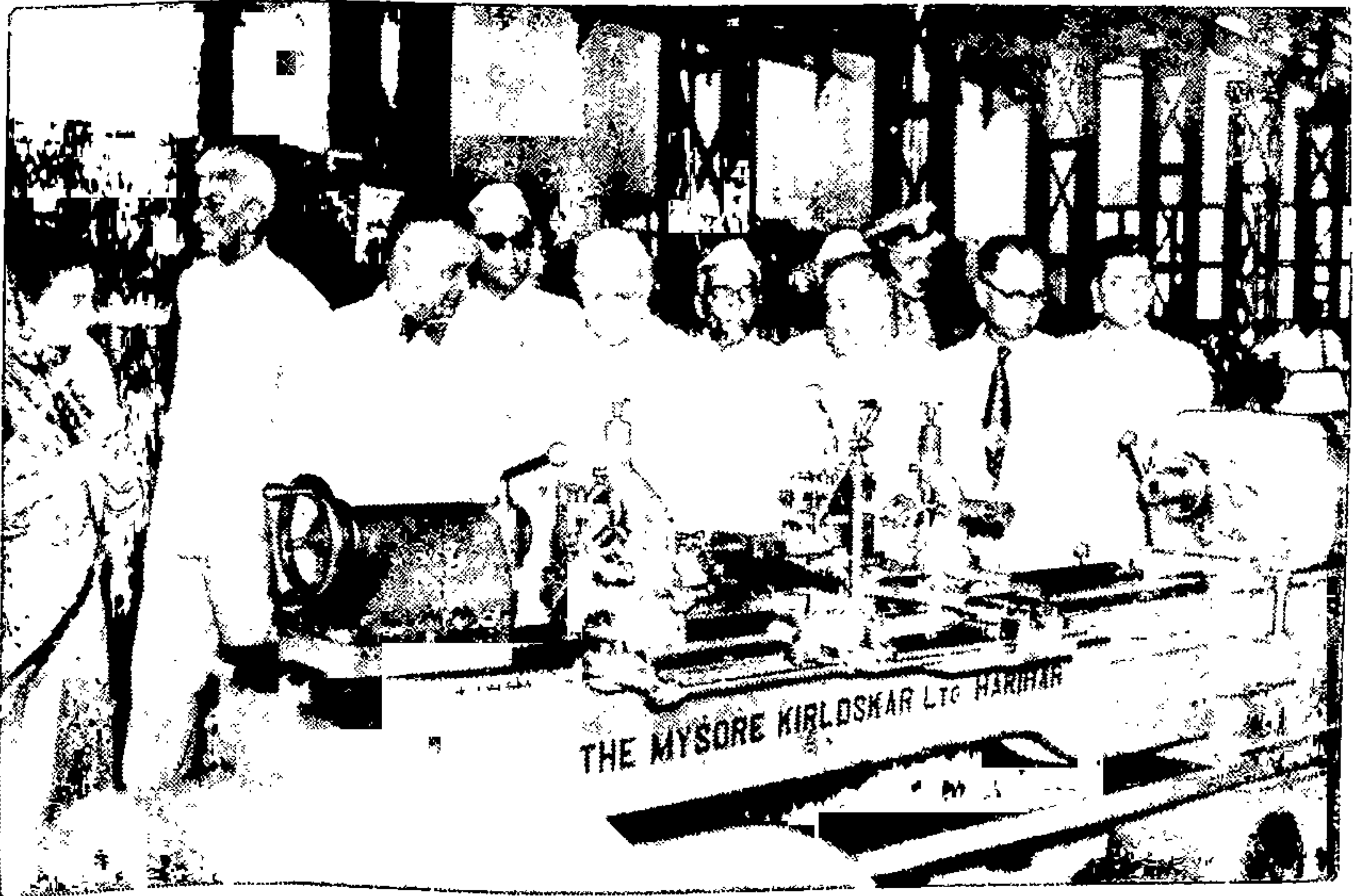

हरिहर येथील म्हैसूर किलोस्कर लि. कारखान्यांत तयार झालेला
 लेथ पाहतांना. (१०-४-५६)
 डावीकडून- इंदिरा गांधी, हडु, शंतनुराव, गुर्जर, पं. नेहरू, कृष्णमूर्ति राव,
 राजारामपंत, प्रभाकर, भिरंगी.



हरिहर येथे राजारामपंतांकडील मुक्कामांत.

गुजर इंदिरा गांधी, सौ. लीलावाई, गंभोराव, प. नेहरू, रवींद्र, राजारामपंत, प्रभाकर, शंतनुराव, जयंत गुर्जर.



दिल्ली येथील औद्योगिक प्रदर्शनांत (१९५६)

पं. नेहरू शंतनुरावांशीं करीत असलेल्या या हस्तांदोलनांत किलोस्कर कारखान्यांच्या औद्योगिक सेवेवद्दल त्यांचें समाधान व्यक्त होत आहे.

स्वप्न साकार झालें !

लक्ष्मणराव म्हणाले, “ आपण आता कारखान्यांत ऑइल व गॅस एंजिन्स करण्याचं काम हातीं घेतलं पाहिजे असं माझं मत आहे. ही माझी कल्पना नवीन नाही. यापूर्वी मी तुमच्याजवळ हे विचार बोललों आहे; परंतु निरानिराळ्या अडचणींमुळं तें काम लांबणीवर पडत गेलं. यापुढं मात्र ही चालढकल मी चालू देणार नाही. ”

मंडळी त्यांचें भाषण लक्षपूर्वक ऐकूं लागली. हें काम वाटतें तितकें सोपें नाही, अशी मनांतल्या मनांत कांहीजणांना शंका असली, तरी लक्ष्मणरावांचा निश्चय पाहिल्यावर ती बोलून दाखवायचें त्यांनी टाळलें.

ते पुढे म्हणाले, “ लाकडी नांगर जाऊन लोखंडी नांगर प्रचारांत आले, ही एक सुधारणा म्हणतां येईल. पण तशी म्हणण्यासारखी ती मोठी सुधारणा नाही. कारण दोन्ही प्रकारचे नांगर ओढायला बैलांचाच उपयोग करावा लागतो. पण जनावरांचं काम यांत्रिक शक्तीनं करून घेण्याचे दिवस आता जवळ आले आहेत. घोड्यांच्या गाड्या जाऊन मोटारगाड्यांतून लोक प्रवास करूं लागल्याचं आपण पाहात आहोंच. माल-वाहतुकीसाठीहि ट्रॅक्सचा उपयोग वाढत आहे, या गाड्या चालवायचं व दुरुस्त करण्याचं काम अशिक्षित वाटणारे लोक करूं लागल्यानं खेड्यापाड्यांतील जनता यंत्रजागृत झाली आहे. त्यामुळं आज शेताला पाणी देण्यास मोट अथवा रहाटगाड्याचा सगळीकडे उपयोग होत असला तरी लवकरच तें काम एंजिन व पंपाकडून करून घेण्याची त्यांना इच्छा होणार हें ठरलेलं आहे. खरी सुधारणाहि तीच म्हणावी लागेल.

“ हें एंजिन करण्याचं काम नांगर-चरकापेक्षा अर्थात् अधिक अवघड आहे. आपल्या देशांत तें कोणी करायला अद्याप पुढं आलं नाही. तथापि तें अशक्य

आहे, असं कुणाला वाटायला नको. आपण इतर मालाचे भाग ओतवतो व त्यांचं मशिनिंग करतो, तसंच एंजिनच्या भागांचं करायचं ! त्यांतले कांही विशिष्ट भाग आपल्याकडे होणं तूर्त शक्य नसेल, तर तेवढे विलायतेहून मागवूं, मग तर झालं ? ”

इतकें असल्यावर एंजिनें करायच्या उपक्रमाला कोण माघार घेणार ? तो विचार एकमताने व मोठ्या उत्साहाने नक्की झाला.

पण तेवढ्यावर संपलें नाही. एंजिन करायचें तें किती हॉर्स पॉवरचें आणि कुठल्या टाइपचें ? या बाबतींत लक्ष्मणरावांचा आग्रह असा, की आपण गॅस एंजिन्स केल्यास तीं वापरायला फार कमी खर्च लागेल. शेतकऱ्याला सहज मिळूं शकणाऱ्या लाकूडफाट्यापासून त्याने कोळसे केले व त्या कोळशाच्या गॅसवर त्याचें एंजिन चाललें, तर ती शक्ति त्याला अत्यंत स्वस्तांत मिळूं शकेल. एवढा प्रचंड लाभ या एंजिनापासून मिळाल्यावर या मालावर शेतकऱ्यांच्या उड्या पडतील अशी त्यांची पक्की खात्री.

यावर एकाने शंका काढली, की गॅस एंजिन करायचें तर त्याबरोबर आपल्याला गॅस जनरेटरहि पुरवावा लागेल. या दोन यंत्रांची किंमत शेतकऱ्याला भारी होईल. तसेंच लहान आकाराचीं गॅस एंजिन्स विलायतेंतहि लोकप्रिय झालेलीं दिसत नाहीत. तेव्हा हा नवा माल परिपूर्ण अवस्थेला पोचण्यास किती वेळ लागेल हें कुणास ठाऊक ! आपल्याला एंजिनें करायचीं तर प्रयोगावस्थेंत निष्कारण जास्त वेळ जाणार नाही हें आपण पाहिलेलें बरें.

लक्ष्मणरावांनी विचारलें, “ मग आपण कोणत्या नमुन्याचं एंजिन करावं असं तुम्ही सुचवतां ? ”

“ आपल्यापाशी असलेल्या ८ हॉर्स पॉवर XXXX एंजिनच्या नमुन्याचं. हीं एंजिन्स बरींच खपतात, त्यावरून तीं लोकांना फार पसंत पडलीं आहेत हें स्पष्ट झालं आहे. त्यांची रचनाहि साधी आहे. शिवाय आपल्याकडे आता ५२ इंचांपर्यंतचं फ्लायव्हील बोअर करतां येईल अशी बोअरिंग मिल व मोठं प्लेनिंग मशीन अशीं यंत्रं असल्यानं या नमुन्याचं एंजिन करणं आपल्या आवाक्यांतलं आहे. ”

लक्ष्मणराव म्हणाले, “ तुमची सूचना मलाहि मान्य करावीशी वाटते. मात्र या एंजिनांत जरूर ते फेरबदल करून तें गॅसवर चालेल असाहि मी प्रयोग करणार, एवढं लक्षांत असूं द्या. ”

बैठकींतली चर्चा अशी सुरू असतांना सौ. राधाबाईंनी दारांतून प्रवेश केला आणि विचारलें, “ तुमचीं बोलणीं संपलीं की नाही ? सारा स्वैपाक निवूनसुद्धा गेला. कृष्णाकडून दोनदा निरोप पाठवला; पण तो तसाच हात हालवत आला ! म्हणून मलाच यावं लागलं, उठा आता ! ”

स्वप्न साकार झालें !

लक्ष्मणराव घड्याळाकडे पाहात म्हणाले, "अरे बच्चा! दीड घण्टे मिला की ! भान X X ! वेळ केव्हा संपला त्याचा पत्ताच लागला नाही की ! " आणि सर्वजण एकामागून एक बाहेर पडले.

राधाबाईहि कांही न बोलतां लक्ष्मणरावांमागून चालूं लागल्या. काय बोलणार त्या ? ही तन्हा नेहमीचीच ! नशीब हें, की त्यांनी बोलावतांच लक्ष्मणराव सरळ निघाले. कारण एकादे वेळीं ते कामांत चूर असले व त्यांना बोलावणें गेलें म्हणजे त्या माणसावर ते कसे उखडतील याचा नेम नसे ! ते त्याला संतापून म्हणत, " चालता हो तूं अगोदर इथून ! जगांत खाण्याशिवाय तुम्हाला सुचतंय का दुसरं कांही ? "

बैठकींत ठरलेलें एंजिन दुसऱ्या दिवशीं डॉइंग बोर्डावर गेलें. सुट्या केलेल्या एंजिनाचे भाग मोजमाप घ्यायला असल्यामुळे हें काम भरभर होऊं लागलें. त्यांचीं ब्यू प्रिंट्स घेऊन सुतार मंडळी पॅटर्न्स व कोअर वॉक्सिस करायला बसलीं. हीं कामें चालूं असतांना लक्ष्मणराव त्या त्या कामगारांपुढे धरणेंच धरून बसत. त्यांना जळीं, स्थळीं, काष्टीं, पाषाणीं एंजिनाशिवाय कांही दिसत नसे.

पण या एंजिनचे भाग ओतवण्यासाठी भट्टीकडे गेल्यावर शेतकऱ्यांमध्ये प्रसार करण्याच्या दृष्टीने हें एंजिन फार मोठें होईल असें सर्वांचें मत पडलें. लक्ष्मणरावांनाहि तें ग्राह्य वाटलें. पुन्हा दुसऱ्या ५ हॉर्स पॉवरच्या एंजिनच्या रचनेचा खटाटोप सुरू झाला. एक एक भाग तयार होऊन बाहेर निघूं लागले. ते एकत्र जोडल्यावर त्यांत त्रारीकसारीक फेरफार करण्याची आवश्यकता भासे, किंवा नवीनच एकादी कल्पना सुचे. तिचा अंतर्भाव करण्यासाठी कांही जुने भाग बाद करून नवे बसवावे लागत. असें होतांहोतां एंजिन एकदाचें जोडून पूर्ण झालें. नारळ फोडून सर्वांना गूळखोबऱ्याचा प्रसाद वांटण्यांत आला. टाकींत तेल भरलें आणि हँडल जोडून फ्लायव्हील फिरवायला सुरवात केली.

एक...दोन ..तीन...चार वेढे. आणि त्यासरशी एकदम ठोठो असा आवाज करून फ्लायव्हील मोठ्या गतीने फिरूं लागलें ! त्यावर पट्टा चढवतांच त्याला जोडलेलें यंत्रहि काम करूं लागलें. लक्ष्मणरावांची एंजिन करण्याची कल्पना साकार झाली ! कारखान्यांत आनंदीआनंद पसरला ! लक्ष्मणराव खुषीत येऊन एक गाणें गुणगुणूं लागले. हीं त्यांचीं गाणीं कुठल्या नाटकाबिटकांतलीं नसत. तर " ल ल ल- ल ल S S " ही पदाची शब्दरचना, व ते लावतील ती चाल !

मात्र हें ऑइल एंजिन तयार झालें एवढ्यावरच लक्ष्मणराव स्वस्थ बसले नाहीत. तर हें एंजिन लाकडी कोळशाच्या गॅसवर चालविण्याची त्यांची कल्पना अमलांत आणण्याच्या प्रयत्नाला ते लागले. यांतलें विशेष कौशल्य हा गॅस तयार

करण्यासाठी लागणारे भांडे— जनरेटर— बनविण्यांत होतें. हा गॅस लवकर तयार व्हायला हवाच; पण त्यांतील डांबरासारखी अपायकारक द्रव्ये वाजूला निघून, शुद्ध गॅस तेवढा योग्य प्रमाणांत व थंड होऊन एंजिनला पुरवण्यांत आला पाहिजे. तेहि लक्ष्मणरावांनी यशस्वीपणें पार पाडल्यावर त्यांचें गॅस एंजिनहि तयार झालें.

इतक्यांत १९२६ चा ऑक्टोबर महिना आला. या महिन्यांत पुण्यांतील अँग्रिकल्चरल कॉलेजच्या आवारांत एक अत्यंत टोलेजंग शेतकी प्रदर्शन भरविण्यांत आलें. अशा प्रकारचें प्रदर्शन पूर्वी कधी भरलें नव्हतें. तेव्हा तें पाहण्यास दूरदूरहून प्रेक्षकांच्या झुंडीच्या झुंडी लोटल्या. त्यांत सरकारच्या शेतकी खात्याने शेतकऱ्यांना उपयुक्त व आकर्षक होणाऱ्या अनेक प्रकारच्या वस्तु, भाजीपाला, धान्याचे नमुने, खतांचे प्रकार, तसेंच गायी, बैल, म्हशी आणि कोंबडीं ठेवलीं होती. अनेक विदेशी कंपन्यांनीहि या प्रदर्शनांत आपलीं यंत्रे आणि औजारें मांडलीं होती. तथापि या सान्या स्टॉल्समध्ये किल्रोस्कर स्टॉलवर फार मोठी गर्दी उडे. याचें कारण, त्यांत किल्रोस्कर कारखान्याने तयार केलेलें एक ऑइल व एक गॅस एंजिन किल्रोस्कर पंपांना जोडून चालूं स्थितींत ठेवले होतें.

आमचा शेतकरी अनादि कालापासून आपल्या जमिनीला पाणी देण्याचें काम मोटेने करीत आला होता. ही मोट ओढण्याचें काम बैल करीत. ते जसे नाड्याला जखडून टाकलेले असत तशीच जवळजवळ त्या मोटकऱ्याचीहि स्थिति ! बैलांबरोबर तो पुढे जाई व त्यांच्याबरोबरच मागे येई. अतिशय कंटाळवाणें व दगदगीचें हें काम. पण त्यांतून त्याला सुटका नसे. पण या सान्या जाचांतून मुक्तता करून घेण्याचा त्याला इथे मार्ग सापडला. एकदा एंजिन सुरू केलें की पाणीच पाणी ! वाटेल तेवढें रान भिजवून घ्या, आणि भरघोस पीक काढा !

या प्रदर्शनांत ठेवलेल्या डॉ. वासुदेवराव किल्रोस्करांच्या पेरणीच्या यंत्रानेहि प्रेक्षकांचें फार लक्ष वेधून घेतलें.

हें प्रदर्शन पाहण्यास केवळ हिंदी शेतकरी व जमीनदारच येत असें नव्हे, तर सरकारचे बडे अधिकारी, प्रतिष्ठित नागरिक व केव्हाकेव्हा युरोपियन पाहुणेहि येत. एक दिवस असा एक युरोपियन प्रेक्षक किल्रोस्कर स्टॉलवर येऊन तिथल्या यंत्रांची फार बारकाईने पाहणी करूं लागला. त्याने विचारलेल्या प्रश्नांवरून इतो कोणीतरी एंजिनियर असावा हें दिसून आलें. थोडा वेळ अशी प्रश्नोत्तरे झाल्यावर तो गंभीरपणें म्हणाला, “ मला क्षमा करा, पण हे एंजिन-पंप खरंच हिंदुस्थानांत तयार झाले असावेत असं मला वाटत नाही. ”

यावर लक्ष्मणरावांनी त्याला विचारलें, “ या इंजिनच्या सामानापैकी एकूण एक भाग इथंच तयार झाला असं सिद्ध झालं, तर तुम्ही काय द्याल ? तुम्ही केव्हाहि आमच्या कारखान्याला भेट द्या व आपली खात्री करून घ्या. आहां तुम्ही कबूल ? ”

“ तुम्ही इतक्या छातीठोकपणें बोलतां, तर मी तुमचं म्हणणं नुसतं मान्यच करतो असं नाही, तर यांत्रिक प्रगतींत मागं असलेल्या या देशांत तुम्ही इतकीं अद्यावत् यंत्रं करूं लागल्याबद्दल तुमचं मी अभिनंदनहि करतो, तुमच्या उद्योगांत तुम्हांला पूर्ण यश मिळो. ”

या प्रदर्शनांत किरलोस्कर मालाला एक सुवर्णपदक व चार इतर पदकें मिळालीं. यापूर्वीच्या निरनिराळ्या ठिकाणीं भरलेल्या प्रदर्शनांत कारखान्याच्या मालाचा त्याच्या श्रेष्ठ प्रतीबद्दल गौरव होत असेच; तथापि पुण्याच्या प्रदर्शनांत मिळालेल्या पारितोषिकांचें महत्त्व विशेष होतें.

लक्ष्मणरावांचे ज्येष्ठ चिरंजीव शंतनुराव याच वेळीं अमेरिकेंतील त्यांचा चार वर्षांचा अभ्यास पुरा करून स्वदेशीं परतल्याने सर्वांच्या आनंदांत आणखी भर पडली. तिकडील मॅसेचुसेट्स् इन्स्टिट्यूट ऑफ टेक्नॉलॉजी या विख्यात संस्थेंत अभ्यास करून यंत्रशास्त्रांतील उच्च पदवी त्यांनी मिळवली होती. त्याबरोबर कांही कारखान्यांत स्वतः काम करून बराच अनुभवहि मिळवला होता. ते आल्यामुळे कारखान्याच्या गाडीला एका नव्या दमाचें इंजन जोडल्याप्रमाणे झालें.

वडिलांप्रमाणेच शंतनुरावहि जन्मजात यंत्रनिपुण. मुलाचे पाय पाळण्यांत दिसतात, त्याप्रमाणे वयाच्या अवध्या बहाव्या वर्षी त्यांनी काढलेल्या ऑइल

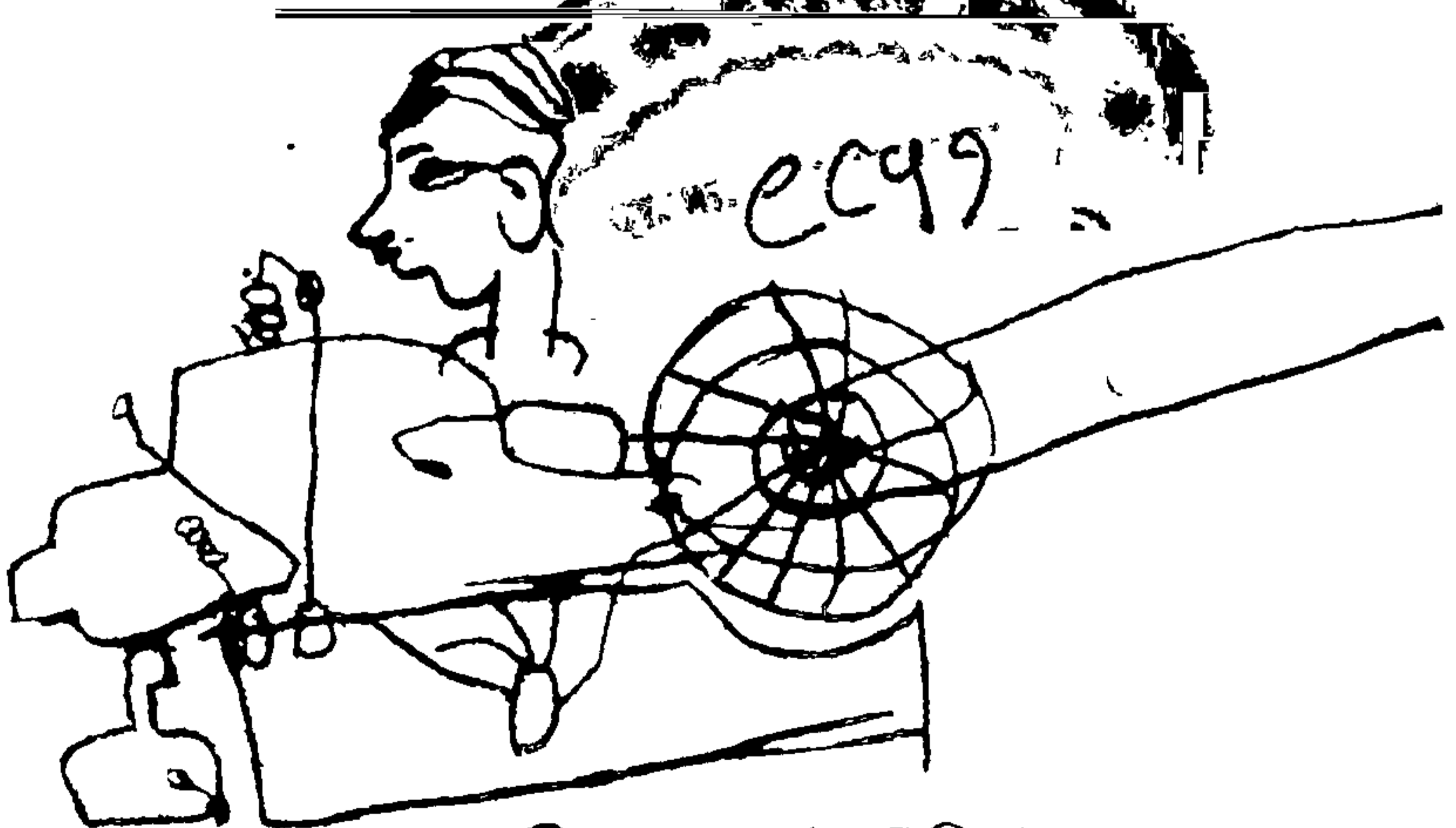

२० L. KIRLOSKAR
शंतनुराव

एंजिनचें रेखाचित्र मागील पानावर दिलें आहे. त्यावरून तेवढ्या लहान वयांतहि त्यांना एंजिनच्या रचनेचें किती अचूक ज्ञान झालें होतें हें आपोआप दिसून येईल.

पुण्याचें प्रदर्शन झाल्याबरोबर कारखान्यांत ऑइल व गॅस एंजिन्सचें उत्पादन पद्धतशीरपणें कसें हातीं घ्यावें याबद्दल विचारविनिमय सुरू झाला. लक्ष्मणरावांना आता शंतनुरावांसारखा तज्ञ इंजिनियर हस्तक मिळाल्यावर या कामाला आरंभ करण्यांत त्यांना किती अभिमान व आनंद वाटला असेल याची कल्पनाच केलेली बरी ! तथापि जेव्हा हे पितापुत्र पुढील योजनेचा आराखडा ठरवण्यास बसले तेव्हा मात्र सुरवातीस एका महत्त्वाच्या बाबतींत एकमत होईना.

शंतनुराव म्हणाले, “पप्पा, तुम्हीं केलेलं हें एंजिन बरोबर काम देऊं शकेल. तथापि सावकाश वेढ्यांचं हें आडवं एंजिन आता मागं पडत चाललं असून जलद वेढ्यांचीं व उभीं एंजिन्स हळूहळू प्रचारांत येत आहेत. विमानासाठी इंजिनं करतांना तर त्यांचा आकार व वजन वांचवून जास्त शक्ति उत्पन्न कशी करतां येईल हें मुख्यत्वे पाहावं लागतं. तेव्हा या बाबतींत अमेरिका-युरोपमध्ये कसून अभ्यास चालू असून एंजिनांच्या रचनेंत तिकडे मोठीच क्रांति घडून येत आहे. आता डीझेल नमुन्याच्या इंजिनांचं युग सुरू झालं आहे. तेव्हा आपण हीं आस्तेकदम चालणारीं, जुनीं आडव्या रचनेचीं एंजिनं करण्यापेक्षा आधुनिक प्रकारचीं उभीं इंजिनं करावीं असं मला वाटतं.”

लक्ष्मणराव म्हणाले, “या नव्या एंजिनचे फायदे मला माहित आहेत. पण त्याची गति आपल्या शेतकऱ्याला मानवेल काय ? मला वाटतं मिनिटाला १४००-१५०० फेऱ्यांच्या गतीनं चालणाऱ्या एंजिनपेक्षा ५००-६०० फेऱ्यांनी चालणारं इंजिन तो विशेष पसंत करील.”

शंतनुराव म्हणाले, “तें खरं आहे. पण गतीचीसुद्धा माणसाला हळूहळू सवय होत जाते. सुरवातीची आगगाडी ताशी १० मैल वेगानं चालू लागली. तेव्हा हा वेग मनुष्यप्राण्याला मानवणार नाही, म्हणून त्याला आळा घालण्यासाठी तेव्हाच्या मंडळींनी इंग्लंडमध्ये केवढं अकांडतांडव केलं हें आपल्याला माहित आहे. जी गति आपल्या अंगवळणीं पडलेली असते, तिची वाढ होऊं लागतांच माणसाला वेचैन वाटावं हें साहजिकच आहे. पण तेवढ्यामुळं अधिक गतीचं यंत्र वापरण्याचं तो सोडीत नाही. त्याचा वेळ, पैसा अथवा श्रम वांचत असतील तर तें यंत्र तो अधिक पसंत करतो. तेव्हा एंजिनचं करायचीं तर आपण तीं अधिक गतीचीं, सुधारलेलीं करूं या, असं माझं मत आहे.”

“ म्हणजे, आतापर्यंत दोनतीन वर्षे केलेली आमची सारी खटपट वाया जाणार म्हणायची ! तरीपण तुझं म्हणणं मला पटतं. आता ही नव्या धर्तीचीं एंजिनं करायचीं तर त्यांचे कांही नमुने आपल्याला अगोदर मागवले पाहिजेत, नाही का ? ”

“ तो प्रश्न अवघड नाही. असलीं नव्या नमुन्याचीं जर्मन व इंग्लिश मेकचीं एंजिनं मुंबईस आता मिळू लागलीं आहेत. तेव्हा तुमची मान्यता असेल तर मी ताबडतोब मुंबईला जाऊन यांपैकी माझ्या पसंतीला येणारं एकादं एंजिन घेऊन येतो. ”

“ ठीक आहे. नीघ तर त्या कामासाठी उद्याच. ”

त्याप्रमाणे शंतनुराव मोटार घेऊन दुसऱ्या दिवशीं मुंबईस जाण्यास निघाले. आपले थोरले चिरंजीव अमेरिकेंतून परत आल्यावर राधाबाईना घरीं लवकर सून आणण्याची उत्कंठा लागून राहावी हें साहजिक होतें. त्यांच्याकडे मुलीहि सांगून येऊं लागल्या होत्या. अशा स्थळावर अनेक उपवधू मुलींच्या वडिलांचा डोळा असावा यांत काय आश्चर्य ? त्यांनी हा विषय लक्ष्मणरावांच्या-जवळ काढला, तेव्हा ते म्हणाले, “ शंतनु आता एंजिन पसंत करायला मुंबईला गेला आहे. तो परत आल्यावर त्याला मुलगी पसंत करायला सांगूं म्हणजे झालं. ”

शंतनुरावांनी ती पाळी आपल्या आईवडिलांवर येऊं दिली नाही.

ते सुमारे आठवड्याने वाडीला परतले. ते घरीं पोचले तेव्हा रात्रीं आठचा सुमार झाला होता. लक्ष्मणराव व इतर मंडळी जेवत होती व राधाबाई वाढीत होत्या. इतक्यांत दारांत मोटार थांबल्याचा आवाज ऐकतांच त्या म्हणाल्या, “ शंतनु आला वाटतं ! ”

अर्ध्या मिनिटांत शंतनुराव स्वैपाकघरांत प्रकट झाले. त्यांच्या मागे १६-१७ वर्षांची एक गोरी मुलगी उभी होती. शंतनुरावांनी तिचा परिचय करून देण्यास विलंब लावला नाही. ते एका हाताचा तळवा दुसऱ्या तळव्यावर घासत हसतहसत म्हणाले, “ मम्मा, ही पाहा तुझी भावी सून. तुला दाखवायला घेऊन आलों आहे. हिचं नांव यमूताई ! ”

यमूताईनी पुढे होऊन आपल्या सासूसासऱ्यांना शालीनतेने नमस्कार केला. राधाबाईनी विचारलें, “ मुलीचं आडनांव नाही सांगितलंस ? ”

“ यमूताई फाटक. यांचं वाईला घर आहे. ”

“ फाटक म्हणजे कोकणस्थ वाटतं. . . ” आणि त्यांनी पाट पुढे करून मुलीला बसायला सांगितलं.



नमुनेदार लग्न-सोहाळा

शंतनुरावांचें लग्न ठरल्याचें कळतांच साऱ्या आत्तेष्टांना फार आनंद झाला. या लग्नसमारंभाला ठिकठिकाणची किल्लोस्कर मंडळी आणि त्यांच्या निकटच्या नात्यांतील सगेसोयरेहि येणार हें ठरलेलें. तसेंच बरेच निमंत्रित पाहुणेहि यात्रयाचे होते. वाडींतलें हें फार मोठें कार्य. तेव्हा त्याची तयारीहि टोलेजंग प्रमाणावर सुरू झाली.

ता. ११ जून १९२७ हा मुहूर्ताचा दिवस ठरला. तयारीला जेमतेम महिन्याचा अवकाश. असें कुठलेंहि मोठें काम किल्लोस्करवाडींत पार पाडायचें असलें की त्याची पद्धत ठरून गेलेली. त्याप्रमाणे या समारंभासाठी एक समिति नेमून तिच्याकडे सर्व व्यवस्था सोपविली. या समितीने भावी कार्याची रूपरेखा व कामाच्या वांटणीचें काम हातीं घेतलें. तिथेच शंतनुरावहि होते. या मंडळींना ते म्हणाले, “तुमचं काम चालूंय्या; पण सोहाळ्याचं उगीच अवडंबर मात्र माजवूं नका. मी मुंडावळ्या बांधणार नाही, हें अगोदरच सांगून ठेवतों !”

त्यांना उत्तर ताबडतोब मिळालें— “या बाबतींत तुमचा विचार आम्हांला नको. तुमचं काम बायको निवडायचं, तें तुम्हीं केलंत. आता आमचं काम आमच्या मर्जीप्रमाणं आम्ही करणार. ही अमेरिका नाही, हिंदुस्थान आहे, समजलं का राजेश्री !”

समारंभाचे दिग्दर्शक शंकरराव, व्यवस्थापक अनंतराव, खजीनदार मंगेशराव, सरबराई-प्रमुख के. के., व साहाय्यक गणपतराव विजापुरे, सांभराव दर्शने, रा. ग. मोघे, ठाकूर व रामकृष्ण जांभेकर, त्यांच्या हाताखाली जरूर तेवढे स्वयंसेवक देण्यांत

आले. निमंत्रणें व पत्रव्यवहार, मांडव व बैठक, भोजन व चहाफराळ, धार्मिक कृत्यें, कोठी, वाजंत्री, पाहुण्यांची वडदास्त, दिवाघत्ती व पाणी, वाहनांची सोय, मनरंजन व कौटुंबिक संमेलन, अशा समारंभांतील एकूण एक बाबींचा विचार करून ज्याचें काम त्यास नेमून देण्यांत आलें. हीं कामें व्यवस्थित पार पाडलीं जात आहेत, हें पाहुण्यासाठी एक छोटी कचेरीच उघडण्यांत आली.

विजयादुर्गा हें किल्लोस्करांचें कुलदैवत. तिचें गोव्यांत केरी येथे पुरातन देवालय आहे. किल्लोस्कर घराण्याचे मूळ पुरुष गोमंतकांतून आले या कल्पनेला यावरून बळकट आधार मिळतो. या कुलदेवतेला आवाहन करून निमंत्रण-पत्रिका तयार झाल्या. कुटुंबांतील सर्वांत वडीलघारे पुरुष ती. रामुआण्णा. पूर्वपरंपरेस अनुसरून या पत्रिका त्यांच्या सहीने निघाल्या.

योगायोग असा, की रामुआण्णांचे तिसरे चिरंजीव केशवराव यांचेंहि याच वेळीं लग्न जमलें. श्री. नीलकंठराव पुसाळकर यांची द्वितीय कन्या मालूताई ही त्यांच्यासाठी वधू नेमस्त झाली. त्यांची पहिली कन्या सौ. इंदिराबाई या अनंतराव फळणीकरांच्या पत्नी. त्यांच्याकडे मालूताई लहानाची मोठी झालेली. हसतमुख व चुणचुणीत मुलगी म्हणून सर्वजण तिचें कौतुक करीत. केशवराव कारखान्यांत दोन वर्षांपासून एंजिनियर म्हणून कामाला लागले होते. अनंतराव त्यांचे मामा. रोज त्यांच्याकडे केशवरावांची फेरी असायची. मालूताईची ते गमतीने या वेळीं थड्या करीत. पण आता तीच त्यांची अर्धांगी होणार असें ठरतांच दोघेंजण एकमेकांस लाजू लागलीं.

आपल्याकडच्या लग्नांत स्वैपाकफराळाची बहुतेक जबाबदारी बायकांवर टाकण्यांत येते. त्यामुळे लग्नसमारंभाचे चार दिवस आरामशीरपणाने घालविण्यापेक्षा त्यांच्या वांढ्याला पुष्कळदा दगदग व यातायातच जास्त येते.

किल्लोस्करवाडीच्या लग्नसमारंभांत या बाबतींत एक निराळाच पायंडा पाडण्याचें व्यवस्थापकांनी ठरविलें. त्यांनी चांगले स्वैपाकी शोधून आणून पाकनिष्पत्तीची एकूण एक कामगिरी त्यांच्याकडे दिली. चहाफराळासाठी तर एक खास उपहारगृहच उघडण्यांत आलें. त्यामुळे एकाहि स्त्रीला स्वैपाकघरांत पाऊल टाकण्याचें कारण राहिलें नाहीं.

कमानी उभारल्या, मांडव घातले गेले, समाजमंदिर शृंगारण्यांत आलें. सांगली-मिरजेच्या राजेसाहेबांकडून आणलेले ७-८ तंबू मोकळ्या जागेंत ठोकण्यांत आले. वाजंत्रीचे मंजुळ स्वर किल्लोस्करवाडीच्या वातावरणांत भरून राहिले व सर्वांच्या वृत्ती उल्हसित झाल्या.

रामुआणांना आणण्यास औंधाला पाठविलेल्या मोटारींतून सौ. काकूसह व मुलांसह ते आले. किल्लोस्करवाडीची स्थापना झाल्यावर एक वर्षाने रामुआणा कारखान्याच्या कामांतून निवृत्त होऊन औंधास घर बांधून राहू लागले होते. त्यांचे आवडते विषय म्हणजे शिक्षण व आरोग्यशास्त्र. त्यांचा विश्रांतीचा काळ घालवायला हे विषय त्यांना चांगले उपयोगी पडत. राजेसाहेबांचाहि त्यांच्यावर अतिशय लोभ. रामुआणांचा स्वभाव अतिशय सात्विक व परोपकारी. प्रत्येकाच्या कामाचें त्यांना भारी कौतुक. त्यांचें ६८ वर्षांचें वय झालें तरी उत्साह एकाद्या तरुणासारखा. त्यामुळे रामुआणांच्याबद्दल लहान-थोर सर्वांना सारखाच आदर. त्यांचा उल्लेख करतांना लक्ष्मणराव म्हणत, “आजचा किल्लोस्कर कारखाना माझ्या उद्योगामुळं एवढा मोठा झाला आहे असं म्हणण्यापेक्षा रामुआणांच्या कळकळीच्या प्रोत्साहनामुळं त्याला ही स्थिति प्राप्त झाली आहे, असं म्हणणं योग्य होईल.” ज्या कुटुंबाला अशा शुद्ध अंतःकरणाच्या, प्रेमळ व कर्तव्यदक्ष वडीलधाऱ्या मंडळींचें छत्र लाभतें, त्याचें भाग्य खरोखर थोर होय.

सोलापुराहून डॉ. वासुदेवराव व लक्ष्मणराव टिकेकर, आणि हैद्राबादहून डॉ. गंगाधरपंत व त्यांची मंडळी आली. डॉ. वासुदेवराव केवळ त्यांच्या व्यवसायांतले एक नाणावलेले डॉक्टर म्हणूनच ओळखले जात नसत, तर एक समाजसुधारक, यंत्रशास्त्रज्ञ, कलाप्रेमी व विद्वान म्हणून त्यांना सगळीकडे मोठा मान असे. बाबांचें अंतःकरणहि फार मोठें.

लक्ष्मणराव ऊर्फ आण्णा टिकेकर हे मागील काळांतील एक सुप्रसिद्ध लेखक “धनुर्धारी” यांचे धाकटे बंधु. आण्णांचें शिक्षण व व्यवसाय-मार्गदर्शन डॉ. वासुदेवराव यांनी केलें. विणकामाच्या व्यवसायांत शिरलेले ते पहिले सुशिक्षित महाराष्ट्रीय असें म्हणण्यास हरकत नाही. त्यांनी १९०० साली हातमागापासून सुरवात करून पुढे टिकेकर टेक्स्टाइल मिल नांवाचा मोठा कारखाना उघडला. त्यासाठी सोलापुरापासून चार मैलांवर टिकेकरवाडी ही औद्योगिक वसाहत आण्णांनीच वसवली. एवढ्यासाठीच त्यांची गणना आज महाराष्ट्रीय कारखानदारांत केली पाहिजे. त्यांना दुसऱ्याच्या उपयोगी पडण्याची विलक्षण हौस. आणि स्वभाव अतिशय विनोदी. जिथे आण्णा तिथे हशाचा पूर हें ठरलेलें. तें मनाचेहि तसेच हळुवार. मोठ्यांत मोठे, लहानांत लहान असे आण्णा सर्वांना हवेसे वाटत. त्यांच्याशिवाय कुठल्याहि समारंभाला पूर्तता यावयाची नाही.

धारवाडहून शंभोराव व श्रीपादराव किलोस्कर हे आपल्या मंडळींसह येऊन दाखल झाले.

रियासतकार सरदेसाई व त्यांचे धाकटे बंधु गणपतराव ऊर्फ आबा सरदेसाई यांचेहि मुंबईहून आगमन झाले. सरदेसाई, किलोस्कर, टिकेकर, जांभेकर, फळणीकर, टेंब्रे यांचीं एकमेकांशीं जवळचीं नातीं. त्यामुळे या साऱ्या मंडळीं-शिवाय किलोस्करवाडींतलें कार्य कसें साजरे होईल ?

एक दिवस अगोदर व्याही फाटक मंडळी पुण्याहून आली.

लक्ष्मणराव आता आपल्या कर्तृत्वाने जगांत एवढ्या मान्यतेला चढले तरी त्यांचें इतर भावाबहिणींशीं वागणें अतिशय सौजन्यपूर्ण. त्यांत आढ्यतेचा लवलेश नाही. ते एक बडे कारखानदार झाले असले तरी बटुआक्का, रामुआण्णा, वासुदेवराव त्यांना “अरे लखू” अशी एकेरी नांवाने हाक मारीत. तेहि सर्वांना त्याच प्रकारें संबोधित. हीं सर्व जुन्या पिढींतील माणसें अशा निरागस व खेळकर वृत्तीने वागतांना पाहून नव्या मंडळींना फार गंमत वाटे. त्यांना एकमेकांबद्दल किती आपुलकी वाटत असे याचेंच तें लक्षण !

ठिकठिकाणची इतकी मंडळी जमल्यावर गप्पागोष्टी, थडामस्करी, हास्याविनोद यांना काय तोटा ? त्यांत या विवाहानिमित्त आठवडाभर प्रकाशित होणाऱ्या “अंतरपाटा”ने आणखी बहार उडवून दिली.

वधूवरांच्या गमती, तैसा लग्नांतिल सारा थाट ।

साऱ्या मौजा, मन रमवाया कथील हा अंतर्पाट ॥

हें या दैनिकाचें ब्रीदवचन; व त्याचा उद्देश “लग्नाचे लाडू खाऊन सुस्ती आलेल्या मेंदूला तरतरी आणणें, लग्नांतिल धडामोडींचें सरभरित वर्णन करणें, मांडवांतिल नवनवे शोध प्रकट करणें इ. इ.” असा दिला असल्याने, या “अंतरपाटा”च्या अंतरंगाबद्दल जास्त लिहावयास नको. त्याचा अंक बाहेर पडला की त्यावर सर्वांच्या उड्या पडायच्या ! (पृष्ठ १०८ पाहावें).

याशिवाय जमलेल्या वऱ्हाडी मंडळींचा व पाहुण्यांचा वेळ आल्हादकारक रीतीने जावा एवढ्यासाठी “मनोरंजन महाल” नांवाचा स्वतंत्र मांडव उभारून त्यांत त्रिविध कार्यक्रम ठेवण्यांत आले. बाबूराव पेंटरांनी आपली “नेताजी” फिल्म दाखविली व त्याबरोबर समारंभाचे निरनिराळे शॉट्स घेऊन या लग्नाची एक फिल्महि घेतली. नानिवडेकरांच्या हास्यकल्लोळ उठवणाऱ्या नकला एक दिवस झाल्या, तर दुसऱ्या दिवशीं मास्तर कृष्णरावांचें मिठ्ठास गायन झालें.

रामुआणांना आणण्यास औंधाला पाठविलेल्या मोटारींतून सौ. काकूसह व मुलांसह ते आले. किलोस्करवाडीची स्थापना झाल्यावर एक वर्षाने रामुआणा कारखान्याच्या कामांतून निवृत्त होऊन औंधास घर बांधून राहू लागले होते. त्यांचे आवडते विषय म्हणजे शिक्षण व आरोग्यशास्त्र. त्यांचा विश्रांतीचा काळ घालवायला हे विषय त्यांना चांगले उपयोगी पडत. राजेसाहेबांचाहि त्यांच्यावर अतिशय लोभ. रामुआणांचा स्वभाव अतिशय सार्विक व परोपकारी. प्रत्येकाच्या कामाचें त्यांना भारी कौतुक. त्यांचें ६८ वर्षांचें वय झालें तरी उत्साह एकाद्या तरुणासारखा. त्यामुळे रामुआणांच्याबद्दल लहान-थोर सर्वांना सारखाच आदर. त्यांचा उल्लेख करतांना लक्ष्मणराव म्हणत, “आजचा किलोस्कर कारखाना माझ्या उद्योगामुळं एवढा मोठा झाला आहे असं म्हणण्यापेक्षा रामुआणांच्या कळकळीच्या प्रोत्साहनामुळं त्याला ही स्थिति प्राप्त झाली आहे, असं म्हणणं योग्य होईल.” ज्या कुटुंबाला अशा शुद्ध अंतःकरणाच्या, प्रेमळ व कर्तव्यदक्ष वडीलधाऱ्या मंडळींचें छत्र लाभतें, त्यांचें भाग्य खरोखर थोर होय.

सोलापुराहून डॉ. वासुदेवराव व लक्ष्मणराव टिकेकर, आणि हैद्राबादहून डॉ. गंगाधरपंत व त्यांची मंडळी आली. डॉ. वासुदेवराव केवळ त्यांच्या व्यवसायांतले एक नाणावलेले डॉक्टर म्हणूनच ओळखले जात नसत, तर एक समाज-सुधारक, यंत्रशास्त्रज्ञ, कलाप्रेमी व विद्वान म्हणून त्यांना सगळीकडे मोठा मान असे. बाबांचें अंतःकरणहि फार मोठें.

लक्ष्मणराव ऊर्फ आण्णा टिकेकर हे मागील काळांतील एक सुप्रसिद्ध लेखक “धनुर्धारी” यांचे धाकटे बंधु. आण्णांचें शिक्षण व व्यवसाय-मार्गदर्शन डॉ. वासुदेवराव यांनी केलें. विणकामाच्या व्यवसायांत शिरलेले ते पहिले सुशिक्षित महाराष्ट्रीय असें म्हणण्यास हरकत नाही. त्यांनी १९०० साली हातमागापासून सुरवात करून पुढे टिकेकर टेक्स्टाइल मिल नांवाचा मोठा कारखाना उघडला. त्यासाठी सोलापुरापासून चार मैलांवर टिकेकरवाडी ही औद्योगिक वसाहत आण्णांनीच वसवली. एवढ्यासाठीच त्यांची गणना आद्य महाराष्ट्रीय कारखानदारांत केली पाहिजे. त्यांना दुसऱ्याच्या उपयोगी पडण्याची विलक्षण हौस, आणि स्वभाव अतिशय विनोदी. जिथे आण्णा तिथे हशाचा पूर हें ठरलेलें. तें मनाचेहि तसेच हळुवार. मोठ्यांत मोठे, लहानांत लहान असे आण्णा सर्वांना हवेसे वाटत. त्यांच्याशिवाय कुठल्याहि समारंभाला पूर्तता यावयाची नाही.

धारवाडहून शंभोराव व श्रीपादराव किलोस्कर हे आपल्या मंडळींसह येऊन दाखल झाले.

रियासतकार सरदेसाई व त्यांचे धाकटे बंधु गणपतराव ऊर्फ आबा सरदेसाई यांचेहि मुंबईहून आगमन झाले. सरदेसाई, किलोस्कर, टिकेकर, जांभेकर, फळणीकर, टेंब्रे यांचीं एकमेकांशीं जवळचीं नाती. त्यामुळे या साऱ्या मंडळीं-शिवाय किलोस्करवाडींतलें कार्य कसें साजरे होईल ?

एक दिवस अगोदर व्याही फाटक मंडळी पुण्याहून आली.

लक्ष्मणराव आता आपल्या कर्तृत्वाने जगांत एवढ्या मान्यतेला चढले तरी त्यांचें इतर भावाबहिणींशीं वागणें अतिशय सौजन्यपूर्ण. त्यांत आढ्यतेचा लवलेश नाही. ते एक बडे कारखानदार झाले असले तरी बडुआका, रामुआण्णा, वासुदेवराव त्यांना “अरे लखू” अशी एकेरी नांवाने हाक मारीत. तेहि सर्वांना त्याच प्रकारें संबोधित. हीं सर्व जुन्या पिढीतील माणसें अशा निरागस व खेळकर वृत्तीने वागतांना पाहून नव्या मंडळींना फार गंमत वाटे. त्यांना एकमेकांबद्दल किती आपुलकी वाटत असे यांचेच तें लक्षण !

ठिकठिकाणची इतकी मंडळी जमल्यावर गप्पागोष्टी, थडामस्करी, हास्यविनोद यांना काय तोटा ? त्यांत या विवाहानिमित्त आठवडाभर प्रकाशित होणाऱ्या “अंतरपाटा”ने आणखी बहार उडवून दिली.

बधूवरांच्या गमती, तैसा लग्नांतिल सारा थाट ।

साऱ्या मौजा, मन रमवाया कथील हा अंतर्पाट ॥

हें या दैनिकाचें ब्रीदवचन; व त्याचा उद्देश “लग्नाचे लाडू खाऊन सुस्ती आलेल्या मेंदूला तरतरी आणणें, लग्नांतील घडामोडींचें सरभरित वर्णन करणें, मांडवांतलि नवनवे शोध प्रकट करणें इ. इ.” असा दिला असल्याने, या “अंतरपाटा”च्या अंतरंगाबद्दल जास्त लिहावयास नको. त्याचा अंक बाहेर पडला की त्यावर सर्वांच्या उड्या पडायच्या ! (पृष्ठ १०८ पाहावें).

याशिवाय जमलेल्या वऱ्हाडी मंडळींचा व पाहुण्यांचा वेळ आल्हादकारक रीतीने जावा एवढ्यासाठी “मनोरंजन महाल” नांवाचा स्वतंत्र मांडव उभारून त्यांत त्रिविध कार्यक्रम ठेवण्यांत आले. बाबूराव पेंटरांनी आपली “नेताजी” फिल्म दाखविली व त्याबरोबर समारंभाचे निरनिराळे शॉट्स घेऊन या लग्नाची एक फिल्महि घेतली. नानिवडेकरांच्या हास्यकल्लोळ उठवणाऱ्या नकला एक दिवस झाल्या, तर दुसऱ्या दिवशीं मास्तर कृष्णरावांचें मिठ्ठास गायन झालें.

संपादक,
रामकृष्ण जांभेकर
अविवाहित
मदतनीस,
रा. ग. मोघे
अनुपविक्त

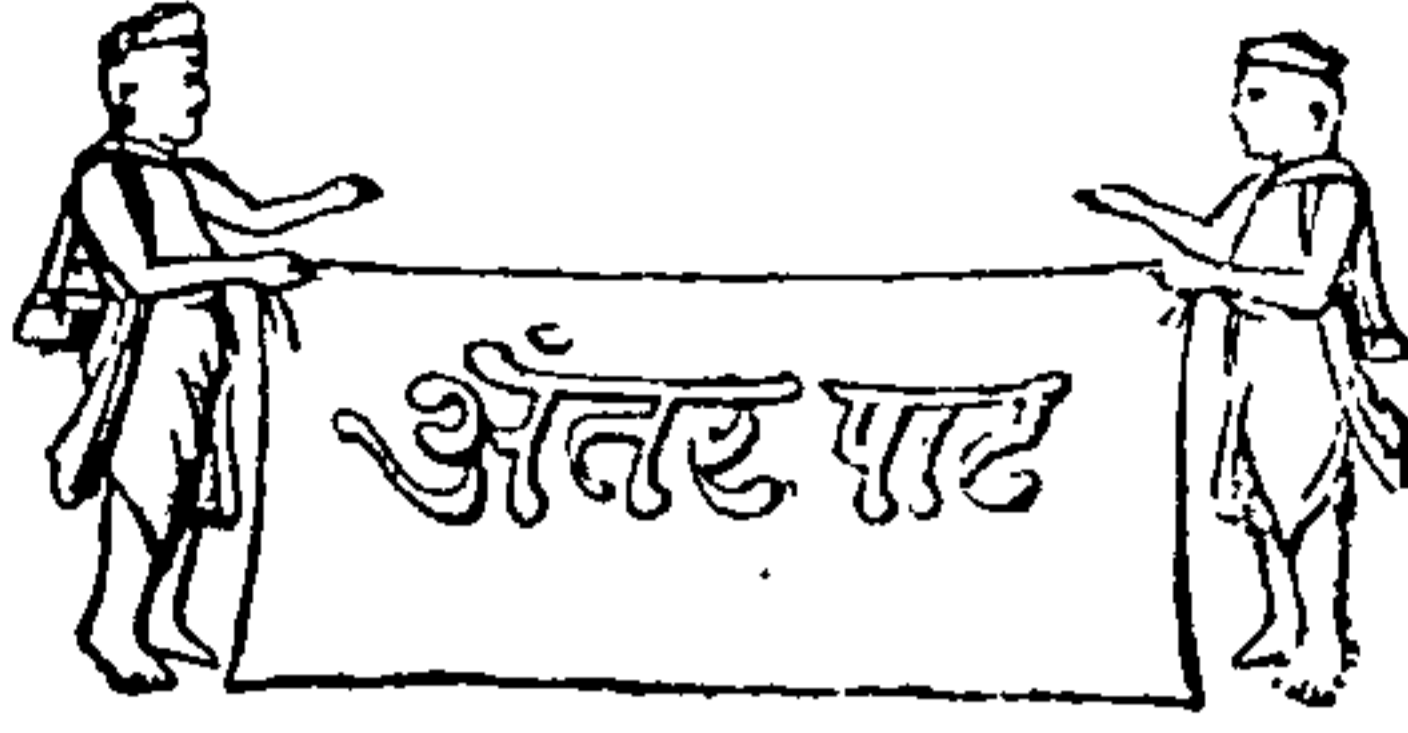

वधवरांच्या गमती, तैसा लग्नातील सारा थाटा.
साऱ्या मौजा, मन रमवाया कथील हा अंतरपाट ॥

उद्देश - लग्नाचे लढू लागून
सुप्तता आले-य' मेदुला तरंगि
आणुण लघ्नीत ल यदाभाहीनं
मरुमगित वर्णन देणे मांडवीतील
नवे नवे शोध प्रगट करणे इ इ

वर्गणी - एनवर वाचण्याचा
तमही.

लेखकांस विनंति - भारद्वाज
ने साम कचण्याची टोला दू व
विषयांत यडंर

[दिवस १ वा]

तारीख ८ जून १९२७

[वर्ष - ?]

थोरामोठ्यांचीं विवाहासंबंधीं वचनें

त.प्र ही एक छोटगी आहे!	- निरीक्षक
ध	ध
लग्नाला जातो मी द्वारकापुरा.	- नारदमनी
+	+
नकटीच्या लग्नाला सत्राशें विघ्नें.	- व्यवहारकोश
x	x
अपुत्रस्य कुतःसौख्यं -- अस्त्रीकरय कुतः शिशुः ॥	- महाभारते
+	+
' कविं करिती लग्न माझे तुज ठावे ईश्वरा! '	- शारदा
ध	ध
" आतां तुझी " लग्न लग्न " झणून नाचतां; पण पुढें तुमचा डेरू उडेल तेन्हां कळेल."	- बऱ्याबापू
ध	ध
अष्टादश पुराणांत व्यासांनीं सार काढिलें; अविवाहें मिळे सौख्य, विवाहें दुःख सर्वदा. ॥	
x	x
आतां तरे ऐका हाचि उपदेश। विवाहाचा पश घट्ट कर। संसारगुल्य डोहें वारी हा आपदा। तुका झणे साध लग्न आवी।	
x	x
द्विज सावधान ऐसें सर्वत्र विवाह मंगलीं झणती. ऐकोनि रामदासें पोवारा ठोकिला, किती छती!	- मारोपंत
+	+
" To marry or not to marry is the question. "	
लग्न करावें कीं न करावें असा प्रश्न आहे.	
	शेक्सपियर
x	x
आधीं प्रपंच करावां नेटका। झणुनीं लग्नाला उभे ठाका। प्रपंच झणजे नवरे आणि बायका। एकापेकां छळतीं तो ॥	- श्रीसमर्थ
ध	ध

" कांहीं प्रश्न "

रा. बऱ्याबापू हळें बोलवयास शिकतील काय?
रा. शास्त्रीबाबा गातांना कंप थोडा करीतील का?
रा. सांभराव याची गिअर्स सोपवतील भानि करीतील काय?
रा. रा. केशवराव यांचे यापुढें कागदान्याकडून नक्ष लागेल काय?
रा. रा. शंतनूराव यांच्या खोलीतील यमनाच्या फोटोची संख्या करीतील काय?
रा. रामकृष्णपंत लवकर x x x वाहेर येतील काय?
सौ. पार्वतीबाई यांचे " कंटाळा आला माई " हें पालुपद कधी काळीं थांबेल कां?
अंतोवांच्या आनीबाई व अप्प्या यांत फूट पडल कां?
' तेलसाही " नेण्याची गरज नाही," असें सौ मम्मा चुकून तां झणतील का?
रा. भंडारी कधीं उगशी व्हातील काय?
११ तारखेपर्यंत रा. शंतनूराव यांचे दम निघेल का?
दॉ. बंडीत कधीं तरी लग्न करतील काय?
श्रीकृष्ण आपली थापेबाजी थांबवेल काय?
यमुताई प्रश्नाची उत्तरे वेळेवर देतील काय?

मंडवळ्या कशाला ?

रा. ग. शंतनूराव " मंडवळ्यांची आवश्यकता काय आहे ?
मी त्या त्रिभुल बांधणार नाही " असें झणत होते. शास्त्रीतील
बऱ्याच बाबी निरर्थक व हास्यास्पद असल्या तरी कांहीं कांहीं
बाबतींत शास्त्राविरुद्ध बाणें अत्यंत घोक्याचे होते. जर नवर-
देवांनीं मंडवळ्या बांधल्या नाहीत, तर बोहल्या भोवतीं जमलेले
इतर पगडीधर व नवरदेव यांत भेदच रहावयाचा नाही व कोणी
पेटाकुटीला आलेला होतकरू वर सऱ्या वराला " गच्छू " देऊन
स्वतःच बोहल्याचा अधिपति होऊन बसेल. वर सर्वांहून कांहींतग
वेगळा दिसावा हा मंडवळ्यांचा हेतु... .. नेहमी शंतनूरावांनीं
मंडवळ्या बांधल्या अशी आमची सूचना आहे.

हे सर्व कार्यक्रम अगोदर आख्याप्रमाणे अत्यंत व्यवस्थित पार पडत; पण प्रत्यक्ष विवाहसमारंभाच्या दिवशी मात्र कल्पनेपेक्षा पाहुण्यांची जास्त गर्दी झाल्याने समाजमंदिरांत सर्वांचा समावेश होऊं शकला नाही. कांहीजणांची सोय बाहेरच करावी लागली.

वधूवरांवर अक्षता टाकण्यास औंधचे, सांगलीचे, इचलकरंजीचे राजेसाहेब, चाफळचे श्री. स्वामीमहाराज, श्री. जगन्नाथमहाराज, सरदार भाऊसाहेब पाटणकर, पंडित सातवळेकर, रा. व. काळे, वाग्भट देशपांडे, ओगळे बंधु, के. बी. जोशी, जालन्याचे नागोरी बंधु, कादंबरीकार ना. ह. आपटे, अशी मंडळी उपस्थित झाल्यावर समारंभाला किती अपूर्व शोभा आली असेल हे निराळें लिहायला नको.

लग्नसमारंभांतील सर्वच कामें अवाढव्य होती. लाडवांनी पिपेंच नव्हे, तर खोल्या (धान्याच्या राशींप्रमाणे) भरल्या होत्या. मांडव मुख्य रस्ताभर घातला होता. त्यांतच प्रथम केळवणें व नंतर प्रयोजनें झालीं. रांगोळ्या, पदें, श्लोक, हास्य-विनोद, घास देणें, यांनी पंगती दणाणून जात. साक्षात् अन्नपूर्णेप्रमाणे या पंक्तींतून सौ. मम्मा (राधाबाई) जेवणारांचा समाचार घेत हिंडत. आणि सर्वच उपास्थित मंडळी त्या थोर स्त्रीच्या भाग्याला दुवा देत.

गावोगावच्या कामगारांच्या पंक्तींत आग्रहाला ऊत येई. त्या वेळची मजा कांही निराळीच !

थोडक्यांत सांगायचें, तर आण्णासाहेबांनी नारदाच्या तोंडीं घातलेल्या वर्णनाप्रमाणेच “ न मिळे कधि, मौज अशी, पाहण्या नरा ” अशा थाटांतच हा किलोस्करवाडींतील लग्नसमारंभ पार पडला असें म्हणावयास हरकत नाही.

ही सर्व मनोवेधक हकीकत सांगत असतां त्यांतील एका वैशिष्ट्यपूर्ण व अभिनव कार्यक्रमाचें वर्णन मुद्दाम मागे ठेवलें आहे. त्याचें नांव “ किलोस्कर संमेलन. ” आपल्या लग्नसमारंभांत पुष्कळ मंडळी जमतात, पण त्यांचा या प्रसंगी परस्परांशीं हवा तसा परिचय घडून येतोच असें नाही. त्यामुळे मंडळी जमतात, एकमेकांचीं तोंडें पाहतात व लग्न आटोपतांच आपापल्या घरीं परत जातात. तसें व्हावयाचें नसेल, तर जमलेल्या सर्वांचा अधिक परिचय घडवून आणून त्यांच्यांतील आत्मीयतेची भावना दृढ करण्यासाठी खास योजना व्हावयास हवी. किलोस्कर संमेलन भरविण्याचा हाच मुख्य उद्देश.

असें संमेलन कशासाठी भरवणें इष्ट आहे हे लक्षांत आणून देणारें एक गमतीदार उदाहरण याच लग्नाच्या वेळीं घडलें.

हा प्रकार पुणें स्टेशनवर झाला, तिथे हैद्राबादहून आलेली कांही प्रवासी मंडळी गाडी बदलून एम्. एस्. एम्. मध्ये चढली. अगोदर आल्यामुळे त्यांना

ऐसपैस जागा मिळाली. इतक्यांत मुंबईच्या गाडीतून उतरलेली दुसरी कांही मंडळी याच डब्यापाशी येऊन त्यांत जागा मिळवण्याची खटपट करू लागली. कारण तोंपर्यंत गाडी पुष्कळ भरली होती. हैद्राबादकर या मुंबईकरांना थोडेच सुखासुखी आंत प्रवेश करू देणार ? तेव्हा आंतील व बाहेरील मंडळींत नेहमीप्रमाणे थोडी शाद्विक झटापट उडाल्यावर नव्या मंडळींना आंत जागा मिळाली. या दोन गटांत कांही लहान मुलीहि होत्या. त्यांचें प्रथम एकमेकींशीं बोलणें सुरू झालें. त्यावरून ही नवी मंडळी मुंबईची नसून धारवाडची आहेत व आता मुंबईच्या एका लग्नाला जाऊन किलोस्करवाडींतल्या लग्नासाठी तिथे उतरून पुढे जाणार असल्याचें समजलें. हैद्राबादची मंडळीहि याच कारणासाठी तिकडे निघाली होती. त्यापेक्षा विशेष आश्चर्य म्हणजे, दोघेहि किलोस्करच व जवळच्या नात्यांतले ! ही वस्तुस्थिति लक्षांत येतांच दोन्ही पक्षांना केवढें आश्चर्य व आनंद वाटला असेल, हें सहज कळून येण्यासारखें आहे. गाठीभेटीचे प्रसंग व जाणें-येणें नसलें म्हणजे एकाद्या मोठ्या कुटुंबांतील मंडळींची ओळख कशी वुजत जाते याचें हें प्रत्यक्ष उदाहरण आहे.

हें संमेलन सकाळीं ठेवण्यांत आलें. लहानथोर मिळून ५०-६० स्त्री-पुरुषांना या कार्यक्रमाकरिता एकत्र आणण्यांत आलें होतें. रियासत फार नानासाहेब सरदेसाई यांनी या कार्यक्रमाचें अध्यक्षस्थान मंडित केलें.

ते आपल्या प्रास्ताविक भाषणांत म्हणाले, “ प्रत्येक राष्ट्राचा जसा इतिहास असतो, त्याचप्रमाणें प्रत्येक कुलाचा व कुटुंबाचाहि इतिहास असतो. किंबहुना असे अनेक कुटुंबांचे इतिहास मिळूनच कुठल्याहि देशाचा इतिहास निर्माण होतो. एवढ्यासाठी प्रत्येकाला आपल्या देशाचा इतिहास अवगत असणें जेवढें जरूर, तेवढाच आपल्या घराण्याचाहि असला पाहिजे. किंवा निराळ्या शब्दांत सांगायचें तर आपल्या देशाचा इतिहास जतन करण्याची जितकी आवश्यकता, तितकीच आपल्या घराण्याच्या इतिहासाचीहि आहे. इतिहास ही एक मोठी संपत्ति आहे, तें एक बळ आहे, म्हणून तो ज्यांच्या पाठीशीं असेल त्यांना त्याचा फार मोठा उपयोग झाल्याशिवाय राहात नाही. आपण अशा लग्नकार्याच्या निमित्तानें एकत्र जमतों, त्या वेळीं जुन्या मंडळींच्या तोंडून आपल्या घराण्याची माहिती मिळविण्याची फार चांगली संधि मिळते. तिचा उपयोग करून घेतला पाहिजे. त्यामुळं आपल्यांतील परस्पर संबंध अधिक स्पष्टपणें लक्षांत येऊन ऐक्यसंवर्धन होण्यासहि मोठीच मदत होते. त्यामुळं प्रस्तुत संमेलनाची कल्पना मला फार अभि-नंदनीय वाटते. ”

या कार्यक्रमास सुरवात, कै. काशीनाथपंतांनी ठगांनी बळी घेतलेल्या आपल्या बंधूस- कृष्णाजीपंतांस- उद्देशून लिहिलेल्या पत्राच्या वाचनाने झाली. या

दुदैवी घटनेची माहिती अलीकडच्या फारच थोड्याजणांस होती. त्यामुळे काशीनाथ-पंतांवर केवढा अघटित प्रसंग गुदरला होता व किती कठिण परिस्थितीला तोंड देऊन त्यांनी आपल्या कुटुंबाचें जतन केलें याची श्रोत्यांना कल्पना आली.

या प्रसंगीं जमलेल्यांत कोणी डॉक्टर, कोणी कारखानदार, कोणी पेन्शनर म्हणून समाजांत सुखवस्तु व प्रतिष्ठितपणें राहात असले तरी त्यांना लहानपणीं केवढ्या आपत्तींतून जावें लागलें याची कल्पना येतांच सर्वजण त्यांच्याकडे अत्यंत विनम्र-तेने व आदराने पाहूं लागल्यास नवल नाही.

यानंतर रामुआण्णा, वासुदेवराव, शंभोराव किल्लोस्कर इत्यादिकांनी पूर्वीचीं गुर्ल-होसूर, धारवाडकडील जुन्या दिवसांतील हकीकती व त्याबरोबरच त्यांतील कांही गंमतीहि सांगितल्या. त्या दिवसांत सर्वांनी एकमेकांस किती मदत केली, कोणाचें कमी न पडूं देण्यासाठी ते कसे झटले, हें ऐकतांना अनेकांचे डोळे पाण्याने भरून आले. वक्त्यांचीहि अशा वेळीं तीच अवस्था होई. आमचे आण्णा टिकेकर मुलुखाचे हळवे. त्यांचें भाषण तर त्यांना अर्ध्यावरच स्फुंदतस्फुंदत सोडून द्यावें लागलें. या भाषणांच्या ओघांत कोणाचें कोणाशीं काय नातें आहे हें प्रत्येकाला समजून येई. या कार्यक्रमांत चार तास केव्हा गेले याचा कुणालाहि पत्ता लागला नाही ! या-वरून प्रत्येकजण त्यांत किती तल्लीन होऊन गेला होता याची कल्पना येईल. या वेळांत प्रत्येकाला एका अत्यंत उत्कट भावनेचा अनुभव तर मिळालाच, पण त्याला एक नवा उत्साहहि प्राप्त झाला. हा कार्यक्रम आखल्याबद्दल सर्वजण अर्थात् अत्यंत खूप होऊन गेले.

लग्नसमारंभांतले हे निरनिराळे सोहाळे पाहतांना लक्ष्मणरावांच्या व राधा-बाईंच्या मुद्रेवर एक निरतिशय आनंद चमकत असे. आपल्या सूनबाईंचें राधा-बाईंनी 'कमला' हें सासरचें नांव ठेवलें. त्याच नांवाने त्या स्वतः त्यांना हाक मारीत. इतरांनी मात्र त्यांचें 'यमूताई' हेंच नांव रूढ केलें.

लक्ष्मणरावांना लग्नसमारंभासाठी इतका वेळ घालविणें पसंत नसल्याचें मधून-मधून दिसून येई. कारण थोडी फुरसत मिळाली तरी तेवढ्यांत ते मंडपांतून निसटत व मुंबईहून आणलेल्या नव्या उभ्या जर्मन इंजिनाची तपासणी करीत आपला वेळ घालवीत.

मांडवपरतणें झालें. सूप वाजलें. गावोगावची मंडळी आपल्या वाटेला लागली. किल्लोस्करवाडी पहिल्यासारखी मोकळी दिसूं लागली. तेव्हा लक्ष्मण-रावांनी आपल्या चिरंजिवांना हाक मारून म्हटलें, "शंतनु, लग्न आटपलं. आता इंजिनाचं काम उद्यापासून हातीं घ्यायचं बरं का !"



किलॉस्करवाडोंत चरखा व राजकारण

कारखाना ठळकवाडीहून हालवून नव्या जागीं नेतांना लक्ष्मणरावांपुढे एकच मुख्य विचार होता, या ठिकाणीं लोखंडी नांगर व इतर सुधारलेलीं आऊतें यांचें उत्पादन वाढवून त्याला विलायतेंतील मोठ्या कारखान्यासारखें स्वरूप प्राप्त करून द्यावयाचें, त्यांची सारी दृष्टि त्या एकाच ध्येयावर केंद्रित झालेली होती. इतर कुठल्या विषयाकडे लक्ष द्यायला त्यांना सवड तरी कुठून मिळणार ?

तथापि माणसाचें कोणतेंहि उद्दिष्ट असलें, तरी त्याला आपल्या नाकासमोर पाहून सरळ चालतां येतें असें थोडेंच ? त्याला जातांजातां इतरहि कांही उलाढालींत भाग घ्यावा लागतो, एका यात्रेकरूचेंच उदाहरण घ्या, समजा, तो पार्यां काशीला निघाला आहे, त्याला वाटेंत एकाद्या शेतकऱ्याची गाडी ओढ्यांत रुतून बसलेली दिसली, तर चाकाला खांदा देऊन ती बाहेर काढायला मदत करावी लागेल; तो उतरलेल्या धर्मशाळेला आग लागली तर ती विझवायला धावपळ करावी लागेल; अथवा भजनी मंडळीची गाठ पडेल तर त्यांच्यांत सामील व्हावें लागेल. समाजांत राहायचें तर माणसाला आपल्या आयुष्यांत अशा कितीतरी अनाहूत गोष्टी करणें ओघाने क्रमप्राप्त होतें.

यांत्रिक लक्ष्मणरावांनी आपल्या यात्रेचें प्रस्थान ठेवल्यावर जातांजातां सामाजिक सुधारणेलाहि किती हातभार लावला हें आपण पाहिलें आहे. पुढे परिस्थिति बदलत चालली तसतसें देशांत सुरू झालेल्या राजकीय चळवळीला कसें तोंड द्यायचें हा त्यांच्यापुढे प्रश्न आला, साऱ्या देशांतच असंतोषाचे वारे सोसाऱ्याने वाहूं लागल्यावर कारखानदारालासुद्धा आपली नाव सरळ रेषेंत कशी हाकारतां येणार ?

लक्ष्मणरावांची ही एक मोठीच परिक्षेची वेळ होती. “Business and Politics do not mix ” या इंग्रजी म्हणीप्रमाणे धंदा व राजकारण यांचें कधी



महात्माजी, चरखा-संशोधक काळे व चरखा.



वध्यांच्या आश्रमांत महात्मा गांधींशीं लक्ष्मणरावांची चर्चा. (मार्च १९३५)



श्रीमंत वाळासाहेब पंतप्रतिनिधि यांच्या हस्ते किलोस्करवाडीत
झेंडावंदन. (फेब्रुवारी १९३१)



डॉ. इय्यामाप्रसाद मुकजी यांची पुण्याच्या ऑइल एंजिन कारखान्यास भेट.
(ता. २५-४-४९)

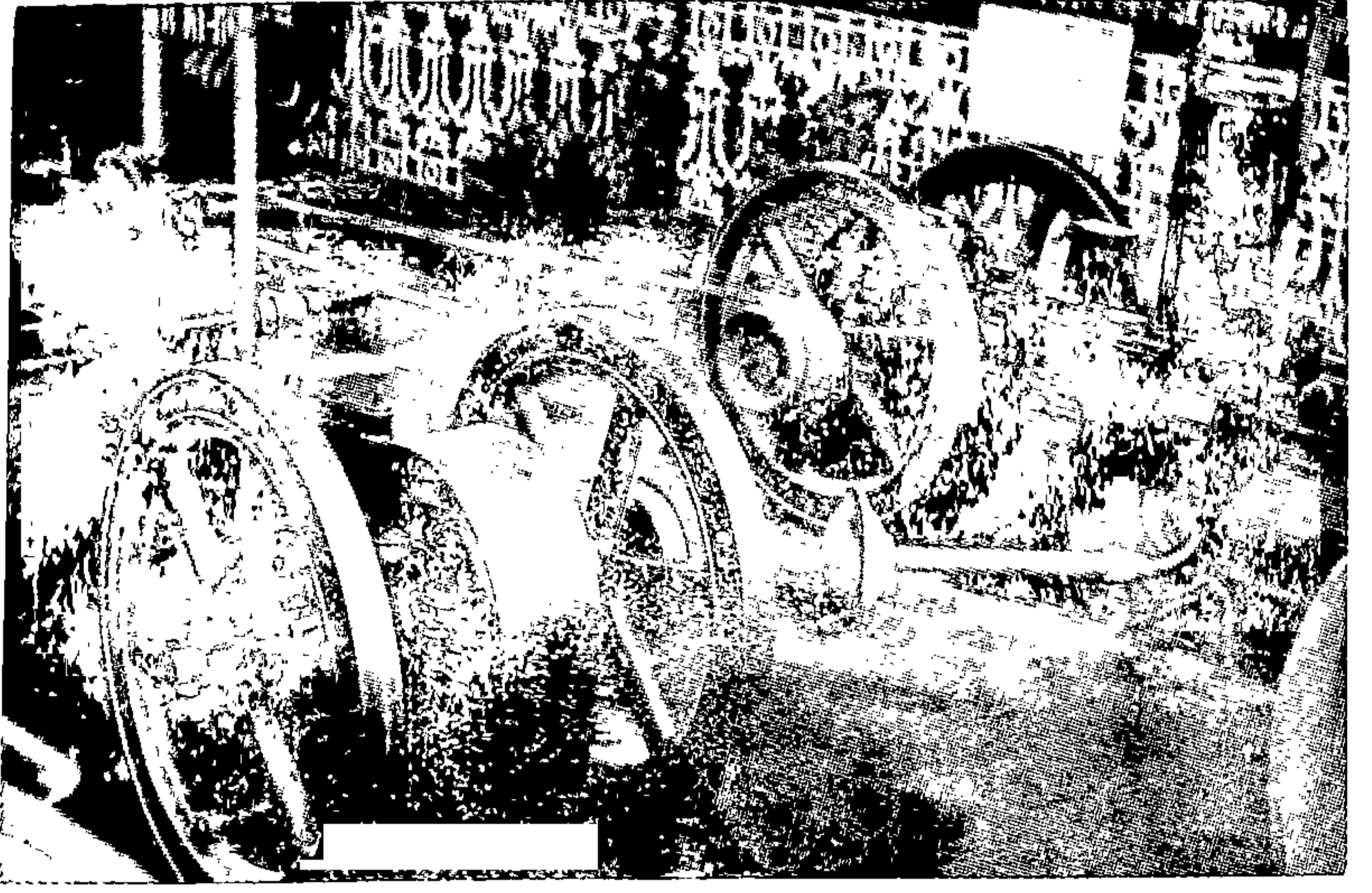

१९२६ सालीं पुण्याच्या प्रदर्शनांत मांडलेलीं दोन किलोस्कर एंजिन्स.



पुण्याच्या कारखान्यांतलि किलोस्कर डीझेल ऑइल एंजिनची लक्ष्मणराव तपासणी करीत आहेत.



श्रीमंत वाळासाहेब पंतप्रतिनिधि यांच्या हस्ते किलोस्करवाडीत
झेंडावंदन. (फेब्रुवारी १९३१)



डॉ. इयामाप्रसाद मुकजी यांची पुण्याच्या ऑइल एंजिन कारखान्यास भेट.
(ता. २५-४-४९)

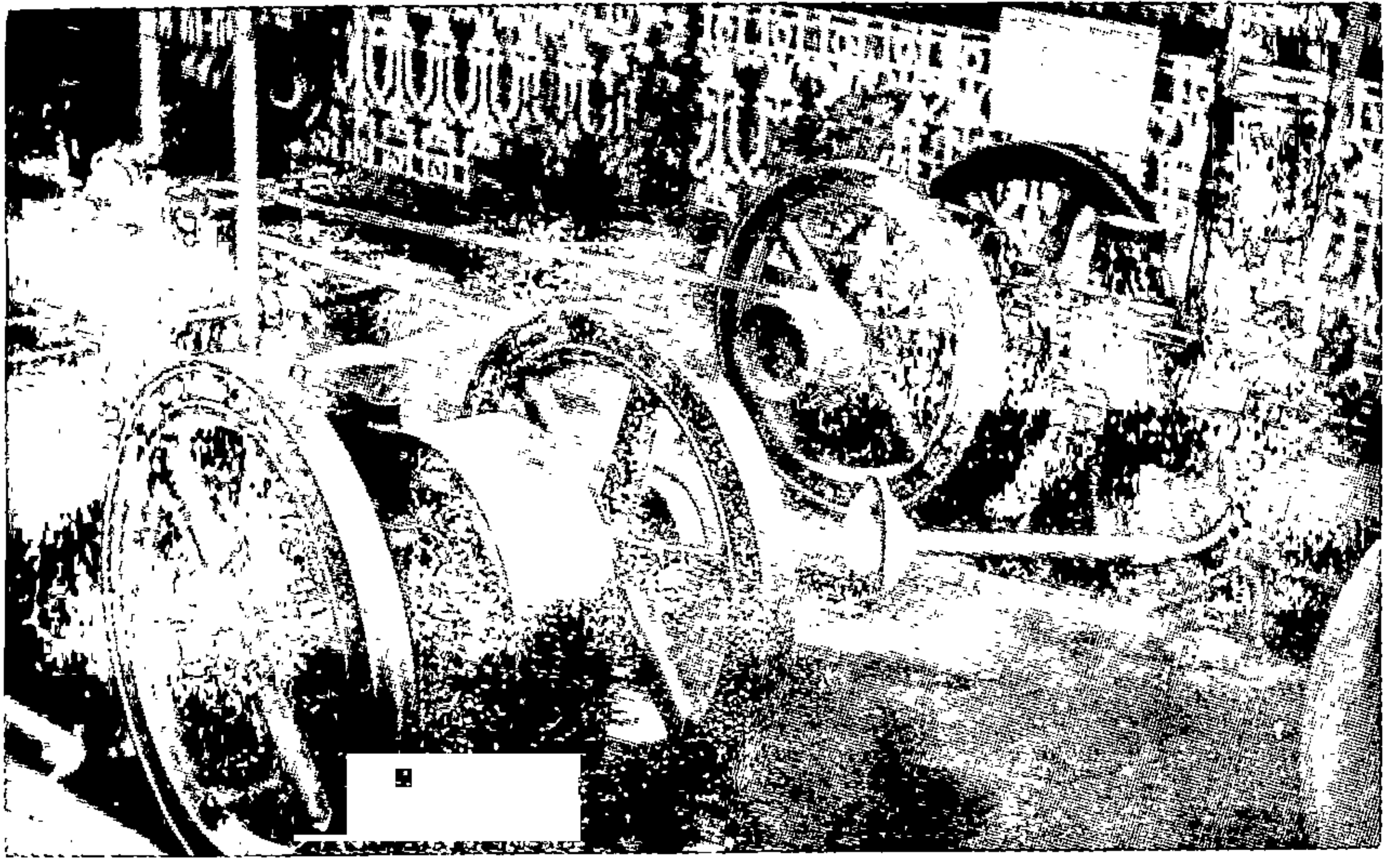

१९२६ सालीं पुण्याच्या प्रदर्शनांत मांडलेलीं दोन किलोस्कर एंजिन्स.

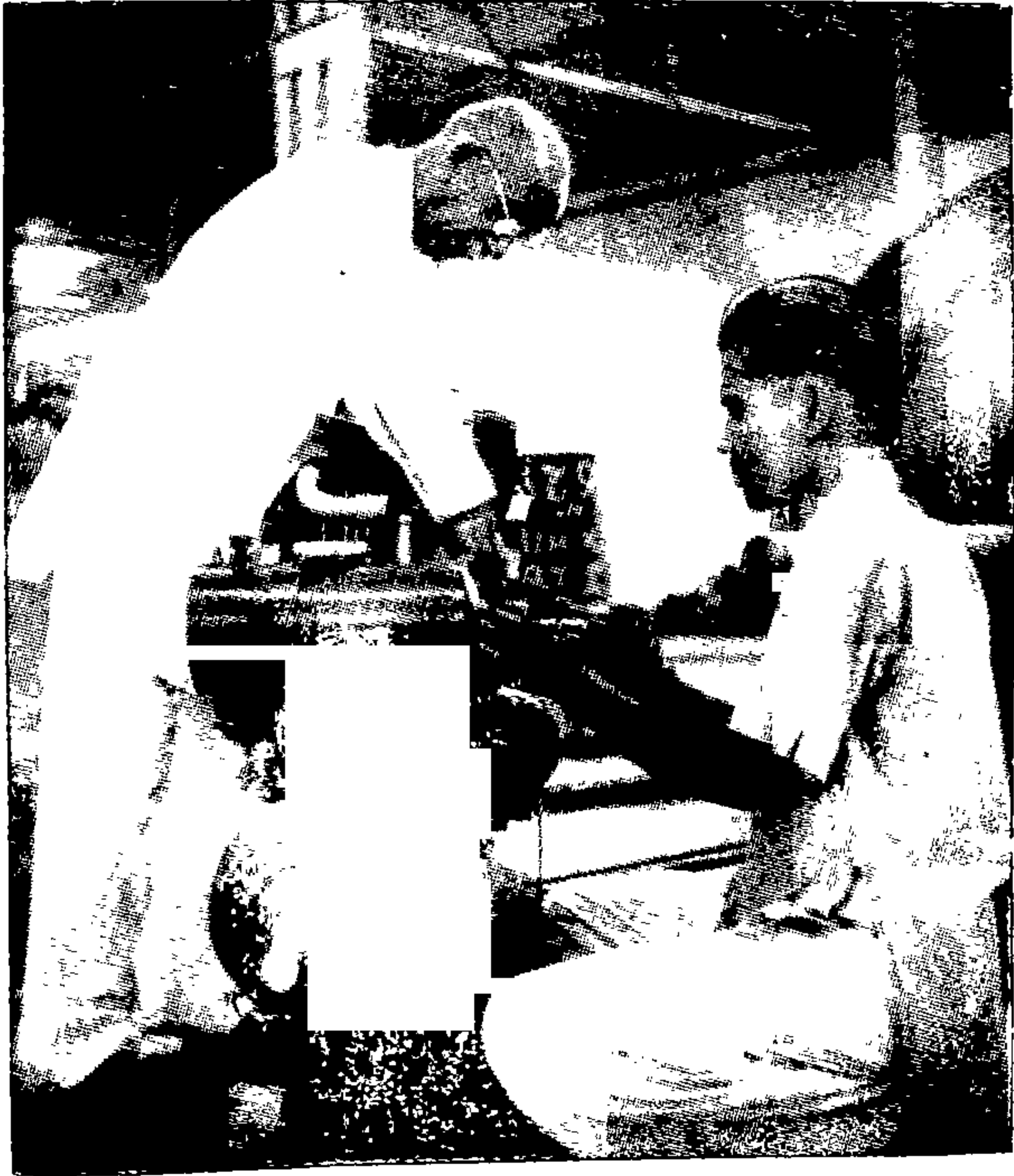

पुण्याच्या कारखान्यांतल किलोस्कर डीझेल ऑइल एंजिनची लक्ष्मणराव तपासणी करीत आहेत.



पुण्याच्या शेतावरील गडीमाणसांसह उभे असलेले लक्ष्मणराव.

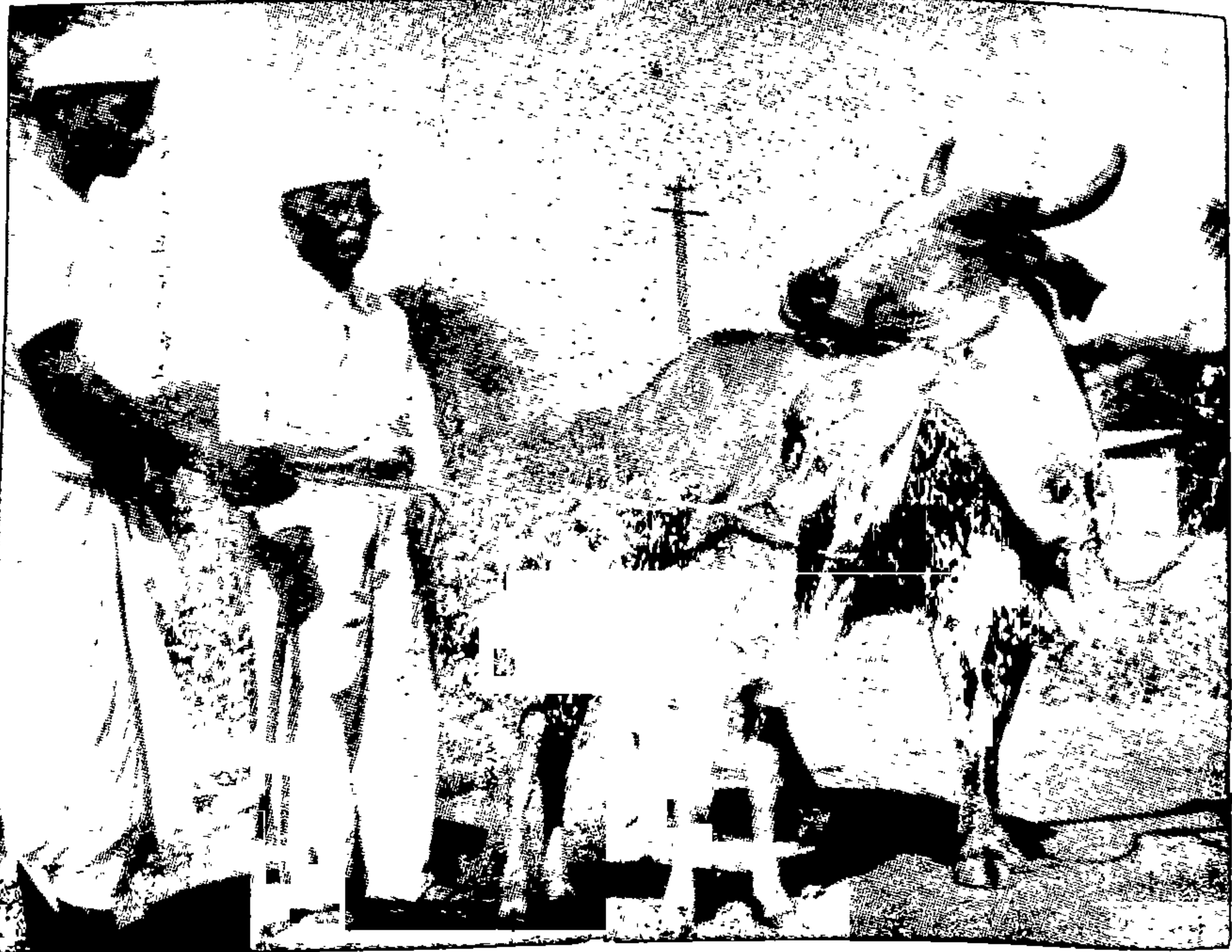

लक्ष्मणरावांच्या गोठ्यांतील एक गाय व तिला कृत्रिम रीतीने झालेले वासरू.

मेतकूट जमण्यासारखें नाही हें त्यांच्या लक्षांत होतें, तेवढ्यासाठी राजकीय क्षेत्रा-पासून ते आतापर्यंत चार पावलें दूरच राहिले, पण एक दिवस राजकारणच मागच्या दरवाजाने घरांत शिरल्यावर पुढे कसें करायचें ? लक्ष्मणरावांना अर्थात् राजकारणाशीं हस्तांदोलन करण्यास पुढे व्हावेंच लागलें, त्यामुळे पूर्वी एका घिसाड्याच्या समाजसुधारणेची जशी हकीकत आली आहे तशी आता त्या घिसाड्याच्या राजकीय कामगिरीची हकीकत देण्याची वेळ आली आहे.

किलोस्करवाडीत काँग्रेसच्या चळवळीचें रोप प्रत्यक्ष लावण्याचें कार्य कन्हाडचे देशभक्त श्री. सदाशिव खंडो आळतेकर यांनी केलें असें म्हणण्यास हरकत नाही. सदाशिवराव हे जुन्या काळांतले एक खऱ्या तळमळीचे देशभक्त, लोकमान्यांचे कट्टे अनुयायी. पुढे गांधीयुग सुरू झालें, तेव्हा महात्माजींचें नेतृत्व स्वीकारून त्यांनी काँग्रेसचें कार्य हातीं घेतलें. सन १९२७ सालच्या ऑगस्ट-अखेरीस एक दिवस या कामासाठी त्यांनी किलोस्करवाडीला भेट दिली, त्या वेळीं ते सातारा काँग्रेस कमिटीचे अध्यक्ष होते.

त्यांनी आपल्या आगमनाचा उद्देश सांगितल्यावर लक्ष्मणरावांनी क्षणभर विचार केला, राज्यकर्त्यांविरुद्ध सुरू झालेल्या चळवळीशीं संबंध ठेवणें किती धोक्याचें आहे हें त्यांना स्पष्ट दिसत होतें. कारण कुठल्याहि देशांतल्या उद्योग-धंद्यांच्या सान्या नाड्या सरकारच्या हातांत, तेव्हा त्याला नाराज करून एकाद्या कारखानदाराचा निभाव कसा लागेल ? मागच्या काळांत तर एकादा कारखाना काढण्याचा कोणी प्रयत्न केला तर तेवढ्यासाठीसुद्धा सरकारचा रोष त्याला पत्करावा लागे ! ब्रिटिश सत्तेला शह देण्याचीच ही एक कारवाई आहे, असा सरकार त्याचा अर्थ करी ! अशी परिस्थिति असल्याने लक्ष्मणरावांसारख्या एका कारखानदाराने अगदी सोज्ज्वल प्रकारचा कां होईना, काँग्रेसशीं संबंध जोडणें धोक्याचें ठरलें असतें.

हा एक विचार झाला; पण त्याबरोबरच देशांत परकीयांची सत्ता असल्याने आपला कारखाना पुढे आणण्यास किती कष्ट करावे लागतात याचाहि त्यांस पदोपदीं प्रत्यय येत होता. त्यावरून त्यांची खात्री झाली होती, की हिंदुस्थानाचें औद्योगीकरण झपाट्याने व अनिर्वधपणें व्हावयाचें असेल तर आपल्या देशाचा राज्यकारभार आपल्या लोकांच्या हातीं आला पाहिजे. पण तो सुखासुखी थोडाच येणार ? त्याला सरकारशीं झगडल्याशिवाय गत्यंतर नाही. एवढ्याचसाठी गांधींनी देशाच्या मुक्ततेसाठी सत्य व अहिंसेच्या निशाणाखाली जी चळवळ हातीं घेतली आहे तिला पाठिंबा देणें सर्वांचें कर्तव्य आहे, असेंच सारासार विचार करून या बाबतींत लक्ष्मणरावांनी आपलें मत ठरविलें.

लक्ष्मणराव आपले विचार नेहमी अगदी थोड्या पण समर्पक शब्दांत मांडीत. ते म्हणाले, “सरकारला आपण वाघ म्हटलं तरी तो आपल्याला खाणार नि वाघोबा म्हटलं तरीहि खाणार, मग त्याला उगीच जास्त भिण्याचं तरी काय कारण ?”

त्या दिवशीं संध्याकाळीं सदाशिवराव आळतेकर यांचें कामगार व वाडीं-तील नागरिकांपुढे “ काँग्रेसचें कार्य व स्वदेशीचें महत्त्व ” या विषयावर भाषण झालें. त्याचा परिणाम ताबडतोब दिसून आला. कारण त्याच समेत २२३ जणांनी काँग्रेसच्या सभासदांत आपलीं नांवें दाखल केलीं आणि काँग्रेस कार्याची किल्लोस्करवाडींत मुहूर्तमेढ रोविली.

लक्ष्मणराव काँग्रेसचे नुसते सभासदच झाले नाहीत तर डोक्यावर गांधी टोपी व अंगांत खादीचे कपडेहि ते घालूं लागले. एकादी गोष्ट करायची ठरली की ती अर्धवट करणें लक्ष्मणरावांना ठाऊक नाही. त्यांच्या आजूबाजूच्या कांही नेमस्त प्रकृतीच्या माणसांना मात्र, लक्ष्मणरावांनी राजकीय चळवळीशीं आपला संबंध अशा उजळ माथ्याने जोडावा हें योग्य वाटलें नाही. एकाद्या प्रवाहांत उतरल्यावर माणसाला तो कोणीकडे खेचून नेईल त्याचा नेम नसतो, हीच या मंडळींना काळजी.

त्यानंतर वाडींत चरखे फिरूं लागले. पुढाऱ्यांच्या भेटी वाडीला होऊं लागल्या. त्यांचीं व्याख्यानें कामगार व नागरिक लक्षपूर्वक ऐकत. याच वेळीं रंगराव दिवाकर यांचेहि वाडीला एकदा आगमन झालें. “ माझे राजकारण ” या विषयावरील त्यांचें व्याख्यान फार परिणामकारक झालें. किल्लोस्कर कारखान्यांतील कामगारांत भराभर राजकीय जागृति होत चालली. गांधीजींना असहकारितेच्या चळवळीसाठी अटक झाल्याचें कळतांच ता. ६ मे १९३० रोजीं कामगारांनी हस्ताळ पुकारला व त्या दिवशीं कारखाना बंद ठेवावा लागला.

वाडींतल्या चळवळीला यापुढे आणखी जोर चढला. सकाळीं प्रभातफेऱ्या, झेंडावंदन इत्यादि कार्यक्रम सुरू झाले. “ चरखा चला चलाके, लेंगे स्वराज्य लेंगे ! ” “ नही रखना, नही रखना, जालीम सरकार नही रखना ! ” यांसारखीं राष्ट्रीय भावना उद्दीपित करणारीं पदे प्रभातकालीं रोज वाडींतील नागरिकांच्या कानांवर पडूं लागलीं. या प्रभातफेरींत राधाबाई नियमितपणाने भाग घेत. सूतकताईच्या कार्यक्रमांत तर त्याच प्रमुख.

महात्माजींच्या चळवळींत चरख्याला अग्रपूजेचा मान मिळाला. लक्ष्मणरावांना ही गोष्ट फार आवडली. कारण चरखा हें सूत कातण्याचें पुरातन साधन असलें तरी तें एक यंत्रच. त्यामुळे या यंत्रांत लक्ष घालून त्यांत आपल्याला सुधारणा घडवून आणतां येणें अशक्य नाही, असें त्यांना वाटूं लागलें. नव्हे, त्या दिशेने त्यांचे प्रयत्न यापूर्वी चालूंहि झाले होते.

चरखा-तज्ञ श्री. गणेश भास्कर काळे यांचा पूर्वी उल्लेख येऊन गेला आहेच. हे एक अत्यंत कल्पक यंत्रज्ञ. यंत्रकलेने जन्मतःच त्यांच्यावर आपला पूर्ण कृपाकटाक्ष ठेवला होता. नवनव्या प्रकारचीं यंत्रें करणें हा त्यांना एकच नाद.

चरखाच्या बाबतीत तर त्यांची मोठीच तपश्चर्या. त्यांच्या सुधारलेल्या चरख्याने १९२० सालीच साऱ्या महाराष्ट्राचें लक्ष वेधून घेतलें, पण हें चरख्याचें संशोधन व उत्पादन चालवायला पैशाचें पाठबळ व एकादा कारखानाहि पाठीशीं हवा होता.

लक्ष्मणरावांनी काळ्यांना जरूर तें साह्य देण्याचें ठरविलें व त्याप्रमाणे १९२५ पासून ते किलोस्करवाडीला येऊन आपल्या कार्याला लागले. काळे व लक्ष्मणराव दोघेहि कल्पक. तेव्हा चरखाच्या प्रयोगांत ते उभयतां मन घालून त्यांतील सुधारणा अधिक पूर्णतावस्थेला कशा नेतां येतील याचा शोध करूं लागले. अशा वेळीं प्रत्येक बाबतींत दोघांची नेहमीच एकवाक्यता होई असें नाही. दोघेहि यंत्रनिपुण, पण दोघेहि हटवादी ! आपली कल्पना तीच बरोबर हें प्रत्येकाचें मत ! त्यामुळे केव्हातरी त्यांच्यांत खटकेहि उडत. पण ते तेवढ्यापुरतेच. त्यामुळे त्यांच्या कामांत कधी खंड पडत नसे.

यावरून कारखान्यांत नवीन नमुन्याचीं ऑइल एंजिन्स करण्याचा लक्ष्मणरावांचा ब्रेत मागे पडला होता असें कोणी समजू नये. तेंहि काम त्यांनी चिकाटीने चालविलें होतें, इतकेंच नव्हे, तर त्यांनी तें यशस्वीपणें तडीस नेऊन १९३३ च्या डिसेंबर महिन्यापासून हा माल विक्रीसाठी बाहेर काढलाहि होता. तथापि आता लक्ष्मणरावांना कारखान्यांतील कामें पाहायला पूर्वीच्या जुन्या हस्तकांशिवाय त्यांचे चिरंजीव शंतनुराव व राजारामपंत यांचीहि नवी कुमक मिळाल्याने त्यांना काळ्यांच्या चरखा-खात्यांत वेळ घालवायला आपोआपच जास्त सवड मिळूं लागली.

जें काम यंत्राने अधिक सुबक व स्वस्त होऊं शकेल तें हाताने करणें म्हणजे पुच्छप्रगति होय, असें लक्ष्मणरावांचें मत असलें, तरी मोठ्या यंत्राच्याच तोडीचें पण घरगुती प्रमाणावर काम करणारें एकादें छोटें सूतयंत्र तयार केल्यास त्याला पुष्कळ मागणी येऊं शकेल असें लक्ष्मणरावांस फार वाटूं लागलें. महात्मा गांधींनी चरख्याचें पुररुज्जीवन करायचें ठरविलें तरी हा चरखा गिरणींतील स्पिनिंग मशीनशीं केव्हाहि टक्कर देऊं शकणार नाही, हें त्यांना पक्कें माहित. अर्थात्, केवळ भावनेच्या आधारावर उभारलेली ही चरखाची चळवळ फार काळ टिकाव धरूं शकणार नाही, असें त्यांस वाटलें. ती फसल्यास साऱ्याच राष्ट्रीय चळवळीला एक प्रकारें धक्का बसणार हीहि भीति त्यांच्या डोळ्यांपुढे उभी राहिली.

तेव्हा सर्व कसोट्यांना उतरणारा एक सुधारलेला चरखा रा. काळे यांच्या देखरेखीखाली आपण केल्यास एक अतिशय महत्त्वाची कामगिरी पार पाडल्याचें श्रेय आपल्यास मिळूं शकेल असें लक्ष्मणरावांना वाटलें. कदाचित् या निमित्ताने स्वतः महात्माजींचा व आपला संबंध घडून येऊं शकेल व तसें झाल्यास त्यांना आणखी एकाद्या प्रकारचें सहकार्य देण्याची आपल्याला संधि मिळेल, असाहि एक विचार त्यांच्या मनांत आला.

याच सुमारास सुताचें भरपूर उत्पादन काढणारा आणि एका माणसाच्या शक्तीवर चालणारा सर्वोत्कृष्ट चरखा तयार करणाऱ्या शोधकास एक लाख रुपयांचें बक्षीस अखिल भारतीय स्पिनर्स असोसिएशनने जाहीर केल्याचें समजतांच किल्लोस्कर कारखान्यांतील चरखा-खात्याला एकदम जोराची चालना मिळाली.

एका माणसाकडून आठ तासांत ४० नंबरचें १५,००० यार्ड सूत या चरख्यापासून निघालें पाहिजे, त्याची दुरुस्ती खेड्यांतहि होण्यासारखी असावी, त्याला २५० रुपयांपेक्षा अधिक किंमत पडतां कामा नये व परीक्षक मंडळ देईल तो निकाल मान्य झाला पाहिजे, या चढाओढीच्या मुख्य अटी होत्या. परीक्षकांत मतभेद झाला तर मात्र गांधी देतील तो निर्णय स्वीकारला पाहिजे.

या अटी सोप्या नव्हत्या, पण आतापर्यंत काळ्यांनी चरख्याचें रचनाशास्त्र इतकें आत्मसात् केलें होतें, की त्यांनी केलेला चरखा या अटी पूर्ण करूं शकेल असा त्यांना पूर्ण विश्वास होता, आणि तो मुळीच वावगाहि नव्हता.

ही चढाओढ १९३१ च्या एप्रिलमध्ये ठेवण्यांत आली.

या गाजलेल्या व महत्त्वाच्या चढाओढींत भाग घेण्यासाठी अनेक चरखे आले. त्यांत कांही विदेशांतूनहि आले होते. परंतु असोसिएशनच्या परीक्षा मंडळाने चाचणी घेतल्यावर त्यांच्या कसोटीला उतरला तो काळ्यांचा एकच चरखा. चढाओढीचा निकाल वास्तविक एवढ्यावरच लागायचा; तथापि परीक्षकांनी काळ्यांना त्यांच्या मॉडेलमध्ये कांही सुधारणा सुचविल्यावरून त्या करून देण्यासाठी काळे चरख्यासह परत वाडीला आले.

जरूर त्या सुधारणांची भर घालण्याचें काम मोठ्या काळजीपूर्वक व उत्साहाने पार पाडण्यांत आलें. त्यांचें प्रत्यक्ष अवलोकन करण्यासाठी असोसिएशनकडून श्री. सतीश गुप्ता नांवाचे गृहस्थ १९३३ च्या जानेवारीमध्ये वाडीला येऊन गेले. पुढे मुंबईला भरलेल्या प्रदर्शनांत हा चरखा मांडून त्याचें प्रात्यक्षिक दाखवण्यांत आलें. हा चरखा पाहून महात्माजींनी फार समाधान प्रकट केलें व तो घेऊन काळ्यांनी सावरमती आश्रमांत यावें, असें त्यांनी सुचवलें. त्याप्रमाणे काळे तिकडे गेल्यावर स्वतः म. गांधी व सौ. कस्तुरबा त्यावर सूत काढूं लागले. त्यांना हा चरखा आवडल्याचें त्यांचें पत्र वाचून लक्ष्मणरावांस साहजिकपणें फार आनंद झाला. असोसिएशनच्या परीक्षा मंडळाचेंहि आता पूर्ण समाधान झालें. तेव्हा त्यांचा निर्णय कधी जाहीर होणार याची सर्वजण वाट पाहूं लागले.

पण माशी कुठे शिंकली कुणास ठाऊक ! फेरविचार केल्यावर महात्माजींना चरखा तितकासा पसंत नसल्याने त्याला बक्षीस देण्याचें रहित केल्याचें असोसिएशनकडून कळलें ! या पत्रामुळे काळे व लक्ष्मणराव यांस आश्चर्याचा मोठाच धाक्का बसला ! काळे

ताबडतोब वध्याला निघाले. परंतु त्यांची तिथे डाळ शिजण्याचें चिन्ह नाही असें दिसतांच त्यांनी लक्ष्मणरावांस तिकडे येण्याबद्दल तार केली.

त्याप्रमाणे आपल्याबरोबर शंकरराव, शंतनुराव व नानासाहेब गुर्जर यांना घेऊन लक्ष्मणराव वध्यास दाखल झाले. शेठ जमनालाल बजाज त्यांना उतरून घेण्यास स्टेशनवर आले होते. ते मंडळींना घेऊन आश्रमांत गेले.

थोड्या वेळाने त्यांना महात्माजींचें दर्शन घडलें. त्यांस सर्वांनी आदरपूर्वक नमस्कार केला. त्यांनीहि या मंडळींचें हसतमुखाने स्वागत केलें. पाहुण्यांना त्यांनी मृदु शब्दांत कुशल प्रश्न विचारले, पण या वेळीं त्यांच्याशीं कांही बोलण्यापेक्षा त्यांच्या चेहऱ्याकडे व त्यांच्या हालचालींकडेच मंडळींच्या नजरा खिळून राहिल्या. हीच का ती पंचाधारी कृश बडुमूर्ति, जी सत्य व अहिंसेच्या बळावर जगड्व्याळ ब्रिटिश सत्तेशीं झुंज घायला खडी राहिली होती ? या रोड माणसाच्या अंगांत किती शक्ति असणार ? पण त्याच्या एका श्वासरशी लाखो स्त्रीपुरुष आपल्या जिवाची पर्वा सोडून सत्याग्रह करायला, लाठ्यांचा हल्ला सहन करायला आणि बंदुकीच्या गोळ्या छातीवर झेलायला तयार होतात ! केवढें हें असामान्य सामर्थ्य ! भारतमातेची गुलामगिरींतून मुक्तता करण्याची कुणाच्या अंगांत हिंमत असेल तर ती याच लोकोत्तर पुरुषाच्या अंगांत ! त्याला प्रत्यक्ष जवळून पाहण्याचा व त्याच्याशीं बोलण्याचा योग या मंडळींनी आज मिळाला होता.

त्यांना आपल्याबरोबर घेऊन गांधीजींनी सर्व आश्रम दाखवला. गांधीजींचा साधा वेष व त्यांच्या जगावेगळ्या तऱ्हा त्यांनाच शोभत. इतरांनी त्यांचें अनुकरण केल्यास त्यांचें कसें हसें होतें हें या आश्रमांत पाहायला मिळालें. जाडेभरडे खादीचे कपडे वापरणें हें देशभक्तीचें चिन्ह, अशी कल्पना झाल्यामुळे तिथे खादीच्या पलीकडे जाऊन, गोणपाटाचीं वस्त्रें परिधान केलेली एक व्यक्ति दिसली. एक आंग्ल महिलाहि तिथे होती; पण ती साडी नेसलेली व तिने मुंडणहि केलेलें ! कांही पुरुष दळत होते, तर कांही खराटा घेऊन झाडलोट करीत होते ! कुठे खुर्ची नाही की टेबल नाही. त्यांच्याऐवजी बसकुरें व चट्या, अर्थात् ही सारी व्यवस्था, माणसाने आपल्या गरजा कमी कराव्या व यंत्रांचा उपयोग शक्य तेवढा टाळून अगदी साधेपणाने कसें राहावें हें शिकवण्याकरिताच होती हें उघड आहे. तथापि माणसाने आधुनिक काळाकडे पाठ फिरवून मागील काळांतलें साधें व यंत्र-विरहित जीवन कंठण्याचा कितीहि प्रयत्न केला तरी तो साध्य होणें किती अवघड आहे याची साक्षहि या आश्रमांतच पाहायला मिळत होती. आश्रमाला पाणी-पुरवठा करण्याचें काम रहाटगाडग्याने अथवा मोटेकडून होत नव्हतें, तर त्या-साठी विहिरीवर एक एंजिन व पंप चालू होता !

जेवणाचा बेतहि अर्थात् अगदी साधा होता. तें आटोपल्यावर सर्वजण गांधींच्या खास बैठकीच्या जागेकडे गेले. मंडळी स्थानापन्न होतांच गांधीजींनी

याच सुमारास सुताचें भरपूर उत्पादन काढणारा आणि एका माणसाच्या शक्तीवर चालणारा सर्वोत्कृष्ट चरखा तयार करणाऱ्या शोधकास एक लाख रुपयांचें बक्षीस अखिल भारतीय स्पिनर्स असोसिएशनने जाहीर केल्याचें समजतांच किल्लोस्कर कारखान्यांतील चरखा-खात्याला एकदम जोराची चालना मिळाली.

एका माणसाकडून आठ तासांत ४० नंबरचें १५,००० यार्ड सूत या चरख्यापासून निघालें पाहिजे, त्याची दुरुस्ती खेड्यांतहि होण्यासारखी असावी, त्याला २५० रुपयांपेक्षा अधिक किंमत पडतां कामा नये व परीक्षक मंडळ देखील तो निकाल मान्य झाला पाहिजे, या चढाओढीच्या मुख्य अटी होत्या. परीक्षकांत मतभेद झाला तर मात्र गांधी देतील तो निर्णय स्वीकारला पाहिजे.

या अटी सोप्या नव्हत्या. पण आतापर्यंत काळ्यांनी चरख्याचें रचनाशास्त्र इतकें आत्मसात् केलें होतें, की त्यांनी केलेला चरखा या अटी पूर्ण करूं शकेल असा त्यांना पूर्ण विश्वास होता. आणि तो मुळीच वावगाहि नव्हता.

ही चढाओढ १९३१ च्या एप्रिलमध्ये ठेवण्यांत आली.

या गाजलेल्या व महत्त्वाच्या चढाओढींत भाग घेण्यासाठी अनेक चरखे आले. त्यांत कांही विदेशांतूनहि आले होते. परंतु असोसिएशनच्या परीक्षा मंडळाने चाचणी घेतल्यावर त्यांच्या कसोटीला उतरला तो काळ्यांचा एकच चरखा. चढाओढीचा निकाल वास्तविक एवढ्यावरच लागायचा; तथापि परीक्षकांनी काळ्यांना त्यांच्या मॉडेलमध्ये कांही सुधारणा सुचविल्यावरून त्या करून देण्यासाठी काळे चरख्यासह परत वाडीला आले.

जरूर त्या सुधारणांची भर घालण्याचें काम मोठ्या काळजीपूर्वक व उत्साहाने पार पाडण्यांत आलें. त्यांचें प्रत्यक्ष अवलोकन करण्यासाठी असोसिएशनकडून श्री. सतीश गुप्ता नांवाचे गृहस्थ १९३३ च्या जानेवारीमध्ये वाडीला येऊन गेले. पुढे मुंबईला भरलेल्या प्रदर्शनांत हा चरखा मांडून त्याचें प्रात्यक्षिक दाखवण्यांत आलें. हा चरखा पाहून महात्मार्जींनी फार समाधान प्रकट केलें व तो घेऊन काळ्यांनी साबरमती आश्रमांत यावें, असें त्यांनी सुचवलें. त्याप्रमाणे काळे तिकडे गेल्यावर स्वतः म. गांधी व सौ. कस्तुरबा त्यावर सूत काढूं लागले. त्यांना हा चरखा आवडल्याचें त्यांचें पत्र वाचून लक्ष्मणरावास साहजिकपणें फार आनंद झाला. असोसिएशनच्या परीक्षा मंडळाचेंहि आता पूर्ण समाधान झालें. तेव्हा त्यांचा निर्णय कधी जाहीर होणार याची सर्वजण वाट पाहूं लागले.

पण माशी कुठे शिंकली कुणास ठाऊक ! फेरविचार केल्यावर महात्मार्जींना चरखा तितकासा पसंत नसल्याने त्याला बक्षीस देण्याचें रहित केल्याचें असोसिएशनकडून कळलें ! या पत्रामुळे काळे व लक्ष्मणराव यांस आश्चर्याचा मोठाच धाक्का बसला ! काळे

तावडतोव वध्याला निघाले, परंतु त्यांची तिथे डाळ शिजण्याचें चिन्ह नाही असें दिसतांच त्यांनी लक्ष्मणरावांस तिकडे येण्याबद्दल तार केली.

त्याप्रमाणे आपल्याबरोबर शंकरराव, शंतनुराव व नानासाहेब गुर्जर यांना घेऊन लक्ष्मणराव वध्यास दाखल झाले, शेठ जमनालाल बजाज त्यांना उतरून घेण्यास स्टेशनवर आले होते, ते मंडळींना घेऊन आश्रमांत गेले.

थोड्या वेळाने त्यांना महात्माजींचें दर्शन घडलें, त्यांस सर्वांनी आदरपूर्वक नमस्कार केला, त्यांनीहि या मंडळींचें हसतमुखाने स्वागत केलें, पाहुण्यांना त्यांनी मृदु शब्दांत कुशल प्रश्न विचारले, पण या वेळीं त्यांच्याशीं कांही बोलण्यापेक्षा त्यांच्या चेहऱ्याकडे व त्यांच्या हालचालींकडेच मंडळींच्या नजरा खिळून राहिल्या, हीच का ती पंचाधारी कृश बटुमूर्ति, जी सत्य व अहिंसेच्या बळावर जगड्व्याळ ब्रिटिश सत्तेशीं झुंज घायला खडी राहिली होती ? या रोड माणसाच्या अंगांत किती शक्ति असणार ? पण त्याच्या एका शब्दासरशी लाखो स्त्रीपुरुष आपल्या जिवाची पर्वा सोडून सत्याग्रह करायला, लाठ्यांचा हल्ला सहन करायला आणि बंदुकीच्या गोळ्या छातीवर झेलायला तयार होतात ! केवढें हें असामान्य सामर्थ्य ! भारतमातेची गुलामगिरींतून मुक्तता करण्याची कुणाच्या अंगांत हिंमत असेल तर ती याच लोकोत्तर पुरुषाच्या अंगांत ! त्याला प्रत्यक्ष जवळून पाहण्याचा व त्यांच्याशीं बोलण्याचा योग या मंडळींनी आज मिळाला होता.

त्यांना आपल्याबरोबर घेऊन गांधीजींनी सर्व आश्रम दाखवला, गांधीजींचा साधा वेष व त्यांच्या जगावेगळ्या तऱ्हा त्यांनाच शोभत, इतरांनी त्यांचें अनुकरण केल्यास त्यांचें कसें हसें होतें हें या आश्रमांत पाहायला मिळालें, जाडेभरडे खादीचे कपडे वापरणें हें देशभक्तीचें चिन्ह, अशी कल्पना झाल्यामुळे तिथे खादीच्या पलीकडे जाऊन, गोणपाटाचीं वस्त्रें परिधान केलेली एक व्यक्ति दिसली, एक आंग्ल महिलाहि तिथे होती; पण ती साडी नेसलेली व तिने मुंडणहि केलेलें ! कांही पुरुष दळत होते, तर कांही खराटा घेऊन झाडलोट करीत होते ! कुठे खुर्ची नाही की टेबल नाही, त्यांच्याऐवजी बसकुरें व चट्या, अर्थात् ही सारी व्यवस्था, माणसाने आपल्या गरजा कमी कराव्या व यंत्रांचा उपयोग शक्य तेवढा टाळून अगदी साधेपणाने कसें राहावें हें शिकवण्याकरिताच होती हें उघड आहे, तथापि माणसाने आधुनिक काळाकडे पाठ फिरवून मागील काळांतलें साधें व यंत्र-विरहित जीवन कंठण्याचा कितीहि प्रयत्न केला तरी तो साध्य होणें किती अवघड आहे याची साक्षहि या आश्रमांतच पाहायला मिळत होती, आश्रमाला पाणी-पुरवठा करण्याचें काम रहाटगाडग्याने अथवा मोटेकडून होत नव्हतें, तर त्या-साठी विहिरीवर एक एंजिन व पंप चालू होता !

जेवणाचा बेतहि अर्थात् अगदी साधा होता, तें आटोपल्यावर सर्वजण गांधींच्या खास बैठकीच्या जागेकडे गेले, मंडळी स्थानापन्न होतांच गांधीजींनी

आपला पेटांतला चरखा उघडून सूत काढण्यास सुरवात केली. त्यांच्या सेक्रेटरींनी शेजारी बैठ्या मेजाजवळ आपलें आसन मांडलें.

इकडच्या तिकडच्या थोड्या गोष्टी झाल्यावर लक्ष्मणरावांनी आपला वर्ध्याला येण्याचा उद्देश प्रकट केला. ते म्हणाले,

“ आमच्या चरख्यानं सर्व अटी पुऱ्या केल्या असतां तो आपण आता नापसंत केल्याचं समजलं, हें खरं असेल, तर त्याचं कारण समजून घेण्याची आमची इच्छा आहे. ”

“ त्याचं कारण एवढंच, की तुमचा चरखा समाधानकारक काम देत असला, तरी तो आता एक यंत्रच झाला आहे. एवढ्यासाठीच मी तो बक्षीसाला पात्र ठरवूं शकत नाही. ” गांधीजी उत्तरले.

“ आपला हा आक्षेप योग्य नाही. कारण एकाद्या माणसाकडून केवळ हातानं होणाऱ्या कामापेक्षा अधिक चांगलं व पुष्कळ काम करण्यासाठी कसलंही साधन केलं तरी तें यंत्र या सदरांतच येणार. फार कशाला, आपण आता ज्यावर सूत काढतां तो चरखासुद्धा एक यंत्रच नव्हे काय ? ” शंनुराव म्हणाले.

“ शिवाय, चढाओढीच्या जाहीर झालेल्या अटींत चरख्याकडून किती काम व्हायला हवं हें स्पष्टपणें नमूद केलं आहे; तो चरखा एकाद्या यंत्रासारखा दिसतां कामा नये असं त्यांत थोडंच कलम आहे ? ” शंकररावांनी पुस्ती जोडली.

“ तुमचं म्हणणं मी मान्य करतो, पण हा चरखा कुणी वापरायचा याचा नको का विचार करायला ? एकाद्या अशिक्षित व यंत्राची जानपछान नसलेल्या खेडुताला तो चालवायला द्यायचा आहे. यंत्राला तो किती बिचकतो हें तुम्हाला सांगायला नको. ”— गांधीजी.

“ आम्हांला याची पूर्ण कल्पना आहे. पण त्याबरोबरच एकाद्या यंत्रापासून विशेष लाभ होतो असं दिसतांच हे आशिक्षित वाटणारे खेडूत यंत्रांचा किती उत्साहानं उपयोग करूं लागतात हेंहि आपण पाहातो. खेड्यांतले लोक शिवण्याचीं यंत्रं, सायकली वगैरे सर्रास वापरतातच; पण इंजिन-पंपासारख्या यंत्रांचा उपयोग करण्याचीहि त्यांची उत्सुकता किती वाढत आहे हें आम्ही रोज पाहात आहों. तेव्हा या चरख्यापासून निघणाऱ्या सुतामुळं त्यांचं चांगल्या प्रकारं पोट भरूं शकतं, एवढं दिसून आल्यावर कुठल्याहि खेड्यांत त्याचं उत्साहानं स्वागत होईलच अशी माझी खात्री आहे. ”— लक्ष्मणराव.

“ आणि तो चरखा मोडला तर कसं करायचं ? ”— गांधीजी.

“ त्याचे सुटे भाग ताबडतोब मिळण्याची आम्ही व्यवस्था करूं. अथवा ते सतत चांगल्या स्थितींत राहावेत म्हणून सर्व्हिस देण्याचीहि व्यवस्था करूं. ”
—नानासाहेब गुर्जर.

“हैं तुमचं म्हणणं ठीक आहे; पण माझ्या स्वप्नांत, ज्या साध्या रचनेचा व खेड्यांतला सुतारहि बनवील अशा चरख्याचं चित्र आलं होतं, तसा तुमचा चरखा नाही, त्याला मी तरी काय करणार ? ”— गांधीजी.

“तसं जर होतं, आणि हा चरखा इतक्या सोप्या रीतीनं तयार होईल अशी आपली कल्पना होती तर त्याचं एक ‘ब्ल्यू प्रिंट’च आमच्या हवालीं कां नाही केलं ? ”— शंतनुराव.

या वाक्यावर कांही न बोलतां गांधीजींनी सर्वांकडे रोखून नजर लावली.

“आमचं बोलणं आपल्याला आवडलं नसेल तर त्याबद्दल आम्ही आपली क्षमा मागतों,” लक्ष्मणराव उद्गारले, “पण आपण आमच्याहि मनःस्थितीची कल्पना केल्यास बरं होईल. हा चरखा तयार करण्यासाठी आम्हीं अतिशय श्रम केले आहेत, हजारो रुपयांचा खर्च केला आहे; पण हें सारं एक उच्च हेतु पुढं ठेवून. राजकारण हें आमचं क्षेत्र नाही. पण आपण हातीं घेतलेली चरख्याची चळवळ यशस्वी व्हायची तर त्याला आम्हीं कारखानदारांनी मदत केली पाहिजे हें ओळखून आम्हीं या बाबतींत लक्ष घातलं. लाख रुपये ही मोठी रक्कम असेल; पण तें आम्हांला एवढं मोठं आमिष नाही. वाटल्यास हें बक्षीस चरख्याला आपण दिलं, एवढंच जाहीर करा व ही रक्कम आमची अल्प देणगी म्हणून इतर कोणत्याहि राष्ट्रीय कार्यासाठी वापरा. तेव्हा आमची अपेक्षा आजवर पाणी घालून वाढवल्यावर तिचा आपण असा भंग करूं नये एवढीच आमची नम्र विनंती.”

तथापि असा कोणताहि युक्तिवाद चालण्यासारखा नाही, हें लक्ष्मणरावांना स्पष्ट दिसल्यावर ते शांतपणें म्हणाले, “ठीक आहे. आमचा चरखा आपल्याला नापसंत आहे, हा निर्णय कळल्यावर आम्हीहि या संबंधांत अधिक वाटाघाट करणं बरं नाही. आपण साऱ्या राष्ट्राचे नेते आहांत, तेव्हा आपण जें मत द्याल तें आनंदानं स्वीकारणं हेंच आमचं कर्तव्य. तेव्हा आम्ही येथून आता परत निघणार असलों, तरी या चरख्याच्या बाबतींत आमची कसलीहि तक्रार नाही हें आपल्यास कळवूं इच्छितों. आम्ही चरख्याचं हें प्रकरण इथंच संपवतों. या चरख्याच्या निमित्तानं आपला इतका निकटचा संबंध घडून आला हाच आमचा सर्वांत मोठा लाभ असं आम्ही मानतों.”

चरख्याचें हें बक्षीस कोणालाच देण्यांत आलें नाही.

वर्ध्याहून लक्ष्मणराव, शंतनुराव व गुर्जर सरळ किलोस्करवाडीला परतले; तेव्हा लक्ष्मणरावांच्या नांवाने औंधाहून आलेली एक तार टेबलावर त्यांची वाट पाहात असलेली दिसली. त्यांत एवढाच मजकूर होता—

“अभिनंदन ! तुम्हाला औंध संस्थानचे लोकनियुक्त मंत्री निवडण्यांत आलें आहे, त्यासाठी इकडे लवकर यावें.” —राजेसाहेब.



वर्कशॉपमधून दिवाणाच्या खुर्चीत

कारखान्याचा कारभार पाहाणें निराळें व संस्थानचा कारभार पाहाणें निराळें, दोन्ही कामें भिन्न, त्यामुळे हीं कामें करायला कौशल्य व अनुभव अगदी वेगळ्या प्रकारचा हवा. टांगा चालवायला कौशल्य हवें व मोटार चालवायलाहि कौशल्य हवें; म्हणून टांगेवाला मोटार ड्रायव्हरचें काम करूं शकेल काय ?

तथापि गंमत अंशी, की या जगांत एक जबाबदारी संभाळणाऱ्या माण-साला इतर अनपेक्षित जबाबदाऱ्या पत्करायलाहि केव्हाकेव्हा पुढे व्हावें लागतें. तिथे 'होय' अथवा 'नाही' म्हणायची त्याला सोय नसते. लक्ष्मणरावांना औंध संस्थानच्या लोकनियुक्त दिवाणपदार्ची वस्त्रें धारण करण्याची पाळी यावी हा त्याचपैकी एक प्रकार.

ही नवी कामगिरी किती अवघड आहे याची पुरती कल्पना लक्ष्मणरावांना होती. त्याला एक प्रकारची मुत्सद्देगिरी हवी, कायदेकानू माहीत हवेत, डावपेच करायची कला अवगत हवी. लक्ष्मणरावांना या गोष्टी कालत्रयी माहीत नाहीत. आंत एक व बाहेर एक हें त्यांना ठाऊक नाही. मनांत जें येईल तें स्पष्टपणें बोलून ते मोकळे होत. अशा वेळीं ते भाडभीड गुंडाळून ठेवात.

असैं असलें, तरी कसल्याहि बाबतींत पुढाकार घ्यायची पाळी आली तरी लक्ष्मणराव त्याला कचरत नसत. "केल्याने होत आहे रे, आधी केलेंचि पाहिजे" हा त्यांचा बाणा. आणि असैं कोणतेंहि काम त्यांनी शिरावर घेतलें की त्याचा ते पिच्छा पुरवल्याशिवाय राहायचे नाहीत हेंहि ठरलेलें.

संस्थानची सेवा करण्याचें व्रत एकदा पत्करल्यावर ती भूमिका लक्ष्मण-रावांनी किती नमुनेदार व संस्मरणीय तन्हेने पार पाडली ही माहिती वाचकांस एवढ्यासाठीच फार मननीय वाटेल. तिच्यावरून लक्ष्मणरावांच्या अष्टावधानाचीहि

त्यांना कल्पना येईल, कारण या कामानिमित्त त्यांना आठवड्यांतून तीन दिवस औंधाला जाईल। लागे व उरलेले दिवस कारखान्याच्या देखरेखीसाठी वाडीस राहावे लागे.

त्या वर्षी संस्थानच्या गुणदाळ तालुक्यांतील पिकांची स्थिति बिघडल्याने तिकडील शेतकऱ्यांनी चावडी भरण्याबाबत तक्रार सुरू केली. करिता तेथील परिस्थितीचे प्रत्यक्ष अवलोकन करण्यासाठी लक्ष्मणरावांनी त्या भागांत एक दौरा करून यावे, असें राजेसाहेबांनी त्यांना सुचविले. हा कानडी भाग; पण लक्ष्मणरावांस कानडीहि बोलतां येत असल्याने अशा कामगिरीसाठी त्यांचा राजेसाहेबांस फार उपयोग होई. या भागाच्या पाहाणीनंतर अहवाल सादर करतांना ता. ५ जुलै १९३३ रोजी राजेसाहेबांना लिहिलेल्या पत्रांत ते म्हणतात—

“ काल रात्री मी धनरगीहून परत आलों. तिकडील जवळजवळ ८-१० खेड्यांतील व गुणदाळ येथील शेतकऱ्यांशीं विचारविनिमय केला. तिकडील पिकें ३-४ आणेच आली आहेत असें त्यांचें म्हणणें. गलगले, होसूर, जमगी, कणबूर आणि केंगलगुत्ती या सर्व गावांची मागणी एकच— आम्हांला चावडीचा दुसरा हप्ता भरण्याचें त्राण नाही; तेव्हा तेवढी सूट मिळावी.

“ या सर्वांचा सूर एकच निघूं लागल्याने मीं जरा बारकाईने तपास केला. तेव्हा, कांही चळवळ्या पुढाऱ्यांनी या भागांत हिंडून लोकांना पढवून ठेवल्याचें आढळून आलें.

“ येथील स्थिति हालाखीची आहे; पण सर्वांच्याच तक्रारी खऱ्या आहेत असें म्हणवत नाही. चित्र आहे त्यापेक्षा तें भडक रंगवण्याकडे प्रवृत्ति दिसून येते. कारण कांही मंडळी स्वतःवर बैल विकून जागण्याची पाळी आली आहे असें म्हणूं लागली, तेव्हा मीं कुलकर्ण्यांकडून तशा विकलेल्या बैलांची यादी मागविली. ती मिळेना ! तेव्हा केवळ लोक हट्ट धरतात म्हणून सूट दिल्यास, तोच प्रकार सगळीकडे सुरू होईल. तेव्हा परिस्थिति नाजूक आहे हें जाणून योग्य उपाय व्हावा. आम्हीं त्यांना समजुतीच्या पुष्कळ गोष्टी सांगितल्या; पण पालथ्या घागरीवर पाणी !

“ या लोकांना, मीठ तयार करण्यासारखे कांही धंदे सुरू करा व यासाठी सोसायटी काढा, असें सुचवले तर ते ‘ आमचा सावकारच बरा ’ असें म्हणतात ! त्याने रुपया दीड रुपया व्याज आकारले व दुपटीचा कागद लिहून घेतला, तरी त्याच्या पाया पडल्यास थोडी मुदत मिळते. सोसायटी सरकारी नियमाप्रमाणे चालणारी. तिला अशी सवलत देतां येणें अशक्य, अशी या लोकांची समजूत करून ठेवली आहे. ती दूर करण्यास आम्हांस भगीरथ प्रयत्न करावे लागले.

“ ... येणेप्रमाणे माझ्या पांच दिवसांच्या प्रवासांत जें दृष्टोत्पत्तीस आलें, त्याचा रिपोर्ट सादर करित आहे. यांत संस्थानांतील कांही व्यक्तींचा नामनिर्देश आला असला तरी त्यांच्याशीं माझा मुळीच वैयक्तिक हेवादावा नाही. फक्त

वर्कशॉपमधून दिवाणाच्या खुर्चीत

कारखान्याचा कारभार पाहाणें निराळें व संस्थानचा कारभार पाहाणें निराळें, दोन्ही कामें भिन्न. त्यामुळे हीं कामें करायला कौशल्य व अनुभव अगदी वेगळ्या प्रकारचा हवा. टांगा चालवायला कौशल्य हवें व मोटार चालवायलाहि कौशल्य हवें; म्हणून टांगेवाला मोटार ड्रायव्हरचें काम करूं शकें काय ?

तथापि गंमत अशी, की या जगांत एक जबाबदारी संभाळणाऱ्या माण-साला इतर अनपेक्षित जबाबदाऱ्या पत्करायलाहि केव्हाकेव्हा पुढे व्हावें लागतें. तिथे 'होय' अथवा 'नाही' म्हणायची त्याला सोय नसते. लक्ष्मणरावांना औंध संस्थानच्या लोकनियुक्त दिवाणपदाचीं वस्त्रें धारण करण्याची पाळी यावी हा त्याचपैकी एक प्रकार.

ही नवी कामगिरी किती अवघड आहे याची पुरती कल्पना लक्ष्मणरावांना होती. त्याला एक प्रकारची मुत्सद्देगिरी हवी, कायदेकानू माहीत हवेत, डावपेच करायची कला अवगत हवी, लक्ष्मणरावांना या गोष्टी कालत्रयी माहीत नाहीत. आंत एक व बाहेर एक हें त्यांना ठाऊक नाही. मनांत जें येईल तें स्पष्टपणें बोलून ते मोकळे होत. अशा वेळीं ते भाडभीड गुंडाळून ठेवीत.

असें असलें, तरी कसल्याहि बाबतींत पुढाकार घ्यायची पाळी आली तरी लक्ष्मणराव त्याला कचरत नसत. "केल्याने होत आहे रे, आधी केलेंचि पाहिजे" हा त्यांचा बाणा. आणि असें कोणतेंहि काम त्यांनी शिरावर घेतलें की त्याचा ते पिच्छा पुरवल्याशिवाय राहायचे नाहीत हेंहि ठरलेलें.

संस्थानची सेवा करण्याचें व्रत एकदा पत्करल्यावर ती भूमिका लक्ष्मण-रावांनी किती नमुनेदार व संस्मरणीय तऱ्हेने पार पाडली ही माहिती वाचकांस एवढ्यासाठीच फार मननीय वाटेल. तिच्यावरून लक्ष्मणरावांच्या अष्टावधानाचीहि

त्यांना कल्पना येईल. कारण या कामानिमित्त त्यांना आठवड्यांतून तीन दिवस औंधाला जावें लागे व उरलेले दिवस कारखान्याच्या देखरेखीसाठी वाडीस राहावें लागे.

त्या वर्षी संस्थानच्या गुणदाळ तालुक्यांतील पिकांची स्थिति विघडल्याने तिकडील शेतकऱ्यांनी चावडी भरण्याचाव्रत तक्रार सुरू केली. करिता तेथील परिस्थितीचें प्रत्यक्ष अवलोकन करण्यासाठी लक्ष्मणरावांनी त्या भागांत एक दौरा करून यावें, असें राजेसाहेबांनी त्यांना सुचविलें. हा कानडी भाग; पण लक्ष्मणरावांस कानडीहि बोलतां येत असल्याने अशा कामगिरीसाठी त्यांचा राजेसाहेबांस फार उपयोग होई. या भागाच्या पाहाणीनंतर अहवाल सादर करतांना ता. ५ जुलै १९३३ रोजीं राजेसाहेबांना लिहिलेल्या पत्रांत ते म्हणतात—

“ काल रात्रीं मी धनरगीहून परत आलों. तिकडील जवळजवळ ८-१० खेड्यांतील व गुणदाळ येथील शेतकऱ्यांशीं विचारविनिमय केला. तिकडील पिकें ३-४ आणेच आलीं आहेत असें त्यांचें म्हणणें. गलगले, होसूर, जमगी, कणबूर आणि केंगलगुत्ती या सर्व गावांची मागणी एकच— आम्हांला चावडीचा दुसरा हप्ता भरण्याचें त्राण नाही; तेव्हा तेवढी सूट मिळावी.

“ या सर्वांचा सूर एकच निघूं लागल्याने मीं जरा बारकाईने तपास केला. तेव्हा, कांही चळवळ्या पुढाऱ्यांनी या भागांत हिंडून लोकांना पढवून ठेवल्याचें आढळून आलें.

“ येथील स्थिति हालाखीची आहे; पण सर्वांच्याच तक्रारी खऱ्या आहेत असें म्हणवत नाही. चित्र आहे त्यापेक्षा तें भडक रंगवण्याकडे प्रवृत्ति दिसून येते. कारण कांही मंडळी स्वतःवर बैल विकून जागण्याची पाळी आली आहे असें म्हणूं लागली, तेव्हा मीं कुलकर्ण्यांकडून तशा विकलेल्या बैलांची यादी मागविली. ती मिळेना ! तेव्हा केवळ लोक हट्ट धरतात म्हणून सूट दिल्यास, तोच प्रकार सगळीकडे सुरू होईल. तेव्हा परिस्थिति नाजूक आहे हें जाणून योग्य उपाय व्हावा. आम्हीं त्यांना समजुतीच्या पुष्कळ गोष्टी सांगितल्या; पण पालथ्या घागरीवर पाणी !

“ या लोकांना, मीठ तयार करण्यासारखे कांही धंदे सुरू करा व यासाठी सोसायटी काढा, असें सुचविलें तर ते ‘ आमचा सावकारच बरा ’ असें म्हणतात ! त्याने रुपया दीड रुपया व्याज आकारलें व दुपटीचा कागद लिहून घेतला, तरी त्याच्या पाया पडल्यास थोडी मुदत मिळते. सोसायटी सरकारी नियमाप्रमाणे चालणारी. तिला अशी सवलत देतां येणें अशक्य, अशी या लोकांची समजूत करून ठेवली आहे. ती दूर करण्यास आम्हांस भगीरथ प्रयत्न करावे लागले.

“ ... येणेप्रमाणे माझ्या पांच दिवसांच्या प्रवासांत जें दृष्टोत्पत्तीस आलें, त्याचा रिपोर्ट सादर करित आहे. यांत संस्थानांतील कांही व्यक्तींचा नामनिर्देश आला असला तरी त्यांच्याशीं माझा मुळीच वैयक्तिक हेवादावा नाही. फक्त

शेतकऱ्यांच्या हिताचा खरा मार्ग सांगण्याऐवजी सवंग लोकप्रियतेच्या मागे लागून त्यांस आडमार्गाला लावण्याचें जें कृत्य ते करीत आहेत, तें मला योग्य वाटत नाही, इतकेंच. ”

कुठलेंहि काम असो, तें पार पाडायला लक्ष्मणराव इतके उत्साहाने पुढे येत आणि तें शेवटास नेण्यासाठी इतके जिवापाड झटत तें कशासाठी, असा या ठिकाणीं एक प्रश्न उद्भवतो.

दोन वेळां सुग्रास अन्न मिळावें, चांगले कपडेलत्ते घालून झोकांत मिरवतां यावें, बायकोच्या अंगावर चार ठळक दागिने घालावेत, मुलांना कॉलेजांत पाठवतां यावें, नाटक-सिनेमा पाहावेत— थोडक्यांत सांगायचें तर आपला संसार सुखाने करतां यावा, एवढेंच बहुतेकांचें आयुष्यांतलें उद्दिष्ट असतें. तें साध्य झालें म्हणजे मिळवली. गंगेंत घोडे न्हाले, तेवढें आटोपलें की त्यांची धडपड संपली.

कांही मंडळी विलक्षण महत्त्वाकांक्षी असतात, आपल्या अंगच्या गुणांची वा कलेची प्रगति करण्यासाठी ते जिवापाड कष्ट करतात. परंतु लक्ष्मणरावांच्याकडे पाहवें तर केवळ स्वतःच्या महत्त्वाकांक्षेची पूर्ति अथवा सुखी संसाराची आवड एवढ्यासाठीच त्यांची सारी उठाठेव चाले असें मात्र दिसत नाही. तर त्यांचें काम कारखान्यांतलें असो अथवा बाहेरचें असो, त्यापासून जगाच्या सुखसोयींत किती भर घालतां येईल, हाच विचार त्यांच्या डोळ्यांपुढे अक्षय्य असे. थोडक्यांत सांगायचें तर त्यांचें अंतिम लक्ष आपल्या आजूबाजूच्या माणसांची स्थिति कशी सुधारतां येईल यावरच असे. मग तो कारखान्यांतला कामगार असो, अथवा खेड्यांतला एकादा शेतकरी असो; स्त्री असो अथवा पुरुष असो.

मात्र हीं कामें करण्यांत आपण जगाचा उद्धार करायला निघालेले कोणी प्रेषित आहों असा ते आव आणीत नसत, अथवा समाजसुधारक म्हणून कोणी आपला बडेजाव करावा अशी अपेक्षा चुकूनहि बालगीत नसत. त्यांना एवढें माहित असलें म्हणजे पुरे, की आपण हातीं घेतलेल्या कामापासून पुढे पुष्कळांचा कुठल्याहि तऱ्हेने लाभ होण्याची शक्यता आहे. तेवढें झालें की लागले ते त्या उद्योगाच्या पाठीमागे हात धुऊन.

लक्ष्मणरावांच्या विविध कार्यांमागील ही प्रेरणा माहित नसेल तर कारखान्याशिवाय जे अवांतर उद्योग ते मागे लावून घेत, तो प्रकार पदरचें खाऊन लष्करच्या भाकरी भाजण्यासारखा आहे असें कदाचित् कांही जणांस वाटेल. ते म्हणतील, या माणसाला आपल्या कारखान्याचा उद्योग काय थोडा झाला म्हणून गळगळी नि केंगळगुत्ती अशा कुठल्या खचदडींतल्या खेड्यांत जाऊन तिथल्या आडमुठ्या खेडुतांपुढे डोंकेफोड करायला ही स्वारी निघाली ! याला

घरादाराचा कांही विचार आहे की नाही ? आहे, अज्ञान आहे !... मंत्रि...
अंतर इतकेंच, तुम्ही-आम्ही चार भिंतींच्या आंत असेल तेवढेंच आपलें घर असें समजतों. पण लक्ष्मणरावांचें घर त्याहून फार मोठें होतें आणि त्याला भिंती नव्हत्या.

या ठिकाणीं लक्ष्मणराव ग्रामोद्वाराच्या कार्याकडे अगोदर वळले कसे, हें सांगणें इष्ट होईल. मात्र त्यासाठी थोडें मागील काळांत डोकावयास पाहिजे.

औंधच्या राजेसाहेबांना आपल्या प्रजेच्या हिताविषयी फार कळकळ. त्यामुळे संस्थानचा राज्यकारभार एकतंत्री पद्धतीने न चालवतां प्रजेलाहि कांही अधिकार देऊन संस्थानांत लोकशाहीचें बीजारोपण करावें, असें बाहेरच्या परिस्थित्यनुसार त्यांच्या मनांत येत चाललें.

एवढ्यासाठी त्यांनी १९१७ सालीं औंध येथे पहिली रयतसभा भरवून ३०० पेक्षा अधिक वस्ती असलेल्या प्रत्येक खेड्यांत ग्रामपंचायतीचा कारभार सुरू करण्याचें जाहीर केलें. त्याप्रमाणे यथावकाश १९२३ सालीं किल्लोस्करवाडीच्या ग्रामपंचायतीची स्थापना होऊन लक्ष्मणराव किल्लोस्करांना तिचे अध्यक्ष निवडण्यांत आलें. या ग्रामपंचायतीचे इतर सभासदः— उपाध्यक्ष— शंकरराव किल्लोस्कर; आणि पंच— अनंतराव फळणीकर सौ. राधाबाई किल्लोस्कर, सौ. गंगाबाई जांभेकर, मंगेशराव रेगे, गणपतराव विजापुरे, स्वामीराव कोळ्ळी, बाबूराव चौगुले व ज्ञानू माने ही मंडळी.

किल्लोस्करवाडीतील पाणीपुरवठा, दिवाबत्ती, झाडलोट, आरोग्य, शिक्षण व संरक्षण इत्यादि सर्व व्यवस्था कारखान्याकडून केली जात असल्याने येथील ग्रामपंचायतीला करतां येण्यासारखें फारच थोडें काम असे. तथापि कुंडल, रामापूर, विचूद वगैरे शेजारच्या ग्रामपंचायती लक्ष्मणरावांचें साहाय्य मागण्यास येऊं लागल्या; व अशा प्रकारें किल्लोस्करवाडीशीं त्यांचा संबंध वाढत चालला.

खेड्यांच्या सुधारणेचा विचार सुरू झाल्यावर सहकारी सोसायट्यांचें महत्त्व लक्षांत येण्यास लक्ष्मणरावांस कितीसा वेळ लागणार ? तेव्हा या कामांत पुढाकार घेऊन किल्लोस्करवाडी येथे कामगारांसाठी व आजूबाजूच्या खेड्यांसाठी त्यांनी कित्येक सोसायट्या स्थापन केल्या. त्यांची या बाबतींतली भरीव कामगिरी पाहून दि बँके प्रॉव्हिन्शियल को-ऑपरेटिव्ह बँकेच्या डायरेक्टर बोर्डावर लक्ष्मणरावांची एकमताने निवड झाली व हें काम त्यांनी चोख रीतीने पार पाडलें.

पुढे १९२३ सालीं श्रीमंत बाळासाहेबांचे थोरले चिरंजीव श्रीमंत राजेसाहेब विलायतेहून बॅरिस्टर होऊन आल्यावर त्यांच्या विचारें औंध संस्थानांत एक प्रातिनिधिक सभा स्थापन झाली. ही सभा म्हणजे २० सभासदांचें एक कायदे मंडळ असून त्यांतील निंमे सरकारनियुक्त व निंमे लोकनियुक्त असत. लक्ष्मणरावजींची निवड लोकनियुक्त सभासद म्हणून झाली.

अशा रीतीने लक्ष्मणरावांचा प्रवेश औंधाच्या कायदे मंडळांत झाल्यावर त्यांनी १९२९ सालीं केलेली पहिली महत्त्वाची कामगिरी म्हणजे औंध स्टेट बँकेची स्थापना. त्यापूर्वी व्यापार खातें नांवाचें ट्रेझरी ऑफिसरच्या देखरेखीखाली एक संस्थानचें खातें असे. त्यांतून लोकांना कर्जे मिळत, पण ही व्यवस्था कार्यक्षम व निःपक्षपातीपणाची नसे. एवढ्यासाठी लक्ष्मणरावांनी एका तज्ञाच्या साहाय्याने या बँकेची घटना तयार करवून घेतली. या कामी त्यांना श्री. वामनराव काळे, ज. स. मराठे व एम्. आर. काळे यांचें उत्कृष्ट साह्य लाभलें. या बँकेच्या बोर्ड ऑफ डायरेक्टर्सच्या अध्यक्षपदावर लक्ष्मणरावांची नेमणूक झाली. लक्ष्मणरावांच्या देखरेखीखाली या बँकेची किती झपाट्याने वाढ झाली हें तिच्या आटपाडी, कुंडल, गुणदाळ, दिघंची, ओगलेवाडी व विचूद येथे स्थापन झालेल्या शाखांवरून दिसून येण्यासारखें आहे. औंध व भवानीनगर (विचूद) येथे बँकेसाठी स्वतःच्या सुंदर इमारतीहि लक्ष्मणरावांच्या खास देखरेखीखाली बांधण्यांत आल्या. या बँकेमुळे संस्थानांतील शेतकरी, व्यापारी व उद्योगधंदेवाले यांची फार मोठी सोय झाली.

पुढे १९३३ च्या एप्रिल महिन्यांत किल्लोस्करवाडींत फलटणचे अधिपति श्रीमंत नानासाहेब निंबाळकर यांच्या अध्यक्षतेखाली ग्रामोद्धार परिषद भरविण्यांत आली. या परिषदेसाठी श्री. गोपाळराव देवधर, तपस्वी बाबासाहेब परांजपे, रा. ब. काळे, आण्णासाहेब लठ्ठे, सरदार मुतालिक इत्यादि बडीबडी मंडळी व इतर बरेच कार्यकर्ते एकत्र जमले होते. खेड्यांच्या सुधारणेच्या प्रश्नासंबंधी या परिषदेत बराच विचारविनिमय झाला.

यानंतर १९३५ सालीं औंध संस्थानच्या राज्यकारभारासाठी एक लोकनियुक्त दिवाण नेमण्याचें राजेसाहेबांनी त्यांच्या रौप्यमहोत्सवानिमित्त भरलेल्या दरबारांत जाहीर केलें. या बहुमानाच्या जागेवर लक्ष्मणरावांची निवड झाल्याचें कळतांच किल्लोस्करवाडींत आनंदी आनंद पसरला. या सन्मानाप्रीत्यर्थ वाडींत प्रचंड सभा भरून लक्ष्मणरावांचें हार्दिक अभिनंदन करण्यांत आलें.

ही दिवाणगिरीची कारकीर्द लक्ष्मणरावांनी किती कसून व संस्मरणीय प्रकारें पार पाडली याचें समग्र वर्णन येथे देणें शक्य नाही. तथापि त्यांनी अमलांत आणलेल्या निवडक सुधारणांचा येथे उल्लेख केला तरी त्यावरून या क्षेत्रांतील त्यांच्या कामगिरीची व धोरणाची बरीच कल्पना येऊं शकेल.

शेतकी खात्याचे एक निवृत्त प्राध्यापक रा. सा. एल्. बी. कुलकर्णी यांना सल्लागार नेमून संस्थानांतील शेतकी सुधारणेसाठी नेटाने प्रयत्न करण्यांत आले.

संस्थानांतील झाडे तोडण्याबाबतचा कायदा करण्यांत आला. अमुक इतकीं झाडे नवीं लावल्याशिवाय पहिलीं तोडावयाचीं नाहीत, याबद्दल सविस्तर योजना या कायद्यांत अंतर्भूत करण्यांत आली.

दिघंची व गुणदाळ येथे जिनिंग फॅक्टरी सुरू केली.
भवानीनगर येथे खांडसरी साखर करण्याचें केंद्र उघडलें.
औंध येथे हॉस्पिटलची इमारत बांधली.

मुंबई सरकारकडून दरसाल ३०-३५ हजार रुपये संस्थानला अबकारी कॉपेन्सेशन म्हणून मिळत, ती रक्कम रस्त्यासाठी खर्च करायचें ठरवून ती योजना पार पाडण्यांत आली.

पिण्याच्या पाण्यासाठी ठिकठिकाणीं विहिरी काढण्यांत आल्या.
संस्थानांत औद्योगिक प्रदर्शनें भरवण्याची प्रथा सुरू केली.

त्या वेळचे भावनगरचे दिवाण सर प्रभाशंकर पट्टणी यांनी त्यांच्या संस्थानां-
तील शेतकऱ्यांस कर्जमुक्त केलें. तोच कित्ता आपल्यासहि कितपत उचलतां येईल
हें पाहण्यास राजेसाहेबांनी लक्ष्मणरावांना सांगितलें. त्यांत एकूण कर्ज १८ लक्ष
रुपये निघालें. इतकें कर्ज संस्थानाकडून फिटणें अशक्य असें दिसल्यावर प्रथम
नमुन्यासाठी एका खेड्यांत हा प्रयोग करून पाहावा व मग सर्व संस्थानाला लागू
पडेल असा ऋणविमोचनाचा कायदा अमलांत आणावा असा लक्ष्मणरावांनी पर्याय
काढला. या कायद्याचें स्वरूप पाहातां आज मुंबई इलाख्यांत जारी असलेला बी.
ए. डी. आर. अॅक्ट औंध संस्थानांत जन्मास घालण्याचें काम लक्ष्मणरावांनी
पार पाडलें असें म्हणण्यास हरकत नाही.

या कायद्याचा प्रयोग आटपाडी तालुक्यांतील गळवेवाडी व कामथ या
खेड्यांत करण्याचें ठरलें. या प्रसंगाची हकीकत सांगण्यासारखी आहे.

गळवेवाडी येथे सारी वस्ती धनगरांची. तिथे दिवाण लक्ष्मणरावांनी इतर
अधिकान्यांसह जाऊन चौकशीला सुरवात केली. पण तिथल्या सावकारांस विचारतां,
“ आमचं कोणाकडून कांही येणं नाही ” हें उत्तर मिळालें; व कुळांना विचारतां—
“ आम्ही कुणाचं कांही देणं लागत नाही ” हें रोखठोक उत्तर ! तें ऐकून
सर्वजण मोठे बुचकळ्यांत पडले !

लोकांना कर्जमुक्त करण्यासाठी संस्थानने आखलेली योजना त्यांच्या किती
फायद्याची आहे हें लक्ष्मणरावांनी परोपरीने समाजावून देण्याचा प्रयत्न केला. पण
सारे व्यर्थ ! शेवटी हा कायदा त्यांना नकोच असेल तर तशा जबाबावर आंगठे
तरी उठवून द्या, असें सुचवतांच ते ओरडूं लागले, “ ह्यो आंगटा हुवा तर
तोडूनशेनी घ्या. पन कागदावर काई तो तसा उटायचा न्हाई. ”

त्यांचा हा एवढा विरोध कां ? तर तिकडील एका बिलंदर सावकाराने
लक्ष्मणराव येण्यापूर्वी अशी कंडी पिकवून दिली होती, की आटपाडी भागांत
लोखंडाचे दगड आहेत असें समजल्यावरून किल्लोस्कर तिथे एक कारखाना

नाहीर नोटीस.

औंध संस्थानांतील दुसरी प्रभा परिषद ता. १०.१० एप्रिल १९३२ रोजी होणार आहे. त्या वेळेला आमच्या सर्व औंध संस्थानांतील महार बंधूंनी ज्या अडचणी आहेत त्याबद्दल अगोदर ठराव करणेसाठी ता. १५ एप्रिल १९३२ रोजी दुपारी तीन वाजतांना कुंडल येथील महार वाड्यांत नामदार लक्ष्मणराव किलोस्कर यांचे अध्यक्षतेखाली सभा भरविणेचे ठरले आहे तरी स्वर संस्थानांतील सर्व महार बंधूंनी त्यावेळेला जरूर यावे अशी विनंती आहे.

आपले नम्र

अध्यक्ष नामदार लक्ष्मणराव किलोस्कर,
स्वागताध्यक्ष ता. लक्ष्मण आठपाडीकर,
सेक्रेटरी ता. दाजी रेवणा होभाट.

- | | | |
|----------------------------|-------------------------|---------------------------|
| १. श्रीमंत नानाजी खरात | २. गणपति दादा मोठे | ३. स्टीपन नाना खरात, |
| ४. श्रीमंत मकाराम मोठे | ५. पांडु रामा खरात | ६. विठ्ठल नारायण खरात |
| ७. निवाजी शिवराम मोठे | ८. दगडू येसू मोठे | ९. निवृत्ती वेताळा खरात |
| १०. आप्पा पांडु मोठे | ११. केशव गे. औंधकर | १२. लक्ष्मण आपा निव्वडेकर |
| १३. बाबू रावजी निव्वडेकर | १४. तातोबा दादा शेटफडकर | १५. भाऊ कोंडीबा प्रेकर |
| १६. मुराजी यापूरकर | १७. भिवा राम हिंक्ताडकर | १८. मूळ बुवा नांगूरकर |
| १९. पांडु हिंक्ताडकर | २०. कृष्णाजी हिंक्ताडकर | २१. मारुती माडगुळकर |
| २२. पंढरीनाथ बुवा डिगीजीकर | २३. मारुती खारुंडकर | २४. सवाराम खारुंडकर |
| २५. बापू औंधकर | २६. रामा औंधकर | २७. जोती औंधकर |
| २८. तातोबा सोनीकर | २९. आबा आळसुंदकर | ३०. नामा रामापूरकर |
| ३१. मसू सिरसांगकर | ३२. कृष्णा विठ्ठलकर | ३३. देवापा गोंदकर |
| ३४. कृष्णा दुधाकर | ३५. भागुजी कडलकर | ३६. शंकर कापीलकर |
| ३७. तातोबा दरावडेकर | ३८. मारुती सैदापूरकर | ३९. धर्मा रामा कोंटीकर |
| ४०. चंदु केशेकर | ४१. तातोबा यापूरकर | ४२. पांडुरंग श्लेवाडेकर |
| ४३. शानू डिगीकर | ४४. आबा मन्कर | ४५. हरीबा घोडीकर |
| ४६. नाना डिगीजीकर | ४७. धोंडी सुभाना होभाट | ४८. नाना सिधु सांवत |
| ४९. राजू नाना सांवत | ५०. पिरा सुभाना वाघमारे | ५१. धोंडी जाभळणीकर |
| ५२. रामा धानंदकर, | | |

लक्ष्मणरावांच्या अध्यक्षतेखाली कुंडल येथील महारवाड्यांत ता. १५ एप्रिल १९३२ रोजी भरलेल्या सभेबद्दल निघालेले हे पत्रक. यावरून लक्ष्मणरावांस दलित वर्गाबद्दल किती सहानुभूति वाटत असे व त्यांच्या उद्दाराबद्दल ते किती मनापासून प्रयत्न करीत हे आपोआप दिसून येईल.

काढण्याच्या विचारांत आहेत आणि तेवढ्यासाठी लोकांच्या जमिनी काढून घेण्यासाठी ही युक्ति काढली आहे; तिला कोणी फसू नये.

अर्थात् तिथे ऋणविमोचनाच्या कार्याला सुरवात करण्याचा वेत रद्द करून लक्ष्मणरावांना परत औंधाची वाट धरावी लागली.

तथापि अशा अनुभवाने लक्ष्मणरावांचा त्यांच्या कामांतला उत्साह तिळ-प्राय कमी होत नसे. संस्थानच्या उत्कर्षासाठी त्यांचे कसे अविश्रांत प्रयत्न चालत याची कल्पना पुढील उदाहरणावरून अधिक स्पष्टपणे येईल.

ते दिवाण होण्यापूर्वी थोडे दिवस शेणोली व ताकारी यांच्या दरम्यान बिचूद नांवाचे नवे स्टेशन रेल्वेने उघडले. आता त्याला 'भवानीनगर' हे नवे नांव मिळाले आहे. ही जागा औंध हद्दीतली. तेव्हा या स्टेशनानजिक एक आधुनिक वसाहत व बाजारपेठ उघडल्यास हे एक महत्त्वाचे गाव होईल व त्याच्या आजू-बाजूच्या २५-३० खेड्यांना मोठाच फायदा होईल असे लक्ष्मणरावांना वाटले. वसाहतीचा नकाशा तयार झाला. प्लॉट्सची किंमत अगदी माफक म्हणजे एकरी ४०० रुपये ठेवण्यांत आली. त्यामुळे ते भराभर खपले व छोटीमोठी घरे उभी होऊ लागली. या नव्या वसाहतीत कृष्णा नदीच्या काठच्या खेड्यांतील माल आणतां येण्यासारखा होता; परंतु पूर्वेकडील डोंगरपठारावर असणाऱ्या देवराष्ट्रे, सोनकिरे, शिरसगांव वगैरे गावांतील माल आणणे रस्त्याच्या अभावी अशक्य होते.

या गावांशी दळणवळण जोडण्यास एक नवा घाट केला पाहिजे हे दिसून आल्यावर या डोंगरांत पायी हिंडून त्या भावी रस्त्याची लक्ष्मणरावांनी रूपरेषा आखली व कायदे मंडळांतून त्या कामासाठी मंजूरी मिळवली.

पुष्कळांना या घाटाची कल्पना कशी तडीस जाईल याबद्दल शंका वाटत होती. परंतु लक्ष्मणरावांच्या हाताखाली बरीच वर्षे काम केलेला रामा वडर व त्याची ३००-४०० माणसे यांची कुदळीं-खोरीं भराभर चालू लागतांच व धडाडू-धूम असा आवाज करणाऱ्या सुरुंगांचे स्फोट होऊ लागतांच डोंगरकडे भराभर तुटत चालले व रस्ता तयार होऊ लागला. उन्हाळ्याचे दिवस, डोंगर तापलेला, पण तशा झळीत सन्हेट घातलेल्या लक्ष्मणरावांचे हेलपाटे चालू असत. एकदा तर उन्हाच्या तडाक्यामुळे त्यांना घेरीसुद्धा आली. तेव्हा त्यांना दुपारी घाटाच्या पाहाणीसाठी तिकडे जायची डॉक्टरांना बंदी घालावी लागली. डॉक्टरांचे म्हणणे त्यांनी चार दिवस ऐकले. पुन्हा नेहमीचा क्रम सुरू.

घाटाचे काम बरोबर सहा महिन्यांत पूर्ण झाले. तेव्हा राजेसाहेबांना बोलावून त्याचे उद्घाटन करण्यांत आले. त्यांची पहिली मोटार हा घाट चढून वर गेली, तेव्हा अनेक खेड्यांतून आलेल्या जनसमुदायाने प्रचंड जयघोष केला.

नाहीर नोंटीस,

औंध संस्थानांतील दुसरी प्रथा परिषद ता. १०, १० एप्रिल १९३२ रोजी होणार आहे. त्या वेळेला आमच्या सर्व औंध संस्थानांतील महार बंधूंनी ज्या अडचणी आहेत त्याबद्दल अगोदर ठार करणेसाठी ता. १५ एप्रिल १९३२ रोजी दुपारी तीन वाजतांना कुंडल येथील महार वाड्यांत नामदार लक्ष्मणराव किलोस्कर यांचे अध्यक्षतेखाली सभा भरविणेचे ठरले आहे तरी स्वर संस्थानांतील सर्व महार बंधूंनी त्यावेळेला जर यावे अशी विनंती आहे.

आपले नम्र

अध्यक्ष नामदार लक्ष्मणराव किलोस्कर,

स्वागताध्यक्ष रा. लक्ष्मण आठपाडीकर,

सेक्रेटरी रा. दाजी रेवणा होआड.

- | | | |
|----------------------------|-------------------------|---------------------------|
| १. श्रीमंताव नानाजी खरात | २. गणपति दादा मोठे | ३. स्दीपन नाना खरात, |
| ४. श्रीमंताव राम मोठे | ५. पांडु रामा खरात | ६. विठ्ठल नारायण खरात |
| ७. निंबाजी शिवराम मोठे | ८. दगडू येसू मोठे | ९. निवृत्ती वेताळा खरात |
| १०. आप्पा पांडु मोठे | ११. केशव गेजू औधकर | १२. लक्ष्मण आषा निव्वडेकर |
| १३. बाबू रावजी निव्वडेकर | १४. तातोबा दादा शेटफडकर | १५. भाऊ कोंडीबा घुरेकर |
| १६. मुराजी यापूरकर | १७. भिवा राम हिंक्तडकर | १६. मरू बुवा नांगूरकर |
| १७. पांडु हिंक्तडकर | २०. कृष्णाजी हिंक्तडकर | २१. मारुती माडगुळकर |
| २२. पंढरीनाथ वुवा डिगीजीकर | २३. मारुती खरसुंडकर | २४. स्वामिनी खरसुंडकर |
| २५. वापू औधकर | २६. रामा औधकर | २७. जोती औधकर |
| २६. तातोबा सोनीकर | २७. आबा आळसुंडकर | २८. नामा रामापूरकर |
| २७. मसू सिरसांगकर | २८. कृष्णा किशुकर | २९. देवापा गोंदकर |
| २८. कृष्णा दुधारकर | २९. भागुजी ऋडकर | ३०. शंकर कापीलकर |
| २९. तातोबा दरावडेकर | ३०. मारुती सैदापूरकर | ३१. धर्मा रामा कोटीकर |
| ३०. चंदु केशेकर | ३१. तातोबा यापूरकर | ३२. पांडुरंग बेलावडेकर |
| ३१. शानू डिगीजीकर | ३४. आबा मन्कर | ३५. हरीबा घोडीकर |
| ३२. नाना डिगीजीकर | ३७. धोंडी सुभाना होआड | ३६. नाना सिद्ध सांवत |
| ३३. राजू नाना सांवत | ३८. पिरा सुभाना वाघमारे | ३७. धोंडी जाभळणीकर |
| ३४. रामा धानंदकर, | | |

लक्ष्मणरावांच्या अध्यक्षतेखाली कुंडल येथील महारवाड्यांत ता. १५ एप्रिल १९३२ रोजी भरलेल्या सभेबद्दल निघालेले हे पत्रक. यावरून लक्ष्मणरावांस दलित वर्गाबद्दल किती सहानुभूति वाटत असे व त्यांच्या उद्धारबाबद्दल ते किती मनापासून प्रयत्न करीत हे आपोआप दिसून येईल.

काढण्याच्या विचारांत आहेत आणि तेवढ्यासाठी लोकांच्या जमिनी काढून घेण्यासाठी ही युक्ति काढली आहे; तिला कोणी फसू नये.

अर्थात् तिथे ऋणविमोचनाच्या कार्याला सुरवात करण्याचा वेत रद्द करून लक्ष्मणरावांना परत औंधाची वाट धरावी लागली.

तथापि अशा अनुभवाने लक्ष्मणरावांचा त्यांच्या कामांतला उत्साह तिळ-प्राय कमी होत नसे. संस्थानच्या उत्कर्षासाठी त्यांचे कसे अविश्रांत प्रयत्न चालत याची कल्पना पुढील उदाहरणावरून अधिक स्पष्टपणे येईल.

ते दिवाण होण्यापूर्वी थोडे दिवस शेणोली व ताकारी यांच्या दरम्यान त्रिचूद नांवाचे नवे स्टेशन रेल्वेने उघडलें. आता त्याला 'भवानीनगर' हें नवे नांव मिळालें आहे. ही जागा औंध हद्दींतली. तेव्हा या स्टेशनानजीक एक आधुनिक वसाहत व बाजारपेठ उघडल्यास हें एक महत्त्वाचें गाव होईल व त्याच्या आजू-बाजूच्या २५-३० खेड्यांना मोठाच फायदा होईल असें लक्ष्मणरावांना वाटलें. वसाहतीचा नकाशा तयार झाला. प्लॉट्सची किंमत अगदी माफक म्हणजे एकरी ४०० रुपये ठेवण्यांत आली. त्यामुळे ते भराभर खपले व छोटीमोठीं घरे उभीं होऊं लागलीं. या नव्या वसाहतींत कृष्णा नदीच्या काठच्या खेड्यांतील माल आणतां येण्यासारखा होता; परंतु पूर्वेकडील डोंगरपठारांवर असणाऱ्या देवराष्ट्रे, सोनकिरे, शिरसगांव वगैरे गावांतील माल आणणें रस्त्याच्या अभावीं अशक्य होतें.

या गावांशीं दळणवळण जोडण्यास एक नवा घाट केला पाहिजे हें दिसून आल्यावर या डोंगरांत पायीं हिंडून त्या भावी रस्त्याची लक्ष्मणरावांनी रूपरेषा आखली व कायदे मंडळांतून त्या कामासाठी मंजूरी मिळवली.

पुष्कळांना या घाटाची कल्पना कशी तडीस जाईल याबद्दल शंका वाटत होती. परंतु लक्ष्मणरावांच्या हाताखाली बरीच वर्षे काम केलेला रामा वडर व त्याचीं ३००-४०० माणसें यांचीं कुदळीं-खोरीं भराभर चालूं लागतांच व धडाडू-धूम असा आवाज करणाऱ्या सुरुंगांचे स्फोट होऊं लागतांच डोंगरकडे भराभर तुटत चालले व रस्ता तयार होऊं लागला. उन्हाळ्याचे दिवस, डोंगर तापलेला, पण तशा झळींत सन्हॅट घातलेल्या लक्ष्मणरावांचे हेलपाटे चालूं असत. एकदा तर उन्हाच्या तडाक्यामुळे त्यांना घेरीसुद्धा आली. तेव्हा त्यांना दुपारीं घाटाच्या पाहाणीसाठी तिकडे जायची डॉक्टरांना बंदी घालावी लागली. डॉक्टरांचें म्हणणें त्यांनी चार दिवस ऐकलें. पुढ्या नेहमीचा क्रम मुरू.

घाटाचें काम बरोबर सहा महिन्यांत पूर्ण झालें. तेव्हा राजेसाहेबांना बोलावून त्याचें उद्घाटन करण्यांत आलें. त्यांची पहिली मोटार हा घाट चढून वर गेली, तेव्हा अनेक खेड्यांतून आलेल्या जनसमुदायाने प्रचंड जयघोष केला.

एकदा ग्रामोद्धाराच्या कार्याकडे वळल्यावर शेतकऱ्यांची आर्थिक स्थिति सुधारण्यास त्यांना कोणते धंदे उपयोगी पडू शकतील याबद्दल लक्ष्मणरावांचे प्रयोग व अभ्यास सुरू झाला. त्यांत कोंबड्या पाळण्याचा धंदा त्यांना विशेष पसंत पडल्यावरून त्यांनी किल्लोस्करवाडीत एक पोल्ट्री फार्म सुरू केले. प्रस्तुत कार्यात त्यांस या विषयाचे एक तज्ञ श्री. डी. ए. लोटलीकर यांचे सहकार्य लाभल्याने हे फार्म चांगले चालू लागले. या फार्ममध्ये व्हाइट लेगहॉर्न व व्होड आयलंड रेड या जातीच्या कोंबड्यांची मुख्यत्वेन पैदास होई. त्यासाठी लागणारी उपकरणे सुरवातीला थोडी वाहेरून आणली. पुढे तीं किल्लोस्करवाडी येथेच करण्याचे काम हाती घेण्यांत आले. या व्यवसायाच्या बाबतीत एक मोठी अडचण म्हणजे येथे तयार होणाऱ्या अंड्यांचा खप स्थानिक बाजारांत होऊ शकत नसे. कारण देशी कोंबड्यांचीं अंडी त्या मानाने आकारांत लहान असली तरी तीं स्वस्तहि असत. तेव्हा किल्लोस्करवाडीचीं अंडी खपवण्यासाठी पुणे, महाबळेश्वर, मुंबई येथील युरोपियन हॉटेलवाल्यांशीं लक्ष्मणरावांनी संबंध जोडले. हा माल सुरक्षितपणे परगावी पोचविण्यासाठी त्यांनी खास प्रकारच्या पेठ्याहि तयार केल्या. केवढा हा खटाटोप !

त्यांची ही दगदग पाहून ग्रामसुधारणेच्या कार्यात त्यांना हातभार लावणारे भवानीनगरचे एक प्रमुख कार्यकर्ते श्री. पंडितराव राजहंस यांनी त्यांना एकदा विचारले, “ लक्ष्मणराव, तुमचा स्वतःचा एवढा मोठा कारखाना असतांना तुम्ही कशासाठी ही यातायात माग लावून घेतां ? ”

त्यावर लक्ष्मणराव म्हणाले, “ अहो, आपली स्वतःची स्थिति सुधारली म्हणजे झालं का ? आपल्या भोवतालची जनताहि सुधारली पाहिजे व त्यासाठी तिला आपल्याबरोबर जितकं पुढं घेऊन जातां येईल तितकं गेलं पाहिजे. तेव्हा आपण स्वस्थ बसून कसं चालेल ? ”

लक्ष्मणरावांना आरंभी शेतीचा विलकुल अनुभव नसला तरी त्या विषयाचा त्यांनी असा कसून अभ्यास सुरू केल्यावर ते त्यांतले स्वतःच मोठे दर्दी झाले असं नाही, तर त्यांनी ज्या होतकरू तरुणांना हाताशी धरले, त्यांपैकी कांही जण स्वतंत्र शेती करून आज बरेच पुढे आलेले दिसतात. त्यांपैकी ज्ञानबा विठोबा जाधव यांच्याशी बोलतांना त्यांनी सांगितले—

“ मी १९३० सालीं मालकांच्याकडे (लक्ष्मणराव) द्राक्षाच्या बागेत कामाला सुरवात केली. तिथं आम्ही खड्डे काढीत असतां रामापूर येथील कांही शेतकरी मंडळी त्यांना भेटण्यास आली. त्यांना या ठिकाणी आम्ही द्राक्षं लावणार हे समजतांच आश्चर्य वाटलं ! त्यावर मालकांनी त्यांना सांगितलं, ‘ अजून दोन

किलोस्करवाडीच्या

मम्मा



मुंबईच्या
वास्तव्यांत
(सन १८९४)

खुर्चीत- राधाबाई.
मागे - अंबूताई पंडित
बसलेले- शंभोराव.



औंधांतील दुपारचा व्यवसाय (१९०४) फोटो- ल. का. कि.

डावीकडून- राधाबाई, आजीबाई, लक्ष्मीबाई किलोस्कर, लक्ष्मीबाई जांभेकर.



राजाराम व शंतनु यांच्यासह राधावाई
(हा फोटो औध येथे १९०४ सालीं लक्ष्मणरावांनी घेतला आहे.)



शंतनुराव व केशवराव यांचा विवाह (ता. ११-६-१९२७)
डावीकडून- शंतनुराव, राधावाई, लक्ष्मणराव, केशवराव, काकू, रामुआण्णा.



सूतकताईचा वर्ग (सन १९३२)

यात राधावाई (उजवीकडून २ च्या) आपल्या लेकीसुनासह चरख्यावर सूत काढीत असलेल्या दिसत आहेत.



तुळशीची पूजा.



राजाराम व शंतनु यांच्यासह राधावाई
(हा फोटो औध येथे १९०४ सालीं लक्ष्मणरावांनी घेतला आहे.)



शंतनुराव व केशवराव यांचा विवाह (ता. ११-६-१९२७)
डावीकडून- शंतनुराव, राधावाई, लक्ष्मणराव, केशवराव, काकू, रामुआण्णा.

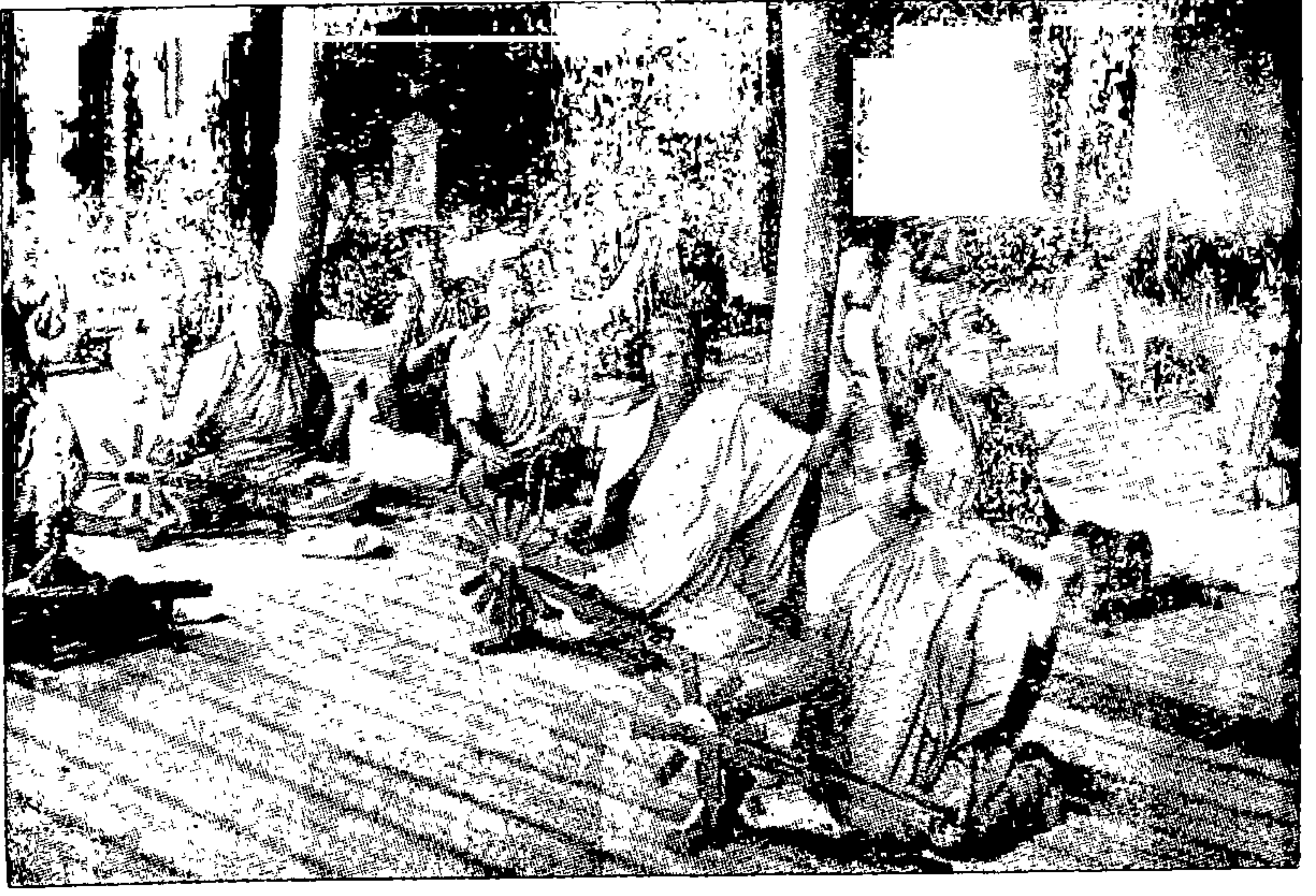

सूतकताईचा वर्ग (सन १९३२)

यात राधाबाई (उजवीकडून २ च्या) आपल्या लेकीसुनांसह चरख्यावर सूत काढीत असलेल्या दिसत आहेत.



तुळशीची पूजा.



कै. सौ. राधावाईचा पुतळा

किलोस्करवाडीच्या प्रवेशद्वारीच हा भव्य संगमरवरी पुतळा उभारण्यांत आला आहे. औधाचे शिल्पकार पांडोवा कोळेकर यांनी तो तयार केला. ता. ८ मार्च १९३६ रोजी या पुतळ्याचे अनावरण श्रीमंत राजेसाहेबांच्या हस्ते मोठ्या मस्मरणोय रीतीने पार पडले. वाडीतील नागरिकांना या स्थानाविषयी विशेष प्रकारची आत्मीयता व पावित्र्य वाटते.

वर्षानी या, म्हणजे तुम्हांला द्राक्षंच खायला देतो !' तें म्हणणं तर त्यांनी खरं करून दाखवलंच, पण त्या माळावर जोंधळ्याची टोकण करून एका एकरांत २२ मण धान्य काढून दाखवलं. एकदा वैरणीचा दुष्काळ पडला तेव्हा निवडुंगाच्या फण्या होरपळून व त्यांचे काटे जाळून तो खुराक पेंडीत भिजवून बैलांना घातला. गुरांनी तो आवडीनं खाल्ला व त्यांना तो मानवलाहि. असे नवनवे शोध लावण्या-कडे त्यांचं नेहमी लक्ष असे.

“ एकदा आम्ही असे बागेंत काम करीत असतांना एक महार कुंडलहून चिठी घेऊन आला. चिठी दुरूनच त्यानं टाकल्यामुळं ती वाऱ्यानं उडून गेली. मालक त्याला रागावले. तेव्हा तो म्हणाला, ‘ मी महार आहे. चिठी हातांत दिली तर विटाळ नाही का होणार ? ’ मालकांनी सांगितलं, ‘ तूं महार नाहीस, माणूस आहेस. मी जसा माणूस, तसाच तूंहि माणूस ! आधी ती चिठी आणून माझ्या हातांत दे पाहूं ! ’

“ ते रागावत, पण त्यांच्या पोटांत माया असे. त्यांचं एक नेहमीचं वाक्य— ‘ मन आणि मनगट खंबीर असल्यावर परमेश्वर साह्य देतोच. ’ त्यांच्या या शिकवणीचा माझ्या मनावर फार परिणाम झाला. ते स्वतः अत्यंत निर्व्यसनी. त्यामुळं त्यांच्या सहवासामुळं कुठल्याच व्यसनाच्या मोहास मी बळी पडलों नाही.

“ मी आता कऱ्हाड, कुल्लें व निपाणी येथे द्राक्षांची लागवड करून या धंद्यांत बक्षिसं मिळवलीं आहेत व यशस्वीहि झालों आहे. तथापि या कलेंतील माझे खरे गुरु लक्ष्मणराव हेच होत; व म्हणून मला त्यांची वरचेवर आठवण झाल्याशिवाय राहात नाही. ”

अनिश्चित पावसावर अवलंबून असलेली शेती यशस्वी करणें फार अवघड हें ध्यानांत असल्याने नदीच्या पाण्याचा संस्थानांतील शेतकऱ्यांना उपयोग करून द्यावा व निदान तेवढ्या भागापुरता तरी प्रश्न सोडवावा असें लक्ष्मणरावांनी ठरविलें. त्यासाठी पाहाणी केल्यावर गुणदाळ तालुक्यांत चिक्क गलगले या खेड्याजिक एक पांपिंग स्टेशन सुरू केल्यास बरीच जमीन भिजवतां येईल असें त्यांना आढळून आलें. या वेळीं राज्यकारभाराची बरीच मोठी धुरा उचलण्यास राजेसाहेबांचे कर्तृत्ववान व समाजवादी विचारसरणीचे राजपुत्र श्रीमंत आप्पासाहेब पंत पुढे आल्याने अशा कामांत लक्ष्मणरावांस त्यांचा मोठाच पाठिंबा मिळूं लागला.

वरील आडवळणी व रेल्वेपासून फार दूर असलेल्या ठिकाणी इंजिन, पंप व पाइप्स नेऊन कामाची सुरवात करून देण्यास लक्ष्मणरावांना स्वतः तिथे जाऊन राहावें लागलें. तें काम सुसूत्रपणें तडीसहि गेलें, परंतु चमत्कार असा, की ८-१०

दिवस सहा इंची पंप सारखा चालवला तरी अर्धा एकर क्षेत्रहि भिजेना ! नदी-काठची काळीभोर जमीन, तिला मोठमोठ्या भेगा पडलेल्या, त्यांत हें सारें पाणी गडप होई. तेव्हा नळीचे पत्रे पाटांत बसवून शेताला पाणी देण्यास सुरवात केली. तें होतांच तिथे मका, हुंडी वगैरे पीक भरघोस निघूं लागलें. याच प्रयत्नांतून पुढे त्या भागांतील साखर कारखान्याच्या योजनेला चालना मिळाली.

अशा विविध कामांत गढून गेलेल्या व्यक्तीला स्वतःच्या संसारांत लक्ष घालायला किती वेळ उरत असेल हें कशाला सांगायला हवें ? त्यामुळे अलीकडे बरेच दिवस त्यांच्या पत्नी सौ. राधाबाई यांची प्रकृति ठीक नसली व त्यामुळे त्यांना अंथरुणांत पडून राहावें लागत असलें, तरी लक्ष्मणरावांना त्यांच्याजवळ बसून त्यांची विचारपूस करायला क्वचितच सवड मिळे.

लक्ष्मणराव दिवाण झाले, तरी त्यांनी आपल्यासाठी पड्टेवाला नेमला नाही. ते खेड्यावर गेले म्हणजे तिथल्या माणसांशीं आपपर भाव विसरून कसे वागत हें पाहण्यासारखें होतें. किल्लोस्करवाडीपासून ८-१० मैलांवर वेरळा नदीच्या काठावरचें रामापूर हें त्यांचें आवडतें गाव. या गावाच्या सुधारणेसाठी त्यांनी विशेष परिश्रम घेतले. या गावांतले एक तरुण म्हादबा गायकवाड यांच्यावर त्यांची बहाल मर्जी. तेव्हा लक्ष्मणरावांचें या ठिकाणचें काम कसे चाले हें त्यांच्याच शब्दांत सांगितलेलें बरें—

“ मालकसाहेब दर रविवारी सकाळीं आठ वाजतां रामापूरस येत व काम संपल्यावर परत जात. त्यांनी सामुदायिक शेतीची कल्पना आम्हांला सांगितल्यावर आम्हीं तें काम सुरू केलं. त्याबरोबर ज्वारी व भुईमूग टोकून पेरणीची पद्धतहि त्यांनी आम्हांला शिकवली. त्याप्रमाणं २७ इंचांच्या यडताकानं समांतर चौक पाडले. कुदळीनं गेऱ्या घेऊं लागलों. पण ओल कमी तेव्हा घागरींतून पाणी आणून टोकण्यास सुरवात केली. इतक्यांत मालक तिथं आले व पाणी आणणाऱ्याच्या पाठीवरं थाप मारून म्हणाले, ‘ थांबा, उगीच जास्त दमूं नका. माझी मोटार घ्या व तिच्यांतून पाणी आणा. ’ मग काय ? पाणीच पाणी झालें व आमची टोकणी भराभर संपली.

“ तितक्यांत दुपार झाली. जाजम पसरून मंडळी जेवायला बसली. मालकांनी दहीभात, दशम्या व कालवणाचे डबे आणले होते, ते सर्वांना वाढले. मालकहि जेवायला आमच्यांतच बसले होते. आता ‘ पुंडलीक वरदे ’ होणार इतक्यांत मालक म्हणाले, ‘ तुम्हीं माझं घेतलं, पण तुमचं मला थोडंथोडं वाढा ना. ’ मग आम्हीं त्यांना भाजलेलं रताळं, डांगर, घुट, झुणका, आंबाड्याची भाजी,

असे थोडेथोडे पदार्थ वाढले व हसतखेळत जेवण करून आम्ही घरी परत गेलों. मालक आमचा कृष्ण नि आम्ही सारेजण त्याचे गोपाळ.

“ आमच्या गावाकरिता मालकांनी किती गोष्टी केल्या हें सांगायला लागलों तर वेळ पुरायचा नाही. त्यांनी शेजारच्या सोनहिन्याला काँक्रीटचं धरण बांधून ६० एकर जमिनीला पाणी मिळण्याची सोय केली. त्यासाठी वॅकेंतून कर्ज काढलं व पांच वर्ष पाणी-सान्याची राजेसाहेबांकडून सूट मिळवून त्यांतून वॅकेचे हप्ते फेडून घेतले. या धरणावर आता तीन महिने गुन्हाळ चालतं व तेव्हा हरघडी मालकांचं नांव निघाल्याशिवाय राहात नाही.

“ गांवात एका देवऋष्याचं फार बंड वाढलं होतं, त्याचाहि मालकांनी बंदोबस्त केला. रामापुरला तालीम बांधून दिली. गावांत प्लेग येणार असं दिसलं तेव्हा लोकांना टोचण्यासाठी डॉक्टर दिवाणांना घेऊन मालक हजर झाले. अशा एका वेळेची आठवण झाली की मात्र आमच्या काळजांत कालवाकालव होते.

“ त्या दिवशीं सकाळीं मालक व डॉक्टर रामापुरला येऊन त्यांचं टोचण्याचं काम चालू होतं. तिथं जमलेल्या मंडळींपैकी एकेकाशीं मालक बोलत होते. इतक्यांत मोटारचा हॉर्न वाजला. आमचं सर्वांचं लक्ष तिकडे गेलं. किलोस्करवाडीचीच मोटार होती. मोटारीतून अनंतराव फळणीकर खाली उतरले. त्यांचा चेहरा खिन्न झालेला दिसला.

“ त्यांना पाहून मालक म्हणाले, ‘ अंतोबा, या वेळीं इकडे कशासाठी आला आहेस ? ’

“ अंतोबा खाली बघून म्हणाले, ‘ तुम्हाला घेऊन जायला आलों आहे ! ’

“ ‘ इतकं कसलं जरूरीचं काम निघालं आहे ? ’

“ ‘... मम्मा सकाळीं गेल्या ! ...’ अंतोबांना पुढं बोलवलं नाही.

“ मालक त्यांच्याबरोबर गाडीत चढले व पाहतांपाहतां गाडी दिसेनाशी गेली !

“ त्या धक्क्यानं आम्ही सर्वजण सुन्न होऊन गेलों ! धन्य त्या थोर पुरुषाची ! आपली बायको आजारी असतां तिच्या शुश्रूषेचं काम घरच्या मंडळींवर सोपवून आमच्या खेड्यांतील लोकांचा प्लेगापासून बचाव करायला ते रामापुरास आले. या महात्म्याचे उपकार आमच्याकडून कसे फिटतील ? ”



किलॉस्करवाडीच्या मम्मा

अलीकडे पांचसात वर्षे सौ. राधाबाईच्या प्रकृतीला उतरती कळा लागत चालली होती. त्या अवधीत त्यांच्यावर कॅन्सरने दोनदा पाश टाकले. पण वेळीच ऑपरेशन झाल्याने ते संकट टळले. त्यांतून उठून त्या हिंडूफिरू लागल्या. तितक्यांत मधुमेहाने त्यांच्या शरीरांत ठाणे दिले व त्यांचे खाणेपिणे फार बेतांत आले.

तथापि एवढ्यावरच न थांबतां जेव्हा त्यांना पित्ताशयाची व्यथा जडली व त्यासाठी त्यांना मिरजेस नेऊन ऑपरेशन करावे लागले तेव्हा मात्र सर्वांना त्यांच्या-विषयी फार काळजी वाटू लागली.

राधाबाईची प्रकृति अगोदर जरा नाजूकच. तथापि त्यांच्या अंगी सोशिक-पणा फार. त्या आजारी असल्या तरी आपले आजारपण इतरांच्या लक्षांत येऊ नये अशी त्या खटपट करित, शिवाय त्या आत्तापर्यंत इतक्या गंडांतरांतून बाहेर पडल्या होत्या, की या ऑपरेशनमधूनहि त्या सुखरूपपणे उठतील अशी सर्वांना दांडगी आशा वाटे.

त्या मुंबईस असतां प्लेगोबाच्या तावडींत सापडल्याचें वाचकांना माहीत आहेच. पण त्यापूर्वीहि त्या दहा वर्षांच्या असतांना त्यांच्या प्राणावर असेच एक संकट बेतले होते.

त्या वेळी त्यांचा विवाह होऊन हुबळी येथील एका आत्ताकडील लग्नसमारंभासाठी त्या तिकडे गेल्या होत्या. नुकतीच लग्न झालेली नवरी, तेव्हा त्यांच्या अंगावर थोडे दागिनेहि घातले होते. त्यांच्यावर डोळा ठेवून लग्नाच्या गडबडींत दोघां भामट्यांनी त्यांच्या तोंडांत ब्रोळा कोंबला व त्यांना पळवून नेले. एका ओसाड जागी असलेल्या विहिरीजवळ गेल्यावर त्यांनी राधाबाईच्या अंगावरील सर्व दागिने

काढून घेतले व त्यांना विहिरीत लोटून देण्याची तयारी चालविली, परंतु राधाबाईंच्या आयुष्याची दोरी बळकट, कर्मधर्मसंयोगाने तेवढ्यांत त्या ब्रदमाशांना कोणाची तरी चाहूल लागली, त्यामुळे त्यांची धांदल उडाली व आपला दुष्ट बेत त्यांना पार पाडतां आला नाही, ते पसार झाले, 'राधाबाईंच्या जिवावरचा प्रसंग अशा प्रकारें दागिन्यांवरच निभावला.

राधाबाई ऑपरेशनमधून सुधारून थोड्या हिंडूंफिरूंहि लागल्या, तेव्हा साऱ्या वाडीला मोठा आनंद झाला, साऱ्या वाडीच्या त्या "मम्मा," आणि खरोखरच आपल्या आईप्रमाणेच त्यांच्यावर सर्वांचें प्रेम व आदर, अर्थात् या आनंदाप्रीत्यर्थ १९३३ ची दिवाळी वाडींत मोठ्या कडाक्याने साजरी करण्याचें सर्वांनी ठरविलें तर तें योग्यच होतें.

यंदाचें लक्ष्मीपूजन लक्ष्मणराव व राधाबाई या दोघांनी मिळून करावें या योजनेला उभयतांची अनुमति मिळतांच त्या समारंभाची मोठ्या उत्साहाने तयारी सुरू झाली, समाजमंदिर शृंगारण्यांत आलें, चित्रकारांनी लक्ष्मीची पुऱ्या उंचीची सुंदर मूर्ति तयार केली, तिच्यापुढे कारखान्यांत तयार होणारे नांगर, चरक, पंप वगैरे मालाची आरास आकर्षकपणें मांडून झगझगीत रुपेरी तारांनी हीं सर्व आऊतें लक्ष्मीने आपल्या करकमलांत धरलीं आहेत असा भास उत्पन्न केला होता, या आऊतांमुळे शेतकऱ्याच्या घरांत धनधान्यसमृद्धि कशी होते हेंहि या भव्य देखाव्यांत दाखविलें होतें, आणि या साऱ्याची शोभा रंगीबेरंगी दीपपंक्तींनी आणखी खुलविली होती, सुस्वर सनईवादनहि सुरू होतें.

सायंकाळचे पांच वाजले, वाडीच्या नागरिक व कामगारांच्या गर्दीने समाज-मंदिर फुलून गेलें, सर्वांचे डोळे प्रवेशद्वाराकडे लागलेले, इतक्यांत दाराशीं मोटार थांबली, लक्ष्मणराव व राधाबाई हळूहळू पावलें टाकीत आंत शिरलीं, टाळ्यांचा प्रचंड कडकडाट झाला, लक्ष्मणरावांनी पांढरा शुभ्र खादीचा वेष केला होता आणि राधाबाई एक अंजिरी जरीकाठी लुगडें नेसल्या होत्या, नाकांत नथ व अंगावर थोडे ठळक दागिने त्यांनी घातले होते, दोघांचे चेहरे एका उत्कट समाधानाने खुलले होते, शास्त्रीबुवांची आज पूजा सांगतांनाची ऐट कांही वेगळीच होती, नंतर आरती, मंत्रपुष्प, प्रसाद होऊन मंडळी मोठ्या उल्हसित मनाने घरोघर परतली.

दुसऱ्या दिवशींचा किलोस्करवाडींतील असाच आणखी एक उत्साहदायक कार्यक्रम म्हणजे बालक-प्रदर्शन, त्यालाहि राधाबाई अध्यक्ष, किलोस्करवाडीच्या

निरोगी वातावरणांत वाढलेलीं हीं बालकें, सारींच हसतमुख व गुटगुटीत, परीक्षकांनी बक्षिसें जाहीर केलीं व राधाबाईंनी त्या प्रसंगाला उचित असें छोटेंसं भाषण केल्यावर त्यांच्या हस्ते बक्षिस-समारंभ पार पडला. त्या दिवशीं भाऊबीज, घरोघरी ओवाळणीचे समारंभ, लक्ष्मणराव ब्रह्मआक्कांच्याकडे जाऊन त्यांच्या पाया पडून आले.

रात्रीं दारूकाम झालें. चंद्रज्योती, भुसनळे, बाण, औटगोळे व दारूकामाचे विविध प्रकार यांनी वाडी दणाणून गेली. त्यानंतर सर्वत्र सामसूम झालें ! दिवाळी संपली ! आता पुढील वर्षाची दिवाळी केव्हा येणार हा विचार करीत वाडी निद्रा-वश झाली.

दुसरे दिवशीं सकाळीं घंटा होतांच, नव्या दमाने सारेजण कारखान्याच्या कामाला लागले. लक्ष्मणराव डॉक्टरांना घेऊन रामापुरच्या लोकांना इनांकयुलेशन करण्यास निघून गेले. कालच्या दगदगीमुळे राधाबाईंना जरा जास्त शोष लागली असावी असें समजून त्यांना कुणी खोलींत उठवायला गेलें नाहीं.

त्याच दिवशीं बडोद्याचे डॉक्टर पंडित घरीं पाहुणे आले होते. त्यांचें त्या खोलीकडे लक्ष गेल्यावर त्यांना मात्र एक चमत्कारिक शंका आली व जवळच उभ्या असलेल्या प्रभाकरपंतांना त्यांनी त्यांच्या आईला जागें करावयास सांगितलें.

प्रभाकर आईच्या कॉटजवळ जाऊन पाहातो तों काय ? राधाबाईंचा आत्मा त्यांचें शरीर सोडून केव्हाच निघून गेला होता !

कारखान्याची घंटा घणघणूं लागली ! पॉवरहौस बंद पडलें ! सगळीं माणसें बुचकळ्यांत पडलीं ! तितक्यांत मम्मा गेल्याची वार्ता त्यांच्या कानांवर आली ! पण त्यावर विश्वास कुणाचा बसणार ? काल संध्याकाळीं तर बालक-प्रदर्शनांत त्या आल्या होत्या, सर्वांशीं बोलतसवरत होत्या, आणि लगेच आज त्या जातील कशा ? त्यांची प्रकृति इतकी बिघडली असती तर शंतनुराव व राजारामपंत कारखान्यांत कामाला कसे आले ? मालक रामापुरला कसे गेले ? छे ! ही बातमी खरी नसावी !

पण अशा अशुभ वार्ता कुठल्या खोऱ्या ठरायला ? आणि राधाबाई खरो-खरच हें जग सोडून गेल्याचें कळतांच सारी वाडी शोकमग्न झाली. कामगार व वाडीतील झाडून सारे आबाल स्त्रीपुरुष जड अंतःकरणाने “मम्मां”च्या अंत्यदर्शना-साठी त्यांच्या घरापुढे गोळा झाले.

अनंतराव फळणीकर रामापुरास जाऊन लक्ष्मणरावांना घेऊन आले. ते जवळ जाऊन राधाबाईंच्या पार्थिव देहाकडे टक लावून थोडा वेळ स्तब्ध उभे

राहिले व “ खरोखरच मला सोडून तू देवाच्या घरी गेलीस ? ” असे म्हणून त्यांनी डोळ्याला रुमाल लावला, त्याबरोबर हुंदके व आक्रोश यांनी सारे वातावरण भरून गेले.

राधाबाईंच्या जड देहास किलोस्करवाडीच्या प्रवेशद्वाराजवळच्या मोकळ्या जागेत अभिनारायणाच्या स्वाधीन करण्यांत आले.

मृत्युसमयी राधाबाईंचे वय ५५ वर्षांचे होते, त्यांज्जा जन्म कोकणांत राजापुंराजवळ धोपेश्वर या गावीं झाला. त्या अगदी लहान असतांनाच त्यांचे वडील निवर्तले. तेव्हा त्यांच्या मातोश्री आपल्या दोन मुलींना घेऊन कुंदगोळास त्यांचे वडील दामोदरपंत टेंबे यांच्याकडे येऊन राहू लागल्या. पुढे राधाबाईंचा विवाह त्यांच्या दहाव्या वर्षी असोर्गे येथे लक्ष्मणराव यांच्याशी घडून आल्याचे वाचकांस माहीत आहेच.

लक्ष्मणरावांचे पत्नीपद लाभल्यानंतर त्यांनी ४२ वर्षे संसार केला. आपल्या पतीच्या वभवाच्या त्याहि वांटेकरी झाल्या. त्या एक बड्या कारखानदारीण झाल्यावर त्यांना कशाची कमतरता उरणार ? दागदागिने, कपडेलत्ते, गडी, मोलकरणी, दारांत मोटार, सारे ऐश्वर्य मिळाले. पण ते आयते मिळाले असे मात्र कोणी समजू नये. ते मिळायला राधाबाईंनाहि कांही कमी कष्ट करावे लागले नाहीत.

लग्न झाल्यावर १८९३ मध्ये त्या प्रथम मुंबईला आल्या, तेव्हा ३५ रुपये मिळवणाऱ्या व मोठ्या तापट स्वभावाच्या एका डॉइंग मास्तराची पत्नी म्हणून त्यांच्या वैवाहिक जीवनाला सुरवात झाली. त्या काळांत असल्या तरुण जोडप्याच्या आयुष्यांत रोमान्सला फार थोडा अवसर असे. त्यामुळे नवऱ्याच्या उद्योगाची बायकोला वरवरच माहिती असायची. त्याचे विचार, त्याचीं मते, त्याचे पुढील बेट, याबद्दल त्यांच्यांत क्वचितच बोलणे व्हायचे. नवऱ्याला भाजी कुठली आवडते, आमटीत तिखट किती चालते व चहा केव्हा द्यायचा, एवढे माहीत असले म्हणजे पुरे.

नवऱ्याच्या उद्योगाची खरी कल्पना नसल्यामुळेच लक्ष्मणरावांनी जुन्या बाजारांतून गोळा केलेले लोखंड, घरांतील एक अडगळ समजून राधाबाईंनी कसे विकून टाकले व त्यामुळे त्यांना कसे बोलून घ्यावे लागले हे आपल्याला माहीत आहे.

नंतर मुंबई सोडून बेळगांव-औंधला लक्ष्मणराव राहू लागल्यावर स्वतःचा संसार राधाबाई एकट्या पाहू लागल्या. या वेळीं सुद्धा लक्ष्मणरावांची प्राप्ति बेताचीच.

तेव्हा घरांतलें स्वैपाकपाणी राधाबाईनाच पाहावें लागे. त्या कष्टाचें त्यांना कांही वाटायचें नाही. पण पतिराज कामाला लागले म्हणजे जेवायला केव्हा येतील याची खात्री नसे. तोंपर्यंत त्यांना ताटकळत बसावें लागे. शिवाय पतिराजांचें जेवण झाल्या-शिवाय त्या स्वतः पानावर बसायच्या नाहीत. त्यांचा चेहरा अशा वेळीं अगदी सुकून जाई.

लक्ष्मणरावांनी औंधला बिन्हाड केल्यावर राधाबाईनाहि राजवाड्यांतून अधूनमधून राणीसाहेबांचीं निमंत्रणें येत. राजवाड्यांतले रीतिरिवाज व शिष्टाचार फार निराळे. तथापि राधाबाईनी ते लवकरच उचलले. त्यामुळे तिथल्या चौकटींत त्या छान शोभू लागल्या. यामुळेच राजेसाहेब अजिंठा-वेरूळला नाहीतर प्रतापगड-महावळेश्वरला निघाले म्हणजे लक्ष्मणरावांना त्यांचें जितक्या आग्रहाचें आमंत्रण असे तितक्याच आग्रहाचें राधाबाईनाहि असे.

लक्ष्मणरावांनी नांगर करायला बेळगांवला सुरवात केली. घराला लागूनच कारखान्याचें शेड व त्यांत एक छोटी भट्टी. त्या वेळीं साचे घालावे लागत फार तर पांच-पन्नास. ती एक गंमतच असायची. परंतु राधाबाईना ती नुसती पाहण्यांतच समाधान व्हायचें नाही, तर त्या कमलाबाई, भागीरथीबाई, लक्ष्मबाई इत्यादि सुना-भगिनींना घेऊन स्वतः ओचेपदर खोवून साचे घालायला मदत करीत. त्यांचें काम असें कितीसें होणार ? तथापि त्यावरून आपली पत्नी आपल्याला पडेल ती मदत करण्यास किती हौसेने तयार आहे हें दिसून लक्ष्मणरावांस अवर्णनीय आनंद वाटे. नाहीतरी पुरुषाला आपल्या अर्धांगीकडून ज्या सहकार्याची अपेक्षा व खरी-खुरी गरज असते, ती पुष्कळ अंशीं प्रत्यक्ष शारीरिक नसून मानसिकच असते. प्रत्येक स्त्री ही तिच्या नवऱ्याची पत्नीच नसते तर त्याची स्फूर्तिदेवताहि असते. पण हें किती स्त्रिया जाणतात ? एवढ्याचसाठी अशा बाबतींत त्यांनी राधाबाईंचा किता पुढे ठेवला तर त्यांचें खचित कल्याण होईल.

किलोस्करवाडीच्या स्थापनेच्या वेळीं राधाबाईनी पार पाडलेली कामगिरी तितक्याच महत्त्वाची होती. वर आकाश व खाली जमीन हें घर. सगळीकडे काटे व निवडुंग फोफावलेला. पाण्याची मोठीच पंचाईत. अशा या भुताटकीच्या जागेंत येऊन चूल मांडायला किती बायका आनंदाने तयार झाल्या असत्या ? प्रभु राम-चंद्राबरोबर वनवासाला निघालेल्या सीतामाईप्रमाणेच लक्ष्मणरावांबरोबर राधाबाईनी हा वनवास पत्करलेला. पण धन्य त्या माउलीची ! असत्या खडतर स्थितींतहि त्या पाहाव्या तेव्हा नेहमी शांत व सुहास्यवदन ! त्या इथे इतकीं माणसें घेऊन उघड्या माळावर राहायला आल्या ती एकादी बिकट आपत्ति नसून, जणू वनभोजनाचाच

बेत आहे असें त्यांच्याकडे पाहणाराला वाटे, हा मजकूर लिहित असतांना लेखकाच्या डोळ्यांपुढे बाभळीच्या झाडाखाली आपला पसारा मांडून बसलेल्या स्त्रीपुरुषांच्या छोट्या टोळक्यांमधून कंत्रेवर दोन्ही हात घेऊन सर्वांचा हसतमुखाने समाचार घेत हिंडणाऱ्या त्याच्या कार्कीचें चित्र उभें ठाकल्याशिवाय राहात नाही.

लक्ष्मणरावांचें चरित्र लिहितांना एका प्रकरणांतच राधाबाईंचा परिचय आटोपणें लेखकास खरोखर फार कठीण गोष्ट वाटते, त्यांचीं मुलें त्यांना 'मम्मा' म्हणत व तेंच नांव साऱ्या वाडीने उचललें, पण त्या नुसत्या आपल्या पांच मुलांच्याच आई नसत, तर साऱ्या वाडीच्याहि, तेव्हा त्यांनी कितीजणांवर व किती प्रकारचे उपकार केले हें सांगायचें तर तें थोडक्यांत आटोपणार नाही, तथापि तें काम चार-दोन उदाहरणांवरच संपवणें नाइलाजाने भाग आहे.

वाडींत सुरवातीला निराळें सूतिकागृह नव्हतें, सर्वांचीं बिऱ्हाडें चिमुकलीं, तेव्हा स्त्रियांच्या बाळंतपणाची व्यवस्था कशी करायची ? तें काम राधाबाईंनी व गंगाबाई जांभेकर यांनी पत्करलें, बायकोचें पोट दुखूं लागलें की नवरा यायचा घाबरलेला चेहरा करून राधाबाईंच्या दारांत, त्याबरोबर निघाल्या त्या ताबडतोब त्याच्याबरोबर, तिथे जात-गोत, वेळ-अवेळ यांचा विचार नाही, गणपतराव विजापुऱ्यांच्या बायकोचें बाळंतपण त्या जितक्या कळकळीने करीत तितकेंच तुका मांगाच्या बायकोचेंहि !

राधाबाईंच्या निधनानंतर लक्ष्मणरावांना अनेकांकडून दुखवऱ्यांचीं पत्रें आलीं, त्यांतल्या दोन पत्रांतील उतारे पुढे देत आहे, त्यावरून राधाबाई, वाडींतल्या स्त्रियांची सेवा किती मनोभावे करीत याची अधिक स्पष्ट कल्पना येऊं शकेल.

पहिलें पत्र एके काळीं किलोस्करवाडीस स्टेशनमास्तर असलेल्या श्री. भिडे नांवाच्या गृहस्थांचें आहे, त्यांत ते लिहितात—

“ माझ्या पहिल्या मुलाच्या वेळेस त्यांनी बाळंतिणीस जें साह्य केलें, मुला-साठी गायीचें दूध पाठविलें व कळकळ दाखविली, त्या उपकाराची आठवण झाल्या-शिवाय राहात नाही, त्यामुळेच त्यांच्या निधनाने वाडींतील लक्ष्मणरावांच्या जोडीची दुसरी शक्ति समाप्त झाली असेंच मला वाटतें. ”

दुसरें पत्र श्री. भाऊराव पाटील (कर्मवीर) यांचें आहे, त्या वेळीं ते वाडींत राहात असत, तें असें—

“ माझी सौभाग्यवती आजारी पडली असतां, आपुलकीच्या भावनेने राधाबाईंनी तिचें मन वळवून ऑपरेशन करून घेण्यास तिला तयार केलें, व ऑपरेशनच्या वेळीं मिरज हॉस्पिटलमध्ये स्वतः हजर राहून त्यांनी जें साह्य केलें, त्याची स्मृति अद्याप माझ्या हृत्पटलावरून गेलेली नाही. ”

वाडीच्या स्थापनेनंतर दहाबारा वर्षे घरांत स्वैपाकाला ब्राह्मण नसे. चूल संभाळण्याचें काम राधाबाईंनाच करावें लागे. पाहुण्यांनाहि कमतरता नसे. पण त्या सर्वांचा परामर्श त्या मनापासून घेत. बहुतेक पाहुणे एकादा दिवस राहात; पण कामासाठी कांही जणांना जास्त दिवस राहावें लागे. आणि एकाने तर दोन वर्षे मुक्काम ठोकला; पण त्याबद्दल राधाबाईंनी कधी कुरकुर केली नाही.

कारखान्यांत कुणाला भाजलें, दुखापत झाली, तर त्याची शुद्धी करायला राधाबाई तयार. नव्या जोडण्याच्या संसाराची मांडणी करून द्यायची तर त्या पुढे. बायकांच्या खेळाच्या अर्थात् त्याच पुढारी. वटसावित्री, नागपंचमी, पुराण-कीर्तन सगळीकडे त्या हजर. सूतकताईत तर त्या फार प्रवीण आणि प्रभातफेरींत त्या न चुकतां आघाडीला.

शंतनुरावांच्या लग्नानंतर त्यांचे धाकटे बंधु राजारामपंत यांचें जावळी (मंगलोर) येथील कॉफी-प्लँटर श्री. कृष्णराव गुर्जर यांची कन्या लीलाबाई हिच्याशी ता. १२ जून १९२९ रोजीं किल्लोस्करवाडी येथे मोठ्या थाटाने लग्न साजरें झालें.

राजारामपंत हेहि उपजत इंजिनियर. त्यांचें डोकें चालत नाही असें यंत्र मिळणें कठीण. सुटींत स्वारी वाडीला आली की सारा दिवस कारखान्यांत जायचा. त्यामुळे अगदी तरुण वयांतच त्यांच्यावर निरनिराळ्या जबाबदाऱ्या पडूं लागल्या. औंध संस्थानच्या विद्युत्-पुरवठ्याची योजना त्यांनी व शामराव भिरंगी यांनी पार पाडली. तसेंच कारखान्यांत आलेलें एक नवें १७½ हार्स पॉवरचें मोठें जी. एम्. ए. जर्मन ऑइल इंजिन राजारामपंतांनी इतकें बिनचूक व व्यवस्थितपणें बसवून दिलें, की त्याची तपासणी करण्यासाठी आलेला जर्मन इंजिनियर तें काम पाहून आश्चर्यचकित झाला.

राजारामपंतांकडे यामुळे पॉवर हौसची व्यवस्था सोपविण्यांत आली. पुढे कंपनीने उजैन येथे आपला डेपो उघडण्याचें ठरवितांच या कामावर राजारामपंतांची नेमणूक करून त्यांना तिकडे पाठवण्यांत आलें. आणि पुढे ते असेच चढत गेल्यावर कंपनीने हरिहर येथे नवा मशीन टूलसचा कारखाना काढला त्या वेळीं राजारामपंतांची तिकडे रवानगी झाली. १९५५ मध्ये श्री. शंभोराव जांभेकरांनी वयपरतवें हरिहर कारखान्याची धुरा खाली ठेवली. आता या कारखान्याचीं सारीं सूत्रें राजारामपंत यांच्याकडे सोपविण्यांत आलीं असून ते तीं किती कौशल्याने व यशस्वीपणें संभाळीत आहेत हें या कारखान्याच्या नेत्रदीपक प्रगतीवरून दिसून येत आहे. आज खासगी मालकीचा मशीन टूलस करणारा हा भारतांतील सर्वांत मोठा कारखाना आहे.

दोघां मुलांचीं लग्नें झाल्यावर पुढील ५-६ वर्षांत राधाबाईंच्या मांडीवर चंद्रकांत, श्रीकांत, छत्री व सुधा अशीं नातवंडे खेळूं लागलीं. राधाबाईंचें आपल्या सुनांवर लेकीप्रमाणे प्रेम. गडीमाणसांनाहि लागेल असा शब्द त्यांच्या तोंडून कधी निघायचा नाही. तेव्हा सुनांशीं त्या किती प्रेमळपणाने वागत व त्यांचें किती कोड-कौतुक करीत हें निराळें कशाला लिहायला हवें ? ज्या घरांत असें प्रेम, एकोपा, समाधान व कर्तव्यबुद्धि वास करतात, तेथे “ अवघाचि संसार सुखाचा ” झाल्या-शिवाय कसा राहिल ?

आपल्या उरलेल्या दोघां चिरंजिवांचें व मुलीचें लग्न आपल्या डोळ्यांदेखत व्हावें ही राधाबाईंची इच्छा मात्र सफल होऊं शकली नाही. तथापि त्यांच्या पश्चात् त्यांना योग्य स्थळें मिळून त्यांचे संसार सुरू झाले आणि त्यांनाहि गोड फळें आलीं.

तिसरे चिरंजीव प्रभाकरपंत, यांचें शेतीकडे विशेष लक्ष. वडिलांनी सुरू केलेलें पोल्ट्री फार्म पुढे चालविण्याचें काम त्यांनी प्रभाकरपंतांवर सोपविलें. ते अमेरिकेस जाऊन कॉर्नेल युनिव्हर्सिटींत पोल्ट्री व अॅनिमल हसबंडरी या विषयाचें शिक्षण घेऊन आले. त्याचें लग्न २३ एप्रिल १९३७ या दिवशीं न्यायमूर्ति लोकूर यांची भाची विनोदिनी हिच्याशीं झालें. सध्या किलोस्करवाडी येथील कारखान्याचे ते एक वरिष्ठ अधिकारी आहेत.

सर्वांत कनिष्ठ चिरंजीव रवींद्र. हेहि अमेरिकेंतून इलेक्ट्रिकल इंजिनियरिंगचें शिक्षण आटोपून १९४२ सालीं स्वदेशी परतल्यावर नाशिक येथील श्री. नानासाहेब भागवत यांची कन्या इंदूताई हिच्याशीं ता. २३ एप्रिल रोजीं ते विवाहबद्ध झाले.

त्यांची एकुलती एक कन्या प्रभावती हिचा विवाह आफ्रिकेंत दार.ए-सलाम येथे सरकारी नोकरींत असलेले श्री. राजाबापू चांदोरकर यांच्याशीं ता. १० डिसेंबर १९३३ रोजीं झाल्यावर लग्न करच तिने त्यांच्याबरोबर आपल्या पतिगृहीं प्रयाण केलें.

राधाबाईंना वाडींतील स्त्रियांबद्दल किती कळकळ वाटत असे याची कल्पना वाचकांस आली असणारच. त्या आपल्या हयातींत केवळ किलोस्करवाडीच्याच नव्हे, तर आजूबाजूच्या खेड्यांतील स्त्रियांच्या फार उपयोगी पडल्या. आपल्या अखेरच्या दिवसांतहि या शेतकरी स्त्रियांच्या हिताचाच विचार वरचेवर राधाबाईंच्या मनांत घोळत असे. तेवढ्यासाठी किलोस्करवाडींत एक सूतिकागृह उघडण्यासाठी त्यांनी २३ हजार रुपये बाजूला काढून ठेवून इकडील स्त्रीवर्गास कायमचें उपकृत करून ठेवलें.

अशा उपकारकर्त्या थोर स्त्रीचा एक पुतळा उभारून तिचें चिरंतन स्मारक वाडींत करून ठेवावें हा विचार येथील मंडळींच्या मनांत आल्याशिवाय कसा

राहील ? ते त्या उद्योगाला लागले, औंध येथील शिल्पकार पांडोत्रा कोळेकर व त्यांचे दोघे चिरंजीव यांच्याकडे हा भव्य संगमरवरी पुतळा करण्याचें काम सोपविण्यांत आलें. त्यांनी तें योग्य मुदतींत फार चांगल्या प्रकारें पार पाडलें.

या पुतळ्याचा अनावरण-समारंभ ता. ८ मार्च १९३६ रोजी श्रीमंत राजेसाहेबांच्या हस्ते मोठ्या संस्मरणीय रीतीने पार पडला. या कार्यक्रमासाठी श्रीमंत सौ. राणीसाहेब, युवराज बापूसाहेब, भय्यासाहेब, राजकुमारी आक्कासाहेब आदि राजकन्या व श्रीयुत वाग्भट देशपांडे प्रभृति अधिकारी मंडळीहि हजर होती.

डॉ. वा. का. किलोस्कर यांनी सुरवातीला समयोचित भाषण करून पुतळ्याचें अनावरण करण्याबद्दल राजेसाहेबांना विनंती केली. त्या प्रसंगी श्रीमंतांनी अतिशय हृदयस्पर्शी भाषण केलें. ते म्हणाले--

“ सौ. राधाबाईंचा व आमचा परिचय १९०३ सालीं झाला आणि तो अखेरपर्यंत दृढावतच गेला. बंधु भगिनीवर अथवा भगिनी बंधूवर जितक्या उत्कटतेने प्रेम करूं शकेल तितकं आमचं परस्परांवर अभेद्य प्रेम होतं.

“ अखिल महाराष्ट्रांत, किंबहुना हिंदुस्थानच्या औद्योगिक क्षेत्रांत नामदार लक्ष्मणराव किलोस्कर यांनी जी कर्तव्यगारी करून दाखविली, जें यश व जो लौकिक मिळवला, त्याचं अर्ध-अधिक श्रेय सौ. राधाबाई यांनाच देणं न्याय्य होईल. कारण कर्तव्यगार पुरुषाला हवी असणारी कौटुंबिक शांति व त्याच्या कार्यांत हरघडी उत्साहपूर्वक मदत व उत्तेजन, सौ. राधाबाईंच्याप्रमाणं क्वचितच एखाद्या गृहिणीला देतां आलं असतं.

“ एवढ्यासाठी सौ. राधाबाईंचं स्मारक हा एका अर्थी कौटुंबिक समारंभ असला, तरी त्यांनी आर्य स्त्रियांच्यापुढं ठेवलेला गृहिणीपदाचा आदर्श सर्व भगिनींना अनुकरणीय वाटेल आणि यामुळं हा प्रसंग सार्वजनिक दृष्ट्याहि अमोल ठरेल.

“ नामदार किलोस्कर, गत स्मृतींच्या आठवणींनी आपलं मन या वेळीं शोकाकुल झालेलं असणार हें आम्ही जाणतो. हा राजा तुमच्या या दुःखांत सम-भागी आहे, ही एकच गोष्ट ध्यानीं आणा आणि आपला शोकावेग आवरा. या वेळीं आम्हांस अधिक बोलवत नाही याबद्दल सर्वांनी क्षमा करावी.”

लक्ष्मणरावांच्या वयाला आता ६४ वर्षे उलटून गेलीं असलीं, तरी त्यांचा कामांतला दांडगा उत्साह पाहून त्यांचें वय इतकें झालें असावें अशी कोणाची कल्पनाहि व्हायची नाही. तथापि आता मात्र त्यांच्या चेहऱ्यावर एकदम निराळी कळा पसरली. राधाबाईंच्या निधनानंतर ते चारपांच दिवसांनी कारखान्यांत येऊन पूर्ववत् काम पाहूं लागले खरे; पण या वेळेपासून ते अधिक गंभीर दिसूं लागले व या त्यांच्या वृत्तींत शेवटपर्यंत अंतर पडलें नाही.



व्यक्तिमत्त्वाचें विविध दर्शन

१९२५ सालापासून सुरू झालेली औद्योगिक मंदी एक तपापेक्षा थोडा जास्तच वेळ भारताच्या मानगुटीवर बसली, याच वेळीं जपानने जगाच्या बाजारपेठा स्वस्ताईची कमाल करून हस्तगत करायला सुरवात केली. बारा वर्षांच्या या ग्रहण-काळांतून सुटका करून घेण्यासाठी लक्ष्मणरावांनी जे भगीरथ प्रयत्न केले त्याची माहिती आपणांस झाली आहे. या नवनव्या खटाटोपांमध्ये एका बाजूने किलोस्कर कारखान्यांत तयार होणाऱ्या इंजिन व पंपांचा प्रसार वाढवण्याची त्यांची शिकस्त चालू होती, तशीच लहान प्रमाणावर साखर करण्याचें साधन शेतकऱ्यांस उपलब्ध करून देण्यासाठी शुगर सेंट्रिफ्यूगल्स तयार करून त्यांचाहि खप वाढविण्याचा त्यांनी नेटाचा प्रयत्न केला.

हीं सेंट्रिफ्यूगल यंत्रें कशीं चालतात व त्यांपासून उसाच्या मळेवाल्यांस किती लाभ होऊं शकतो, याची ठिकठिकाणीं प्रात्यक्षिकें दाखविण्याची कारखान्या-कडून व्यवस्था होई. त्याप्रमाणे या यंत्रांना मागण्याहि येत, परंतु या यंत्राचा वापर करणाऱ्याला मोठ्या साखर कारखान्याशीं दंड ठोकून उभें राहावें लागे. त्यामुळे या यंत्राचा खप मर्यादितच व्हावा हें अपरिहार्य होतें.

अशा वेळीं लक्ष्मणरावांचें लक्ष प्रचलित कापडधंद्याकडे वळलें व त्यासाठी कोणता माल तयार करतां येईल या विचाराला ते लागले. त्यांत यंत्र-मागांना लागणाऱ्या डॉब्रीज् किलोस्कर कारखान्यांत करतां येतील असें दिसल्यावरून त्यांनी तें काम हातीं घेतलें.

यथावकाश या किलोस्कर डॉब्रीज् तयार होऊन त्यांची हळूहळू विक्री सुरू झाली. ग्राहकांचें मत या मालाबद्दल चांगलें झालें, एवढेंच नव्हे, तर त्यांच्याकडून आग्रहाची अशी सूचना येऊं लागली, की मागांना लागणारा केवळ एक भागच

न करतां संपूर्ण मागच तयार करण्याचें काम कारखान्याने हातीं घ्यावें. त्यावर विचारविनिमय होऊन कारखान्याचे एक तरुण इंजिनियर श्री. पाध्ये यांची या कामगिरीवर नेमणूक झाली. ते मुंबई, बंगलोर, सांगली इत्यादि शहरीं जाऊन तेथील गिरण्यांच्या चालकांशीं विचारविनिमय करून आले. सर्व ठिकाणीं पसंत पडेल असा मागाचा नमुना कोणता व त्यांत कोणत्या सुधारणा होणें इष्ट याबद्दल माहिती घेऊन पाध्ये परत आल्यावर, हे माग तयार करण्याचें काम हातीं घेण्यांत आलें. असें एकादें नवें यंत्र बनवतांना त्याची पूर्वतयारी किती काळजीपूर्वक व परिश्रमाने करावी लागते याची इतरांस कशी कल्पना येणार ? तथापि प्रकरण थोडक्यांत आटोपतें घेण्यासाठी, योजिल्याप्रमाणे हे माग ठराविक मुदतींत तयार झाले, एवढा उल्लेख करूनच पुढे जाणें योग्य.

हे ३६ इंचांपासून ६० इंच रुंदीचे माग तयार झाल्यावर ते समाधानकारक काम देऊं शकतात याची खात्री करून घेण्यासाठी व भावी ग्राहकांना ते चालूं स्थितींत पाहातां यावे म्हणून किलोस्करवाडी येथे “ राधा वीव्हिंग मिल ” नांवाचा एक लहानसा पातळांचा कारखाना उघडण्यांत आला.

हा उपक्रम उत्साहवर्धक ठरतांच “ अंडर पिक ” टाइपचे माग तसेंच २ व ४ घोऱ्यांच्या ड्रॉप बॉक्सस करण्याचें कामहि हातीं घेऊन “ लूम डिपार्ट-मेंट ” म्हणून एक नवें खातेंच कारखान्याला जोडण्यांत आलें. हें खातें सुरू झाल्यावर किलोस्कर मागांची विक्री १५०० पर्यंत गेली; व ती अशीच पुढे वाढत गेलीहि असती, तथापि कारखानदाराला आपला व्याप किती वाढवायचा यालाहि परिस्थितीमुळे बंधनें पडतात. स्थलकालाचा विचार करूनच त्याला आपलीं पावलें टाकावीं लागतात. त्यामुळे मंदीतून तरुन जाण्यासाठी जो जो माल तयार करतां येईल तो तो करणें लक्ष्मणरावांस अपरिहार्य झालें, तरी ते अडचणीचे दिवस संपल्यावर त्यांना कांही प्रकारच्या मालाला फाटा द्यावा लागला. त्याप्रमाणे हें मागांचें खातें पुढे बंद करून विविक्षित मालावरच लक्ष केंद्रित करावें लागलें.

अशा प्रकारचा एक माल म्हणजे इलेक्ट्रिक मोटर्स. या मोटर्स कारखान्यांत तयार व्हायला कशी सुरवात झाली त्याची थोडी मनोरंजक हकीकत आहे. पूर्वी कारखान्यांतील बहुतेक यंत्रें पट्ट्यांवर चालत, पण आता ती पट्ट्याची जुनी तऱ्हा जाऊन यंत्रें मोटरींच्या साहाय्याने विजेवर काम करूं लागलीं. या मोटर्सचीं आर्मेचर्स जळालीं म्हणजे तीं मुंबईला पाठवून ‘रीवाइंड’ करून आणावीं लागत.

हें काम आपण स्वतःच कां करूं नये, असें कारखान्याचे एक हुषार इंजिनियर श्री. एन्. के. जोशी यांच्या मनांत आलें. या कल्पनेला लक्ष्मणरावांनी अर्थात् मोठ्या आनंदाने दुजोरा दिला हें निराळें सांगायला नको.

अशा प्रकारें जुन्या मोटर्स चांगल्या प्रकारें कारखान्यांत दुरुस्त होऊं लागतांच जोशीबुवांचा या कामांतील उत्साह वाढत जाऊन आपल्या येथे खास स्वतःच्या इलेक्ट्रिक मोटर्स करण्याचा विचार त्यांच्या मनांत घोळूं लागला. तो तर लक्ष्मणरावांस फारच पसंत पडला. कारण ही त्यांची कितीतरी दिवसांपासूनची इच्छा होती. त्यांचे कनिष्ठ चिरंजीव रवींद्र या वेळीं अमेरिकेंत इलेक्ट्रिकल एंजि-नियरिंगचा अभ्यास करीत होते. ते परत येतांच हा नवा उपक्रम कारखान्याने हातीं घ्यावा असें त्यांनी योजिलें होतें.

तथापि आता श्री. जोशी यांनी या बाबतींत पहिलें पाऊल टाकावयाचें ठरवतांच त्यांस लक्ष्मणरावांनी अनुमोदन दिलें व त्याप्रमाणे जरूर ती साधनसामुग्री हातीं येतांच ते या उद्योगाला लागले; व १९३८ च्या डिसेंबरमध्ये त्यांनी ५ हॉर्स पॉवरची पहिली इंडकशन स्ट्रिकरल केज टाइप मोटर किल्लोस्करवाडींत तयार केली. लक्ष्मणरावांनी १९२० सालीं केलेल्या भाकितांपैकी ही कल्पना त्यांच्या अपेक्षेपेक्षा अगोदरच मूर्त स्वरूपांत आली !

आता आवश्यक तीं नॉचिंग प्रेससारखीं यंत्रें मागवून इलेक्ट्रिक मोटर्सचें स्वतंत्र खातें कारखान्यांत उघडायला हरकत राहिली नाही. हा माल स्वतःकडे तयार होत नसल्याने किल्लोस्कर इलेक्ट्रिक पंपिंग सेट्स् ग्राहकांना पुरवतांना विलायती मोटर्स वापराव्या लागत, हें परावलंबन इष्ट नव्हतें. किल्लोस्कर कारखान्यांतच हा माल तयार केल्याने परदेशांत जाणारा तेवढा पैसा वांचून कारखान्याचेंहि एक पाऊल पुढे पडणार होतें.

तथापि ही योजना तितक्या त्वरेने अमलांत आणतां आली नाही. कारण त्याच सुमारास तिकडे युरोपांत दुसरें महायुद्ध पेटलें ! सान्या जगाची शांतता व सुव्यवस्था त्यामुळे पार बिघडून गेली ! देशादेशांमधील दळणवळण तुटलें ! अशा प्रसंगी विलायतेहून कुठलेंहि नवीन यंत्र मिळविणें दुर्घट होऊन बसलें. त्यामुळे किल्लोस्कर कारखान्यांत इलेक्ट्रिक मोटर्सचें खातें सुरू करण्यास १९४१ पर्यंत वाट पाहावी लागली. त्या वर्षीच्या जानेवारींत रवींद्र अमेरिकेहून पॅसिफिकमार्गे पतरले. त्यांच्या देखरेखीखाली: १९४८ पर्यंत या खात्याची किल्लोस्करवाडीस वाढ झाल्यावर त्याला एका स्वतंत्र नव्या कारखान्याचें स्वरूप देण्याचें ठरलें. आणि किल्लोस्कर इलेक्ट्रिक कंपनी लि. ची बंगलोर येथे १९४८ सालीं स्थापना करण्यांत आली. तेथे गेल्या १० वर्षांत या कारखान्याने केवढी प्रगति केली आहे हें त्याचें आजचें विशाल स्वरूप पाहिल्यावर कोणासहि कल्पना येईल.

या सान्या खटाटोपाकडे लक्ष्मणरावांना बारकाईने लक्ष द्यावे लागे. त्यांचे मदतनीस आता आपापली जबाबदारी संभाळण्यांत तरबेज झाले होते. तथापि लक्ष्मणरावांचा स्वभावच हा, की प्रत्येक बारीकसारीक गोष्ट बिनचूक पार पडते आहे की नाही हे आपण स्वतः पाहावयाचें. बरें, हे कारखान्याचेंच तेवढें काम त्यांना करावे लागे असें नाही; तर प्रत्यक्ष कारखान्यांतील उत्पादनाशी संबंध नसलेले परंतु आपल्या एकंदर उद्योगाच्या, वसाहतीच्या व देशाच्या दृष्टीने महत्त्वाचे परिणाम घडविणारे कांही प्रसंग असे उभे राहात, की तेथे लक्ष्मणरावांच्या यंत्र-विशारदतेचा उपयोग नसून अन्य गुणांचीच परीक्षा होई. पण अशाहि प्रसंगांतून ते यशस्वीपणें पार पडत.

ते साल १९३० असावें. संप, सत्याग्रह, लाठीहल्ले यांची देशभर गडबड उडाली होती. महात्मार्जींच्या अटकेची बातमी कळतांच किल्लोस्करवाडींतील कामगारांनीहि हरताळ पुकारला. प्रभातफेरीहि सुरू केली. त्यामुळे एरवी बाहेरच्या जगांत काय चाललें आहे याची तिळप्राय दखल नसलेले शेतकरी व कामगार गांधींच्या असहकारितेच्या चळवळींत सामील झाले आणि त्यांच्या असंतोषाच्या लाटा सगळीकडे उठूं लागल्या.

देशांतलें वातावरण असें क्षुब्ध झालें असतां एके दिवशीं सकाळच्या टपालांतून एक जाड सरकारी लखोटा लक्ष्मणरावांच्या हातीं आला. मुंबईच्या गव्हर्नरसाहेबांच्या प्रायव्हेट सेक्रेटरीचें तें पत्र असून त्यांत किल्लोस्करवाडीचा कारखाना पाहण्यासाठी हिज एक्सलन्सी पुढील थोड्या दिवसांत वाडीस भेट देऊं इच्छितात, असें त्यांनी लिहिलें होतें व यासाठी कोणती वेळ सोयिस्कर होईल त्याची विचारणाहि केली होती.

किल्लोस्करवाडीला गव्हर्नरसाहेबांची भेट होणें ही आता तशी अपूर्वाई वाटण्यासारखी गोष्ट राहिली नव्हती. यापूर्वी दोनदा मुंबईच्या इलाखाधिपतींच्या आगमनाचा लाभ वाडीला घडला होता. पहिली भेट सर जॉर्ज लॉर्ड हे गव्हर्नर असतां तर १६ ऑगस्ट १९२० रोजी झाली व दुसरी भेट लॉर्ड व लेडी विल्सन यांनी १२ एप्रिल १९२८ रोजी दिली. या दोन्ही वेळेस या बड्या पाहुण्यांचें स्वागतहि वाडीने मोठ्या उत्साहाने व टोलेजंग रीतीने केलें. यांत वाडीचाहि मोठा बहुमान होई. कारखान्याच्या प्रतिष्ठेंत त्यामुळे फार भर पडे व स्वतः गव्हर्नर-साहेबांना कारखान्याची प्रत्यक्ष ओळख होऊन येथील कार्याबद्दल त्यांनी अभीष्ट-चिंतन केलें म्हणजे सरकारांतहि त्याला आपोआप मान्यता प्राप्त होई. त्यामुळे गव्हर्नरांच्या भेटीने म्हणण्यासारखे प्रत्यक्ष लाभ ताबडतोब पदरांत पडले नसले,

तरी त्यांच्या भेटाचा कारखान्याच्या कारभारावर अनुकूल परिणाम झाल्याशिवाय राहत नसे. एवढ्यासाठी अशा भेटांचें लक्ष्मणरावांसहि विशेष अगत्य वाटावें हें साहजिकच होतें.

तथापि तो काळ आता बदलला होता. ब्रिटिश राज्यकर्त्याविषयी वाटणारा आदर व त्यांचा वचक गांधींच्या प्रखर चळवळीमुळे भराभर विरघळूं लागला होता; अशा वेळीं गव्हर्नरसाहेबांची भेट कितपत स्वागतार्ह अथवा श्रेयस्कर होईल ?

या बड्या साहेबांची भेट हें आता मिरवण्यासारखें भूषण उरलें नव्हतें, उलट गांधीजींना तिकडे सरकारने तुरुंगांत डांबून ठेवलें असतां त्यांच्या प्रतिनिधीची बडदास्त ठेवायला कारखान्याने पुढे व्हावें ही गोष्ट कित्येकांना फार अनुचित वाटण्याचा संभव. आणि समजा, हा सारा विचार बाजूस ठेवून गव्हर्नरसाहेबांस 'या' म्हटलें व ते येथे आल्यावेळीं एकाद्या माथेफिरूने त्या समारंभाला गालबोट लागेल असा कांही प्रकार केला तर ? तर काय ? भीक नको पण कुत्रा आवर अशी स्थिति व्हायची !

मग प्रायव्हेट सेक्रेटरींच्या पत्राला उत्तर काय पाठवायचें ? मार्कडेयाला संकट पडलें की त्याने शंकराच्या पिंडीला मिठी मारायची, तसें किल्लोस्करवाडीला चिंता उत्पन्न झाली की निघाले लक्ष्मणराव औंधाला, राजेसाहेबांचें साह्य मागायला.

गव्हर्नरसाहेबांची होऊं पाहाणारी भेट या वेळीं कां नापसंत व अनुचित वाटते हें त्यांनी राजेसाहेबांना सांगून ती स्थगित करण्यासाठी काय उपाय करावा हें विचारलें. राजेसाहेबांना लक्ष्मणरावांचें म्हणणें तंतोतंत पटलें. तथापि ते तरी अशा बाबतींत कसला सल्ला देणार ?

गव्हर्नरसाहेबांनी हा बेतच केला नसता, तर त्यांनी यावें म्हणून कुणी आग्रह धरला नसता, पण ते आता स्वतःच यायला निघाल्यावर त्यांना 'नको' म्हणायचें कसें ? ब्रिटिश साम्राज्यशाहीचा तो केवढा भयंकर अपमान ! सरकार तो कसा सहन करील ?

राजेसाहेब म्हणाले, "मी तरी तुम्हाला काय सांगणार ? पण तुमचे व आमचे कार्यदेशीर सल्लागार रा. ब. काळे आहेत. तेव्हा तेच यांतून कांही मार्ग निघूं शकल्यास सुचवतील, त्यांना विचारून पाहा."

किल्लोस्करवाडीची मोटार सातान्याच्या रस्त्याला लागली, लक्ष्मणरावांनी त्या रात्री रावबहाद्दुरांशीं या प्रश्नासंबंधी बोलणें केलें. त्यांनाहि कांही निर्णायक मत देतां येईना. इकडे आड व तिकडे विहीर— तिथे रस्ता कसा सापडणार ?

दुसऱ्या दिवशीं रावबहाद्दुरांसह सारी मंडळी परत औंधाला आली. पुनश्च राजेसाहेबांशीं वाटाघाटी झाल्या, शेवटीं आपण स्वतः कांही ठरविण्यापेक्षा

पोलिटिकल एजंटसाहेबांच्या विचारेंच पाऊल टाकणें सुरक्षितपणाचें व योग्य होईल असें ठरलें. रेसिडेंट म्हणजे कलेक्टरसाहेब.

पुनश्च सातारा ! कलेक्टरसाहेब साळसूदपणें म्हणाले, “ तुमची इच्छा नसल्यास गव्हर्नरसाहेब हा बेत रद्द करतील. ते तरी तुम्हाला अवघड परिस्थितींत कशाला टाकूं इच्छितील ? मात्र तुम्ही तशा आशयाचं एक पत्र द्या म्हणजे झालं ! ”

लक्ष्मणरावांनी तें म्हणणें राजेसाहेबांच्या कानांवर घातल्यावर, त्यांनी तशा मजकुराचें पत्र लिहून पाठविलें. पण परिणाम काय झाला ? कलेक्टराच्या हातीं आग लावायला तें एक कोळीत सापडलें ! हें पत्र म्हणजे एक प्रकारचा राजद्रोहच अशी त्याने त्यावर मल्लीनाथी केली. तेवढ्यासाठी तीनदा सिमल्याला फेऱ्या मारून राजेसाहेबांना व्हाइसरॉयच्या मनांतलें किल्मिष काढून टाकावें लागलें. रावबहाद्दुर मात्र मिनिस्टर होण्याचा योग गमावून बसले व गव्हर्नरसाहेबांची किल्लोस्करवाडीची भेट रद्द झाली.

या बाबतींत एक गोष्ट लक्षांत ठेवण्याजोगी आहे, ती म्हणजे सरकारचा इतका अपमान कारखान्याकडून झाला असतांनासुद्धा, पुढे सरकारने कोणत्याहि तऱ्हेने कारखान्याला त्रास दिला नाही वा कारखान्याला सूडबुद्धीने कधीहि वागविलें नाही. अशी खिलाडू वृत्ति ब्रिटिश सरकारची असल्यामुळेच ते हिंदुस्थानावर बरीच वर्षे राज्य करूं शकले.

०००

०००

०००

दुसऱ्या एका गोऱ्या अधिकाऱ्याशीं घडून आलेला प्रसंग मात्र अगदी वेगळ्या प्रकारचा. हे गृहस्थ म्हणजे सातारचे कलेक्टर मि. मॉयसे. किल्लोस्कर कारखान्याचे ते मोठे चाहते. इकडील भागांत त्यांचा कॅंप असला की वाडीला भेट दिल्याशिवाय ते राहायचे नाहीत. ते सर्वाशीं मोकळेपणाने वागत व लक्ष्मणरावांबद्दल तर त्यांचें फारच उच्च मत होतें.

पुढे मॉयसेसाहेब सेवानिवृत्त व्हायची वेळ आली, तेव्हा लक्ष्मणरावांचा निरोप घेण्यासाठी ते वाडीला आले. चंहापाणी झाल्यावर ते म्हणाले,

“ मी आता नोकरीतून लवकरच मुक्त होऊन विलायतेला जायला निघेन. तेव्हा त्यापूर्वी मला करतां येण्यासारखं तुमचं कांही काम असलं तर सांगा. एकाद्या प्रकारें तुमच्या उपयोगी पडतां आलं तर मला आनंद वाटेल. ”

“ तुम्हांला काय सांगायचं आम्हीं ? आमचं ठीक चाललं आहे. आणि धंद्यांतील आमच्या अडचणी आम्हींच सोडवल्या पाहिजेत. तरीपण तुम्ही एवढं विचारतां याबद्दल मी फार आभारी आहे. ” —लक्ष्मणराव.

कसलीहि मागणी करण्याला लक्ष्मणराव फार नाखूष असत. माणसाने दुसऱ्याजवळ कांही मागितलें की त्याची किंमत कमी झाल्याशिवाय राहात नाही हें त्यांचें ठाम मत.

“ ठीक आहे. ” कलेक्टरसाहेब म्हणाले, “ तुमची एकादी अडचण नसेल तर फार उत्तम, पण मला मात्र तुमचं थोडं साह्य हवं आहे, तें तुम्ही करूं शकल्यास मला आनंद होईल. ”

“ त्याची कल्पना देऊं शकाल का ? ” —लक्ष्मणराव.

“ हो, माझा राजबा नांवाचा बऱ्याच वर्षांपासून नोकरीस असलेला बटलर वडूज येथे मुक्काम असतांना हार्ट अॅटॅक येऊन वारला, त्याची बायको व पांच लहान मुलं त्यामुळं उघड्यावर पडलीं, मी इथं असतों तर त्यांचा सांभाळ केला असता; पण आता आम्ही चाललों, तेव्हा या मायलेकरांना तुमच्या स्वाधीन करावं ही माझी इच्छा, त्यांचा भार तुमच्यावर पडणार नाही, मुलं मोठीं होईपर्यंत त्यांच्या खर्चासाठी मी चेक पाठवीत जाईन. ”

लक्ष्मणरावांनी कलेक्टरांच्या चेहऱ्यावर आपली नजर रोखून उत्तर दिलें,

“ तुमची ही कामगिरी एका अटीवर पत्करायला मी तयार आहे. ”

“ कोणती ? ”

“ तुम्ही चेक पाठवतां कामा नये, या माणसांची सारी व्यवस्था माझ्याकडे लागली, तुम्ही त्यांना वाडीला धाडून द्या. ”

हा संवाद चालूं असतां लक्ष्मणरावांचा एक मदतनीस तिथे होता, त्याच्या मनांत अचानकपणें एक कल्पना आली, त्याने मॉयसेसाहेब निघतांना त्यांच्या कानांत हळूच म्हटलें, “ तुम्हाला आमचं एकादं काम करायचं असेल, तर इथल्या स्टेशनचं ‘ कुंडल रोड ’ हें नांव बदलून ‘ किल्लोस्करवाडी ’ हें नांव द्यायला रेल्वे अधिकाऱ्यांना सांगतां आलं तर पाहा, आम्ही या बाबतींत अनेकवार विनंत्या करून थकलों आहों, रेल्वे कंपनी आम्हाला मुळीच दाद देत नाही. ”

आणि आश्चर्य हें, की पुढे थोड्याच दिवसांत कुंडल रोड स्टेशनच्या पाऱ्यांवरील जुने नांव पुसून त्यांच्यावर ‘ किल्लोस्करवाडी ’ हें नांव रंगवण्याचें काम सुरू झालेलें दिसलें, पुढे त्याचा उद्घाटन-समारंभहि मोठ्या थाटाने साजरा झाला, मॉयसेसाहेबांनी कुठे किल्ली फिरवली कुणास ठाऊक ?

तुळसाबाई चाबुकस्वार हीहि आपल्या पांची मुलांसह किल्लोस्करवाडींत दाखल झाली, तिच्यासाठी एक पऱ्याची झोपडी बांधून दिली, तिथे ती राहूं लागली, नांगर रंगविणाऱ्या बायकांत तिलाहि एक काम दिलें, तिचीं मुलें शाळेला जाऊं लागलीं, मोठीं झाल्यावर तींहि कारखान्यांत कामाला लागलीं, तीं कारखान्यांतील आपापलीं कामें तर चांगलीं करतातच, शिवाय त्या सर्वांच्या अंगीं उपजतच क्रीडापटुत्व असल्याने उत्कृष्ट क्रिकेट व टेनिस प्लेअर म्हणून त्यांनी किल्लोस्करवाडीचें नांव आख्या महाराष्ट्रांतच नव्हे तर बाहेरहि गाजवलें आहे.

लक्ष्मणरावांना दानशूर ही पदवी देणे बरोबर होणार नाही. कारण त्यांनी कुठल्या संस्थांना डोळ्यांत भरण्यासारख्या देणग्या दिल्या नाहीत, अथवा आपण कोणी कर्णाचे अवतार म्हणून ओळखले जावे असे त्यांच्या मनांतहि कधी आले नाही. ती गोष्ट त्यांना साधण्यासारखीहि नव्हती. कारण एंजिनियरिंगच्या धंद्यांत कष्ट व यातायात फार व प्राप्ति बेताची. शिवाय लक्ष्मणरावांनी स्वतः होऊनच आपले प्राप्तीचे मान कमी राखले होते. इतके की, सन १९२४ ते १९४० या मंदीच्या वर्षांत, मॅनेजिंग एजंट्स म्हणून कारखान्याची सर्व जबाबदारी त्यांच्यावर असली तरी, मॅनेजिंग एजंट्स कमिशन म्हणून त्यांना यत्किंचितहि प्राप्ति होऊ शकली नाही.

त्यांच्या उग्र स्वभावामुळे त्यांच्याकडे कांही मागायला जाण्याची कोणाची छातीहि व्हायची नाही. आणि असा कोणी मनुष्य त्यांच्याकडे आला तर त्याची गाठ पडणेहि कठीण. कारण आता पॅटर्न शॉपमध्ये तर तितक्यांत फौंडीमध्ये, आणि तिथे जावे तर स्वारी पोल्ट्री फार्ममध्ये गेलेली ! तिथे शोध करित गेले तर ते रामापूर अथवा बिचूदला निघून गेल्याचे समजायचे ! आणि अशा गडबडींत कोणी त्यांना गाठलेच तर त्यांचे उत्तर ठरलेले— “काम करा म्हणजे पैसे मिळतील.”

त्यामुळे लक्ष्मणरावांच्या अंगी जो गुण बेताचा होता तो त्यांना चिकटवण्याचा लेखक मुळीच प्रयत्न करणार नाही.

हैं जैसे खरें, तसे त्यांना पैशाचा केव्हाच मोह वाटला नाही हेहि तितकेच खरें. एकाद्या चांगल्या कामासाठी खर्च करायला ते बिलकुल मागेपुढे पाहायचे नाहीत. त्यामुळे कांही जणांच्या शिक्षणासाठी, अथवा एकाद्याला नवा कारखाना काढायला मदत अथवा कर्ज म्हणून त्यांनी पुष्कळच पैसा दिला आहे. त्यांतला किती परत आला याची त्यांनी कधी विचारपूस केली नाही. कारण अशा देण्याघेण्याच्या बाबतींत कोटाची पायरी कधी चढायची नाही हा त्यांचा सक्त नियम. त्यामुळे त्यांना कोणी बुडवले तरी त्याची ते फिकीर बाळगीत नसत.

मनांत आले की जास्त विचार न करतां, एकाद्या कार्याला ते कशी सढळ मदत करीत हैं पुढील उदाहरणावरून सहज कळून येईल.

१९४३ सालची ही हकीकत आहे. सप्टेंबरच्या २५ तारखेस किलोस्करवाडी स्टेशनवर दोघे पुण्याचे पाहुणे उतरले. एक चाळशी घातलेला सुटांतला किडकिडीत तरुण, तर दुसरे कपाळाला बुक्का लावलेले व धोतर नेसलेले पण मोठे भारदस्त दिसणारे साठीच्या घरांतले गृहस्थ. त्यांच्या विशांतून डोकावणाऱ्या स्टेटोस्कोपवरून त्यांचा व्यवसाय चटकन् समजून येण्यासारखा होता. एक ‘सकाळ’चे संपादक डॉ. परुळेकर आणि दुसरे महाराष्ट्राचे ख्यातनाम धन्वंतरी डॉ. दादासाहेब भडकमकर.

लक्ष्मणरावांच्या एका मदतनीसाची व या दुकलीची प्रथम गाठ पडली व त्यांनी आपला येण्याचा उद्देश त्याला सांगितला, या वेळीं दुष्काळाने बंगालमध्ये कहर उडवला होता, त्या दुर्भागी आपद्ग्रस्तांना मदत करण्यासाठी 'सकाळ'ने फंड उभारून परोपकाराचें एक उत्कृष्ट कार्य हातीं घेतलें होतें, त्या फंडाला मदत मागण्यासाठी परुळेकर आले होते व लक्ष्मणरावांवर या बाबतींत वजन पडावें म्हणून त्यांनी दादासाहेबांना बरोबर आणलें होतें, कारण दादासाहेब एक बडे डॉक्टर म्हणून त्यांच्याबद्दल सर्वत्र मोठा आदर, तसेच ते किल्लोस्करांचे एक व्याही म्हणूनहि त्यांचा जवळचा नात्याचा संबंध, तेव्हा परुळेकरांनी त्यांना आपले जोडीदार म्हणून बरोबर घेतलें ही निवड मोठी चाणाक्षपणाची होती यांत शंका नाही.

ही बडी मंडळी आपल्या घरीं आल्याबद्दल लक्ष्मणरावांना फार आनंद झाला, त्यांचें चहापाणी आटोपल्यावर 'सकाळ'कारांनी आपल्या आगमनाचा उद्देश हळूहळू सादर केला, बंगालमध्ये उडालेल्या हाहाःकाराची सर्वांना कल्पना होतीच, तेव्हा 'सकाळ'च्या फंडाला मदत करायची किंवा कसें हा प्रश्न नव्हता, फक्त आकडा किती घालायचा याचा लक्ष्मणरावांना थोडा अंदाज पाहिजे होता, तेवढ्यासाठी ते दादासाहेबांच्या चेहऱ्याकडे त्यांच्याकडून कांही सूचना मिळते का हें पाहूं लागले, पण या वेळीं दादासाहेबांनाहि एकादा आकडा सांगणें अवघड झालें, तेव्हा कांहीच उत्तर न देतां एका हातावर गाल टेकून ते हसत राहिले.

तितक्यांत लक्ष्मणरावांचे सेक्रेटरी चौकुळकर बोलावणें धाडल्यावरून तिथे दाखल झाले, त्यांच्याकडे पाहून लक्ष्मणरावांनी विचारलें,

“ चौकुळकर, आज बँकेंत माझ्या खात्याला किती कॅश बॅलन्स आहे हें तुम्हाला सांगतां येईल का ? ”

“ हो, ८००० रुपयांची शिल्लक आहे, ”

“ ठीक, त्या साऱ्या रकमेचा चेक काढून ह्यांना द्या, ”

आणि पांच मिनिटांत सदर रकमेचा बाँचे प्रॉविन्शियल कोऑपरेटिव्ह बँके-वरील चेक पाहुण्यांच्या हातांत पडला आणि त्यांनी घेतलेल्या श्रमाचें सार्थक झालें !

०००

०००

०००

तथापि केवळ पैशाची मदत नव्हे, तर इतर अन्य प्रकारची मदत करा-यलाहि लक्ष्मणरावांस केव्हाकेव्हा पुढे यावें लागे व ती कामगिरी पार पाडण्यांतहि

लक्ष्मणरावांना दानशूर ही पदवी देणे बरेचच होणार नाही. कारण त्यांनी कुठल्या संस्थांना डोळ्यांत भरण्यासारख्या देणग्या दिल्या नाहीत, अथवा आपण कोणी कर्णाचे अवतार म्हणून ओळखले जावे असे त्यांच्या मनांतचि कधी आले नाही. ती गोष्ट त्यांना साधण्यासारखीहि नव्हती. कारण एंजिनियरिंगच्या धंद्यांत कष्ट व यातायात फार व प्राप्ति बेताची. शिवाय लक्ष्मणरावांनी स्वतः होऊनच आपले प्राप्तीचे मान कमी राखले होते. इतके की, सन १९२४ ते १९४० या मंदीच्या वर्षांत, मॅनेजिंग एजंट्स म्हणून कारखान्याची सर्व जबाबदारी त्यांच्यावर असली तरी, मॅनेजिंग एजंट्स कमिशन म्हणून त्यांना यत्किंचितहि प्राप्ति होऊ शकली नाही.

त्यांच्या उग्र स्वभावामुळे त्यांच्याकडे कांही मागायला जाण्याची कोणाची छातीहि ब्रह्मायची नाही. आणि असा कोणी मनुष्य त्यांच्याकडे आला तर त्याची गाठ पडणेहि कठीण. कारण आता पॅटर्न शॉपमध्ये तर तितक्यांत फौंडीमध्ये, आणि तिथे जावे तर स्वारी पोल्ट्री फार्ममध्ये गेलेली ! तिथे शोध करीत गेले तर ते रामापूर अथवा बिचूदला निघून गेल्याचे समजायचे ! आणि अशा गडबडींत कोणी त्यांना गाठलेच तर त्यांचे उत्तर ठरलेले— “काम करा म्हणजे पैसे मिळतील.”

त्यामुळे लक्ष्मणरावांच्या अंगी जो गुण बेताचा होता तो त्यांना चिकटवण्याचा लेखक मुळीच प्रयत्न करणार नाही.

हें जसे खरे, तसे त्यांना पैशाचा केव्हाच मोह वाटला नाही हेंहि तितकेच खरे. एकाद्या चांगल्या कामासाठी खर्च करायला ते बिलकुल मागेपुढे पाहायचे नाहीत. त्यामुळे कांही जणांच्या शिक्षणासाठी, अथवा एकाद्याला नवा कारखाना काढायला मदत अथवा कर्ज म्हणून त्यांनी पुष्कळच पैसा दिला आहे. त्यांतला किती परत आला याची त्यांनी कधी विचारपूस केली नाही. कारण अशा देण्याघेण्याच्या बाबतींत कोटाची पायरी कधी चढायची नाही हा त्यांचा सक्त नियम. त्यामुळे त्यांना कोणी बुडवले तरी त्याची ते फिकीर बाळगीत नसत.

मनांत आले की जास्त विचार न करतां, एकाद्या कार्याला ते कशी सढळ मदत करीत हें पुढील उदाहरणावरून सहज कळून येईल.

१९४३ सालची ही हकीकत आहे. सप्टेंबरच्या २५ तारखेस किल्लोस्करवाडी स्टेशनवर दोघे पुण्याचे पाहुणे उतरले. एक चाळशी घातलेला सुटांतला किडाकिडीत तरुण, तर दुसरे कपाळाला बुक्का लावलेले व धोतर नेसलेले पण मोठे भारदस्त दिसणारे साठीच्या घरांतले गृहस्थ. त्यांच्या विशांतून डोकावणाऱ्या स्टेथोस्कोपवरून त्यांचा व्यवसाय चटकन समजून येण्यासारखा होता. एक ‘सकाळ’चे संपादक डॉ. परुळेकर आणि दुसरे महाराष्ट्राचे ख्यातनाम धन्वंतरी डॉ. दादासाहेब भडकमकर.

लक्ष्मणरावांच्या एका मदतनीसाची व या दुकलीची प्रथम गाठ पडली व त्यांनी आपला येण्याचा उद्देश त्याला सांगितला, या वेळीं दुष्काळाने बंगालमध्ये कहर उडवला होता, त्या दुर्भागी आपद्ग्रस्तांना मदत करण्यासाठी 'सकाळ'ने फंड उभारून परोपकाराचें एक उत्कृष्ट कार्य हातीं घेतलें होतें, त्या फंडाला मदत मागण्यासाठी परुळेकर आले होते व लक्ष्मणरावांवर या बाबतींत वजन पडावें म्हणून त्यांनी दादासाहेबांना बरोबर आणलें होतें, कारण दादासाहेब एक बडे डॉक्टर म्हणून त्यांच्याबद्दल सर्वत्र मोठा आदर, तसेच ते किल्लोस्करांचे एक व्याही म्हणूनहि त्यांचा जवळचा नात्याचा संबंध, तेव्हा परुळेकरांनी त्यांना आपले जोडीदार म्हणून बरोबर घेतलें ही निवड मोठी चाणाक्षपणाची होती यांत शंका नाही.

ही बडी मंडळी आपल्या घरीं आल्याबद्दल लक्ष्मणरावांना फार आनंद झाला, त्यांचें चहापाणी आटोपल्यावर 'सकाळ'कारांनी आपल्या आगमनाचा उद्देश हळूहळू सादर केला, बंगालमध्ये उडालेल्या हाहाःकाराची सर्वांना कल्पना होतीच, तेव्हा 'सकाळ'च्या फंडाला मदत करायची किंवा कसें हा प्रश्न नव्हता, फक्त आकडा किती घालायचा याचा लक्ष्मणरावांना थोडा अंदाज पाहिजे होता, तेवढ्यासाठी ते दादासाहेबांच्या चेहऱ्याकडे त्यांच्याकडून कांही सूचना मिळते का हें पाहूं लागले, पण या वेळीं दादासाहेबांनाहि एकादा आकडा सांगणें अवघड झालें, तेव्हा कांहीच उत्तर न देतां एका हातावर गाल टेकून ते हसत राहिले.

तितक्यांत लक्ष्मणरावांचे सेक्रेटरी चौकुळकर बोलावणें धाडल्यावरून तिथे दाखल झाले, त्यांच्याकडे पाहून लक्ष्मणरावांनी विचारलें,

“ चौकुळकर, आज बँकेंत माझ्या खात्याला किती कॅश बॅलन्स आहे हें तुम्हाला सांगतां येईल का ? ”

“ हो, ८००० रुपयांची शिल्लक आहे. ”

“ ठीक, त्या सान्या रकमेचा चेक काढून ह्यांना द्या. ”

आणि पांच मिनिटांत सदर रकमेचा बँबे प्रॉव्हिन्शियल कोऑपरेटिव्ह बँके-वरील चेक पाहुण्यांच्या हातांत पडला आणि त्यांनी घेतलेल्या श्रमाचें सार्थक झालें !

००० ००० ०००

तथापि केवळ पैशाची मदत नव्हे, तर इतर अन्य प्रकारची मदत करा-यलाहि लक्ष्मणरावांस केव्हाकेव्हा पुढे यावें लागे व ती कामगिरी पार पाडण्यांतहि

लक्ष्मणरावांची तत्परता दिसून येई. टिळक पंचायतानाला त्यांनी साह्य दिलें तें वाच वृत्तीने.

हैं ' टिळक पंचायतन ' हा काय प्रकार आहे ? हैं पंचायतन म्हणजे टिळक महाविद्यालयांतून बाहेर पडलेले पहिले वाङ्मय-विशारद- खरे, हरोलीकर, गोगटे, लागवणकर व जोशी. असहकारितेच्या चळवळींत कॉलेजवर बहिष्कार घालून हे पांचजण बाहेर पडले. अशा स्वार्थत्यागी विद्यार्थ्यांच्या शिक्षणाची सोय करण्यास पुण्यांतील देशभक्त पुढाऱ्यांनी टिळक महाविद्यालय सुरू केलें. त्यांत प्रवेश करून ते शेवटची परीक्षाहि उत्तीर्ण झाले. पण पुढे काय ? या टि. म. च्या वा. वि. नी पोट कसें भरायचें ? सरकारी नोकऱ्यांचा रस्ता बंद, तर स्वतंत्र धंदा करायला जरूर तें शिक्षण नाही. " इदं च नास्ति, परं न लभ्यते " अशी अवस्था !

टिळक महाविद्यालयाचे तात्यासाहेब केळकर हे प्रमुख. पूर्वी दोनदा ते किलोस्करवाडीला येऊन गेले होते. त्यांनी एक पत्र देऊन या पंचायतनाची सरळ वाडीला पाठवण केली. त्यांची लक्ष्मणरावांनी योग्य ती व्यवस्था केली. कारखान्यांत तीन वर्षें शिक्षण घेतल्यावर ही मंडळी आपापल्या मार्गांला लागली व निरनिराळ्या उद्योगांत शिरून ते आपला योगक्षेम चांगल्या रीतीने करूं लागले.

०००

०००

०००

किलोस्करवाडीच्या हौशी तरुणांनी त्या वर्षाच्या गणेशोत्सवांत ' एकच प्याला ' करून दाखवण्याचें ठरविलें. त्यांत गणपतराव विजापुरे (सुधाकर), देसाई (सिंधु), शाळगांवकर (तळीराम), चौकुळकर (गीता) अशा एकाहून एक कुशल नटांनी भूमिका केल्यावर नाटकाला रंग भरला नाही तरच नवल ! राजे-साहेबांस आग्रहाचें निमंत्रण जातांच ते राणीसाहेबांसह आले. मंडळींचा उत्साह द्विगुणित झाला. तथापि या प्रयोगाला सर्वांचे आवडते श्रीमंत अप्पासाहेब व ती. रामुआण्णाहि हजर पाहिजेत असा मंडळींनी आग्रह धरल्यावर त्यांना आणण्यासाठी लक्ष्मणरावांनी मोटार धाडली. परंतु इकडे संध्याकाळ टळून नाटकाला सुरवात झाली तरी त्यांचा पत्ता नाही ! दुरून मोटारीचे दिवे तरी दिसतात का, हैं पाहाण्यास मंडळी सारखी बाहेर खेपा घालीत. उत्तरेकडे पाहावें तर आकाश काळेंकभिन्न व विजांचा चकचकाट सारखा सुरू ! तेव्हा पावसामुळे मोटार औंधांतून निघूं शकली नसावी असा तर्क करून मंडळी स्वस्थ बसली होती. पण झालें होतें भलतेंच !

ओढ्यास पाणी अकस्मात चढल्याने त्यांची मोटार पाण्यांतून वाहून गेली व या मंडळींना रात्रभर मुसळधार पावसांत झाडाखाली बसून राहावें लागलें ! सदर मोटार दुसरे दिवशीं सकाळीं पाणी उतरल्यावर अर्ध्या मैलावर चेंदामेंदा झालेली आढळली. ती बाहेर काढून बैल लावून किलोस्करवाडीस रवाना करण्याची तजवीज करावी लागली. ही हकीगत नाटक संपवून औंधाला परत जातांना महाराजांना समजली व त्यांनी लक्ष्मणरावांस ती पत्राने कळविली. या पत्राच्या शेवटीं राजेसाहेबांनी स्वतःच्या हाताने कांही मजकूर लिहिला असल्याने पत्राचा तेवढा भाग खाली देत आहों. त्यावरून केवढ्या भयंकर संकटांतून ही मंडळी वांचली याची कोणालाहि सहज कल्पना येऊं शकेल.

सदरहु मोटार बैल लावून किलोस्करवाडीस

रवाना करणेची तजवीज होत आहे. रा. रामु आण्णा यांस

लांडे महादेवाचे ओढ्यापार्शी सदरहु व्यवस्था करणेकरितां सोडून

आम्हीं येथे आलों. त्यांची मंडळी मोटारीतून इकडे परत आणली

आहेत. शीने खेळलेली मोटार ओढ्यात असोनालाच पळवून
या मोटार आला. इकडे रात्रीने माथसे बाहेर निघायची.
क्याव हे किंति.

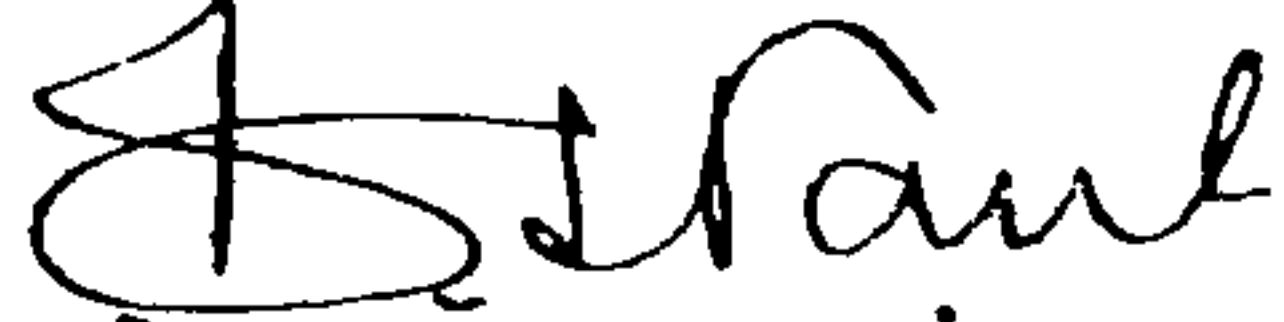
चीफ ऑफ आऊंध.

या साऱ्या अनर्थाचें कारण “ एकच प्याला ! ” गडकऱ्यांनी हें नाटक लिहिलें तेव्हा त्यांत मद्यपानाच्या तडाख्यांत सापडल्याने सुधाकरासारख्या एका सोज्ज्वळ तरुणाच्या संसाराची कशी वाताहत झाली एवढेंच दाखविलें आहे. पण ‘ एकच प्याला ’ पाहायला येणाऱ्या प्रेक्षकांच्या जिवावरहि कसा प्रसंग ओढवतो याची मात्र ‘ गोविंदाग्रजां’ना मुळीच कल्पना नसावी !

पुरांत वाहून गेल्याने दुर्दशा झालेली ती मोटार किलोस्करवाडींत आल्यावर मोठी खळबळ उडाली. मोटार घेऊन औंधाला गेलेले आदम मुलाणी व दामुआण्णा भिरंगी यांचे चेहरे पार उतरून गेले होते. इतक्यांत लक्ष्मणराव तिथे आले. ते दिसतांच दामुआण्णा तर अश्रु ढाळूं लागले. एवढी

मोठ्या किमतीची गाडी निष्काळजीपणाने अगोदर ओढ्यांत घातलीच कां, असें लक्ष्मणरावांनी विचारलें तर काय उत्तर द्यायचें ? पण त्यांनी तसें कांही केलें नाही. त्यांनी दामुआण्यांच्या पाठीवर हात फिरवून म्हटलें, “उगी राहा ! गेली तर जाऊं द्या मोटर, सारीं माणसं तरी वांचवलीं ना ? हें मोठंच काम तूं केलंस.”

दुसऱ्या दिवशीं साऱ्या कामगारांची सभा बोलावून या दोघां डायव्हरांनी दाखविलेल्या प्रसंगावधानाबद्दल त्यांचें अभिनंदन करण्यांत आलें व डॉ. वासुदेवराव किलोस्कर यांच्या हस्ते दामुआण्यांस एक रिस्टवॉच व आदमला. एक जरीचा फेटा बहाल करण्यांत आला !

०००

०००

०००

तथापि लक्ष्मणरावांना सर्वांत विलक्षण पेचांत टाकलें तें त्यांच्या किलोस्कर मासिकाच्या संपादकाने. या मासिकाचें ध्येय उद्योग, उत्साह व उत्कर्ष यांचा प्रचार करणें. या ध्येयाला कोण नांवे ठेवील ? परंतु समाजाला जडलेलें मनोमालिन्य व बुरसटलेल्या कल्पनांचा त्याच्यावरचा बसलेला पगडा दूर झाल्याशिवाय ही नवी जोमदार वृत्ति निर्माण व्हायची कशी ? एवढ्यासाठी “जुनें तें सोनें” मानण्याची सवय सोडून दिली पाहिजे व आपल्या आचारविचारांची तर्कशुद्ध आणि बुद्धिवादी दृष्टीने चिकित्सा करून योग्य त्या सुधारणांचा निर्भयपणें स्वीकार केला पाहिजे हें निर्विवाद. थोडक्यांत सांगायचें तर, अंधविश्वास व रूढीचें दास्य झुगारून देऊन, ज्या आधुनिक जगांत आपण राहात आहों त्याला शोभेल अशी आपल्या विचारांत क्रांति घडवून आणणें समाजाला क्रमप्राप्त.

तात्त्विक दृष्ट्या या कल्पनांमध्ये आक्षेप घेण्यासारखें कांही आहे असें कोणी म्हणूं शकणार नाही; परंतु त्या व्यवहारांत आणण्यासाठी आपल्या समाजांत बोकाल्लेली बुवाबाजी, क्षेत्रबाजी, जातीयवाद, स्त्रियांचें दास्य इत्यादि प्रकारांवर मासिकाने जेव्हा झगझगति प्रकाश टाकण्यास सुरवात केली तेव्हा मात्र सारा समाज खडबडून जागा झाला. या निर्भय आणि महत्त्वाच्या विचारजागृतीबद्दल मासिकांकडे जिकडून तिकडून अभिनंदन करणारीं पत्रें येऊं लागलीं.

तथापि मासिकांतील नवविचार-प्रवर्तक लेखांमुळे समाजांतला सनातनी वर्ग रुष्ट झाला. त्यांनी मासिकाविरुद्ध हत्यार उपसलें. या युद्धांत दोन्ही पक्षांचे अतिरथी महारथी उतरले तेव्हा सातआठ वर्षें त्याला चांगलाच रंग चढला.

किलोस्कर निर्मिति

होती नाट्यकला अशिक्षित जनीं हीन-स्थिती भागित
विद्वानांत तिला यथोचित नसे सन्मान तो निश्चित
उद्धारार्थ तिच्या तनू-मनू भने आणणा तदा कष्टले
ही लोकप्रिय नाटय, आज म्हणुनी उत्कर्ष ते पावले
होते नाटककार आणि नटही ते सव्यसाची खर
इष्ट कान्ति म्हणून ये घडवितां नाट्यांत त्यांना खर
नाट्याची उपयुक्तता पटविली त्यांनीच लोकांप्रती
नाट्याचार्य अशी त्यास पदवी अन्वर्थे साज केली ॥१॥

देशाची निज आर्थिक स्थिति अती खालावली जाणून
त्यासाठी अवलंबिला प्रगतिचा उद्योग कोणी पण ?
लोकीं बुभुळ कर्मवीर असतो त्यांच्यांत किलोस्कर
नाम लक्ष्मणराव हेच गणले जातात अग्रसर ॥२॥
आहे देश कुपिप्रधान अपुला शेती सुधारावया
वहावा यत्न अवश्यमेव म्हणुनी कादून यंत्रालया
शेतीला उपयुक्तशीं नवनवीं जे आउते निर्मिती
ते किलोस्कर पूर्ण विद्युत महाराष्ट्रांत सर्वोप्रती ॥३॥

उद्योगप्रियता जनीं रुजविण्या, उत्साह द्याया तथा
त्याची वाढवुनी विचारपरता, उत्कर्ष - साधावया
आधी कादुनि अल्पशी 'खबर' ती केली पुढे विस्तृत
ची किलोस्कर अन मनोहर तिजे, ही मासिकें प्रस्तुत ॥४॥
लोकीं जागृति आणिली खबरने, उद्दिष्ट हेतूपरी
केलें रुढ मतांत संक्रमण ते इष्ट प्रकारान्तरीं
हे उद्बोधक राष्ट्रकार्य बघुनी कोणा न हो संमत ?
झाले मासिककार उत्तम असे शंवाकि नामांकित ॥५॥

वि. ज. सहस्त्रबुदे.

किलोस्कर मासिकाचें कार्य—

(२०० व्या अंकावरून)

उद्योगप्रियता जनीं रुजविण्या, उत्साह द्याया तथा
त्याची वाढवुनी विचारपरता, उत्कर्ष साधावया

लोकीं जागृति आणिली खबरने, उद्दिष्ट हेतूपरी
केलें रुढ मतांत संक्रमण ते इष्ट प्रकारान्तरीं.

मोठ्या किमतीची गाडी निष्काळजीपणाने अगोदर ओढ्यांत घातलीच कां, असें लक्ष्मणरावांनी विचारलें तर काय उत्तर द्यायचें ? पण त्यांनी तसें कांही केलें नाहीं. त्यांनी दामुआण्यांच्या पाठीवर हात फिरवून म्हटलें, “उगी राहा ! गेली तर जाऊं द्या मोटर, सारीं माणसं तरी वांचवलीं ना ? हें मोठंच काम तूं केलंस.”

दुसऱ्या दिवशीं साऱ्या कामगारांची सभा बोलावून या दोघां ड्रायव्हरांनी दाखविलेल्या प्रसंगावधानाबद्दल त्यांचें अभिनंदन करण्यांत आलें व डॉ. वासुदेवराव किलोस्कर यांच्या हस्ते दामुआण्यांस एक रिस्टवॉच व आदमला. एक जरीचा फेटा बहाल करण्यांत आला !

०००

०००

०००

तथापि लक्ष्मणरावांना सर्वांत विलक्षण पेचांत टाकलें तें त्यांच्या किलोस्कर मासिकाच्या संपादकाने. या मासिकाचें ध्येय उद्योग, उत्साह व उत्कर्ष यांचा प्रचार करणें, या ध्येयाला कोण नांवें ठेवील ? परंतु समाजाला जडलेलें मनोमालिन्य व बुरसटलेल्या कल्पनांचा त्याच्यावरचा बसलेला पगडा दूर झाल्याशिवाय ही नवी जोमदार वृत्ति निर्माण व्हायची कशी ? एवढ्यासाठी “जुनें तें सोनें” मानण्याची सवय सोडून दिली पाहिजे व आपल्या आचारविचारांची तर्कशुद्ध आणि बुद्धिवादी दृष्टीने चिकित्सा करून योग्य त्या सुधारणांचा निर्भयपणें स्वीकार केला पाहिजे हें निर्विवाद. थोडक्यांत सांगायचें तर, अंधविश्वास व रूढीचें दास्य झुगारून देऊन, ज्या आधुनिक जगांत आपण राहात आहों त्याला शोभेल अशी आपल्या विचारांत क्रांति घडवून आणणें समाजाला क्रमप्राप्त.

तात्त्विक दृष्ट्या या कल्पनांमध्ये आक्षेप घेण्यासारखें कांही आहे असें कोणी म्हणूं शकणार नाहीं; परंतु त्या व्यवहारांत आणण्यासाठी आपल्या समाजांत बोकाल्लेली बुवाबाजी, क्षेत्रबाजी, जातीयवाद, स्त्रियांचें दास्य इत्यादि प्रकारांवर मासिकाने जेव्हा झगझगीत प्रकाश टाकण्यास सुरवात केली तेव्हा मात्र सारा समाज खडबडून जागा झाला. या निर्भय आणि महत्त्वाच्या विचारजागृतीबद्दल मासिकांकडे जिकडून तिकडून अभिनंदन करणारीं पत्रें येऊं लागलीं.

तथापि मासिकांतील नवविचार-प्रवर्तक लेखांमुळे समाजांतला सनातनी वर्ग रुष्ट झाला. त्यांनी मासिकाविरुद्ध हत्यार उपसलें. या युद्धांत दोन्ही पक्षांचे अतिरथी महारथी उतरले तेव्हा सातआठ वर्षें त्याला चांगलाच रंग चढला.

किलोस्कर निर्मूर्ति

होती नाट्यकला अशिक्षित जनीं हीन-स्थिती भागित
विद्वानांत तिला पयोचितानसे सन्मान तो निश्चित
उद्धारार्थ तिच्या तनु-मनु-धने आणणा तदा कष्टले
ही लोकप्रिय नाट्ये आज म्हणुनी उत्कर्ष ते पावले ॥१॥
होते नाटककार आणि नटही ते सव्यसाची स्वर
इष्ट कान्ति म्हणून ये घडविता नाट्यांत त्यांना स्वर
नाट्याची उपयुक्तता पटविली त्यांनीच लोकप्रती
नाट्याचार्य अशी तयांस पदवी अन्वये सान किती ॥२॥

देशाची निज आर्थिक स्थिति अती खालावली जाणून
त्यासाठीं अबलबिला प्रगतिचा उद्योग कोणी पण ?
लोकीं वृमिळ कर्मवीर असतो त्यांच्यांत किलोस्कर
नाम लक्ष्मणराव हेच गणले जातात अग्रसर ॥१॥
आहे देश कृषिप्रधान अणुला शेती सुधारावया
व्हावा यत्न अवश्यमेव म्हणुनी कादून यंत्रालया
शेतीला उपयुक्तार्थी नवनवीं जे आउते निर्मिती
ते किलोस्कर पूर्ण विश्रुत महाराष्ट्रांत सर्वाप्रती ॥३॥

उद्योगप्रियता जनीं रुजविण्या, उत्साह द्याया तथा
त्याची वाढवुनी विचारपरता, उत्कर्ष साधावया
आधी कादुनि अल्पशी खबर ती केली पुढे विस्तृत
ही किलोस्कर अन मनोहर तिजे, ही मासिकें प्रस्तुत ॥१॥
लोकीं जागृति आणिली खबरने उद्दिष्ट हेतूपरी
केलें रूढ मतांत संक्रमण तें इष्ट प्रकारान्तरीं
हें उद्बोधक राष्ट्रकार्य बघुनी कोणा न हो संमत ?
झाले मासिककार उत्तम असे शंवाकि नामांकित ॥२॥

वि. ज. सहस्रबुद्धे.

S. N. KULKARNI

किलोस्कर मासिकाचें कार्य—

(२०० व्या अंकावरून)

उद्योगप्रियता जनीं रुजविण्या, उत्साह द्याया तथा
त्याची वाढवुनी विचारपरता, उत्कर्ष साधावया
.....
लोकीं जागृति आणिली खबरने, उद्दिष्ट हेतूपरी
केलें रूढ मतांत संक्रमण तें इष्ट प्रकारान्तरीं.

“वादे वादे जायते तत्त्वबोधः।” हें तत्त्व चांगलें आहे, समाजाच्या जीवनाशी निगडित असलेल्या सर्व कल्पनांसंबंधी खुल्या दिलाने चर्चा झाली तर ती गोष्ट त्याच्या अंतिम हिताचीच ठरेल, तथापि तेवढें धैर्य सनातनी वर्गामध्ये आढळणें कठीण. त्यामुळे अशी चर्चा करण्यापेक्षा निरनिराळ्या प्रकारें दडपण आणून नव्या विचारांना गाडून टाकण्याचेच ते प्रयत्न करूं लागतात.

किलोस्कर मासिकांवर “पुरुषार्था” सारखीं मासिकें टीका करीत, त्यांत कांही वावगें नव्हतें. तथापि या टीकाकारांनी कारखान्याचे भागीदार व डायरेक्टर, तसेंच संस्थानचे राजेसाहेब यांच्याकडे कागाळी करून मासिकांचें प्रकाशन बंद पाडण्याचा खटाटोप सुरू केला, तेव्हा मात्र या प्रकरणाला एकदम गंभीर स्वरूप प्राप्त झालें !

किलोस्कर कारखाना शेतकऱ्यांस सुधारलेलीं आऊतें पुरवण्यासाठी काढला आहे; मासिकें चालवायचें काम त्याच्या कक्षेबाहेर आहे; आणि या मासिकांतील लेखांनी समाजातील जुन्या मंडळींचीं मनें दुखावतात हें तर फारच वाईट; त्याने कारखान्याच्या मुख्य व्यवसायावर प्रतिकूल परिणाम होण्याचा फार संभव; तेव्हा हीं मासिकें बंद करावीं हा उत्तम मार्ग— असा या मंडळींनी दावा सुरू केला.

ही तक्रार लक्ष्मणरावांपर्यंत जाऊन त्यांच्या मागे तसा लकडा सुरू झाल्यावर त्यांना या प्रकरणाचा निकाल लावणें क्रमप्राप्तच झालें, त्यांनी संपादकाला त्याचा खुलासा विचारला.

तो म्हणाला, “मी ज्या विचारांचा पुरस्कार करतो, ते उगाचि कुणाच्या खोड्या अथवा कुचाळक्या करण्यासाठी मुळीच नाही, हें तुम्हाला सांगायला नको. शिवाय ते विचार मीं माझ्याच डोक्यांतून काढले आहेत असं मुळीच नाही. आपलं घराणं पहिल्यापासून सुधारक. तेव्हा लहानपणापासून घरांतल्या आचारविचारांचा जो संस्कार माझ्यावर घडला आहे त्याला अनुसरूनच या नव्या कल्पनांना आपल्या मासिकांतून मी चालना देत आहे. या नव्या कल्पनांना लोकांचा प्रथम विरोध व्हायचाच. आपण लोखंडी नांगर केले त्यालासुद्धा सुरवातीला विरोध झालाच ना ? किलोस्करवाडींतून अस्पृश्यतेचं उच्चाटण केलं ही तरी जुन्या माणसांना आवडणारी थोडीच गोष्ट ? इथं स्त्रिया नाटकांत कामं करूं लागल्या म्हणून कांहीजण नाकं मुरडतात. त्यासाठी ही सुधारणा आपण थांबवायची की काय ? शिवाय आज ज्या

सुधारणा नव्या वाटतात त्या दोन दिवसांनी अंगवळणी पडल्या म्हणजे त्यांचा कोणीसुद्धा विचार करीत नाही. तेव्हा लोकांच्या टिकेला किती भीक घालायची हें आपणच पाहायला हवं. आपल्या मासिकांतील लेख व विचार वाचकांना आवडतात म्हणूनच त्यांचा प्रसार वाढत आहे. आणि आपल्या धंद्याबद्दल विचाराल तर, तुमच्या मासिकांत नव्या विचारांचे लेख छापतां म्हणून तुमचा नांगर नको, असं आजपर्यंत एकहि पत्र आपल्याला आलं नाही. तेव्हा विनाकारण बाऊ कशाला ? आणि समजा, पुढंमागं तसा प्रकार घडून येऊं लागला तर त्या वेळीं मासिकाच्या घोरणाचा करूं योग्य तो विचार !”

लक्ष्मणराव म्हणाले, “ ठीक आहे. लाग तूं आपल्या कामाला. माझ्याकडे पुन्हा मासिकाबद्दल कुणी तक्रार केली, तर पाहीन त्याला काय उत्तर द्यायचं तें. ”

०००

०००

०००

आठवड्यांतून तीन दिवस औंधाला जाऊन तिथल्या दिवाण कचेरीचें कामहि लक्ष्मणरावांना पार पाडावें लागे. ते आता सत्तरीच्या घरांत आलेले. तेव्हा एवढी दगदग त्यांना सोसण्यासारखी नव्हती. अलीकडे त्यांना गॉल ब्लॅडरचा त्रास होऊं लागला होता व डोळ्यांत मोतीबिंदु सुरू होण्याचीं लक्षणे आहेत असें डॉ. सरदेसाई यांनी मत दिलें होतें. तेव्हा लक्ष्मणरावांनी आता आपल्यावरील कामाचा भार हाताखालच्या मंडळींवर सोपवून उरलेलें आयुष्य स्वस्थपणें घालवावें असें सर्वास वाटे.

पण तें ऐकणार कोण ? मांजराच्या गळ्यांत घंटा बांधायची कुणी नि कशी ? एवढेंच नव्हे, तर ते इकडेतिकडे फिरत तेव्हा त्यांना उन्हाचा त्रास होऊं नये म्हणून एका माणसाने छत्री घेऊन त्यांच्याबरोबर जावें व एक घडीची खुर्चीहि त्यांना बसण्यासाठी त्याने बरोबर न्यावी, ही साधी व्यवस्थाहि त्यांनी हरकत घेऊन बंद पाडली. स्वतःचे उगीच जास्त चोचले माणसाने करून घेऊं नयेत हें ठीक; ‘आराम हराम आहे’ हेंहि खोटें नाही; पण माणसाने एकाद्या उद्योगाला पूर्णपणें वाहून घेणें हें एक उत्कृष्ट ध्येय असलें तरी तो उद्योग म्हणजे एक पंचाग्निसाधन करणें कितपत श्रेयस्कर ?

तथापि जें कार्य इतरांच्या विनंतीमुळे होऊं शकलें नाही तें एका अपघाताने अचानकपणें घडून आलें.

तो ३ जुलै १९३७ चा दिवस, त्या दिवशीं लक्ष्मणराव संस्थानच्या प्राति-
निधिक सभेचें काम आटोपून औंधाहून दुपारीं परत निघाले होते, औंधाला रामु-
आण्णांचें वास्तव्य, तेव्हा तिकडे जातांना त्यांना भेटण्यासाठी घरांतली कोणीतरी
मंडळी बरोबर असायची, त्याप्रमाणे या वेळीं यमूताई व त्यांची दोन महिन्यांची
सरोजिनी आणि पार्वतीबाई औंधाला गेल्या होत्या, ही मंडळी व एक मोलकरीण
आणि दादू डायव्हर असे आता सर्व परत चालले होते, स्वतः लक्ष्मणराव मोटार
चालवीत होते.

अर्धाअधिक प्रवास संपवून गाडी रामापुराजवळच्या एका लहान वळणा-
जवळ आली, तितक्यांत लक्ष्मणरावांना चक्रर आल्यासारखें होऊन त्यांचा चाका-
वरील हात ढिला पडला, गाडी रस्ता सोडून भलतीकडे जाऊं लागली, लक्ष्मणरावांनी
तेवढ्यांत ब्रेक लावला, पण त्यामुळे गाडी थांबू शकली नाही, ती कलंडून रस्त्याच्या
बाजूला असलेल्या एका खड्ड्यांत पूर्णपणें उलटी होऊन पडली !

तेवढ्यांत इंजिन थांबलें म्हणून बरें, नाहीतर बाहेर सांडलेल्या पेट्रोलने पेट
घेतला असता तर मोठाच अनर्थ ओढवला असता ! तें जिवावरचें संकट टळलें !
त्या उलट्या बंद गाडीतून बाहेर निघण्यास मंडळींना बराच प्रयास पडला, तथापि
एवढा मोठा अपघात होऊन किरकोळ खर्चटण्यापलीकडे कोणास दुखापत झाली
नाही हीच मोठी खैर झाली असें त्यांस वाटलें.

रामापूरच्या मंडळींनी या अपघातांत सापडलेल्या प्रवाशांना सर्व प्रकारचें
साह्य केलें, त्यांचा निरोप येतांच वाडीतून दुसरी गाडी पाठवून त्या मंडळींना
घरीं आणण्यांत आलें.

हें झाल्यावर दोन दिवसांनी लक्ष्मणरावांच्या हाताखाली काम करणाऱ्या
व्यवस्थापक मंडळीचें एक शिष्टमंडळ त्यांच्या भेटीस गेलें, त्याचें नेतृत्व शंतनुरावांकडे
होतें, ते आपल्या वडिलांस म्हणाले—

“ आम्ही सर्वजण तुम्हाला एक विनंती करायला आलों आहों; ती तुम्ही
मान्य केल्यास आम्हांला अत्यंत आनंद होईल, पहिली गोष्ट, तुम्हीं औंधचं दिवाणपद
आता सोडून दिलं पाहिजे; व दुसरी, यापुढं तुम्ही स्वतः कधीहि मोटार चाल-
वितां कामा नये, यापुढं किलोस्करवाडींत राहूनच जेवढं काम करतां येईल तेवढं
तुम्हीं करावं. ”

लक्ष्मणराव म्हणाले, “ ठीक आहे, तुमचं म्हणणं मी आनंदानं मान्य करतो. ”



उद्योगवृक्षाचा भव्य विस्तार

आपण जमिनीत एकादी कोय लावली म्हणजे तिच्यातून रोप वर येतें, त्याला कुंपण घालून पाणी दिल्यावर त्या रोपाचें एक झाड होतें, त्याच झाडाला पुढे फांद्या फुटतात व कालांतराने त्याचा एक विशाल आम्रवृक्ष बनतो.

कुठल्याहि उद्योगाचें असेंच आहे.

किलोस्करवाडीच्या माळावर लक्ष्मणरावांनी स्थापन केलेला कारखाना म्हणजे उद्योगाचें एक रोपटेंच, त्याची योग्य निगा राखण्यासाठी त्यांना किती आटोकाट परिश्रम करावे लागले हें आपण पाहिलेंच, हें रोप डोकें वर काढणार तोंच तें मंदाच्या दाट धुक्यांत सापडलें, त्यांत तें कोमेजून जातें की काय अशी अवस्था झाली, या प्रतिकूल परिस्थितीत कारखाना फायदेशीरपणाने कसा चालणार ? त्यामुळे पहिलीं चार वर्षे हातातोंडाची मिळवणी करण्यापलीकडे त्याला जास्त कांही जमण्यासारखें नव्हतें. पुढेहि १९२९ ते १९३९ पर्यंत भागीदारांस ४ टक्क्यांपेक्षा अधिक डिव्हिडंड तो वांटूं शकला नाही.

मात्र या १३-१४ वर्षांत कारखान्याचें आर्थिक पाऊल पुढे पडूं शकलें नाही, तरी आपलें डोकें पाण्यावर ठेवण्यासाठी त्याला जी धडपड करावी लागली, त्यांत त्याला मिळालेला अनुभव मात्र फार मोलाचा होता, हा अनुभवसुद्धा एक मोठेंच भांडवल असतें व योग्य वेळ येतांच त्याचा लाभ मिळाल्याशिवाय राहात नाही.

ही वेळ ता. ३ सप्टेंबर १९३९ या दिवशीं दुसरें महायुद्ध सुरू होतांच कारखान्याला आली.

या युद्धकाळांत किलोस्कर कारखान्याचा विस्तार तर पुष्कळ झालाच; पण त्याबरोबर किलोस्करवाडीतील वृक्षाला तीन नव्या फांद्या फुटून त्याने विस्तृत स्वरूप धारण केलें.

हरिहर, बंगलोर येथील नवे कारखाने काढण्यांत लक्ष्मणरावांचे व त्यांच्या तालमींत तयार झालेले इतर चालक यांचा विशेष पुढाकार, तरी त्यांच्यामागील खरी प्रेरक शक्ति लक्ष्मणराव हीच असे, हें निराळें सांगायला नको. त्यांनी आता वयाचीं सत्तर वर्षे ओलांडलीं असलीं व वयोमाना-प्रमाणे त्यांना पाहिल्यासारखी दगदग झेत नसली, तरी सकाळच्या घंटेबरोबर ते कारखान्यांत हजर झाले नाहीत असें क्वचितच होई.

यामुळे त्यांनी आपली जबाबदारी नव्या चालकांवर हळूहळू सोपविण्याचें धोरण जरी पत्करलें, तरी कारखान्याच्या एकंदर कामकाजावर त्यांची बारकाईची देखरेख असे व जरूर लागेल तिथे ते मार्गदर्शनहि करीत. स्वतःचें उतारवय सुरू झालें तरी संस्थेचीं सर्व सूत्रे एकत्र्याच्या हातीं न ठेवतां दूरदृष्टीने तीं पुढील कार्य-कर्त्यांवर सोपवून तिचा गाडा आपल्या पश्चातहि सुरळीतपणें चालत राहिल अशी योजना करणारे लक्ष्मणरावांसारखे किती चालक सापडतील ?

हें लिहिण्याचें कारण, किलोस्कर कारखान्याची पुढे जी वाढ झाली, त्यांत त्यांच्या अनुयायांचा भाग मोठा असला, तरी त्या प्रगतीच्या मागील खरी स्प्रिंग लक्ष्मणराव हीच होय हें लक्षांत असावें.

लक्ष्मणरावांच्या कार्याची खरीखुरी कल्पना करून घ्यायची असेल, तर एवढ्याचकरिता त्यांच्या उद्योगांतून प्रत्यक्ष वा अप्रत्यक्षपणें किती लहानमोठे कार-खाने पुढे आले हेहि अवलोकावयास हवें. लक्ष्मणरावांच्या उद्योगवृक्षाचा हा शाखा-संभार पाहिल्यावर कोणालाहि विलक्षण आश्चर्य वाटल्याशिवाय राहणार नाही.

आता या नव्या शाखा कशा फुटत गेल्या हें पाहूं.

दुसरें महायुद्ध सुरू होतांच लोखंड, पोलाद इत्यादि कच्च्या मालाचा एक-दम तुटवडा भासूं लागला. सगळीकडे कंट्रोल बसला. हें युद्ध फार लांबणार नाही अशी ब्रिटिश सरकारची प्रथम कल्पना होती. पण ती चुकीची ठरल्यावर हिंदु-स्थानांतील व पूर्वेकडील सैन्यास युद्धसामुग्रीचा पुरवठा भरपूर प्रमाणावर कसा करतां येईल हा प्रश्न त्यास अतिशय चिंतातुर करूं लागला.

युद्ध चालवायचें तर तोफा हव्यात. पण गोळे (शेल्स) नसतील तर तोफांचा काय उपयोग ? या शेल्सचा पुरवठा करण्यास शेल टर्निंग लेथ पाहिजेत, हेहि ओघाने आलेच. पण हे लेथ हिंदुस्थानांत तेव्हा कोणी करीत नसे. तेव्हा युद्ध चालवायचें कसे ? जी बाब तोफांच्या गोळ्यांची तीच इतर साधनसामुग्रीची. ती ती करण्यासाठी लागणारी यंत्रसामुग्री अगोदर गोळा केली पाहिजे. युद्धाची सारी मदत या यंत्रसामुग्रीवर.