

सुकशा

कुंतलेन
(रजिस्टर्ड.)

अत्यंत केशवर्धक पण
अगदीं विनधोक, मेदूस
शांतिदायक व पोषक.

केल्विन केमिकल कं.
मुंबई, ४.

म. ग्रं. सं. टाणें

विषय

सं. नं.

मातृग

भावना

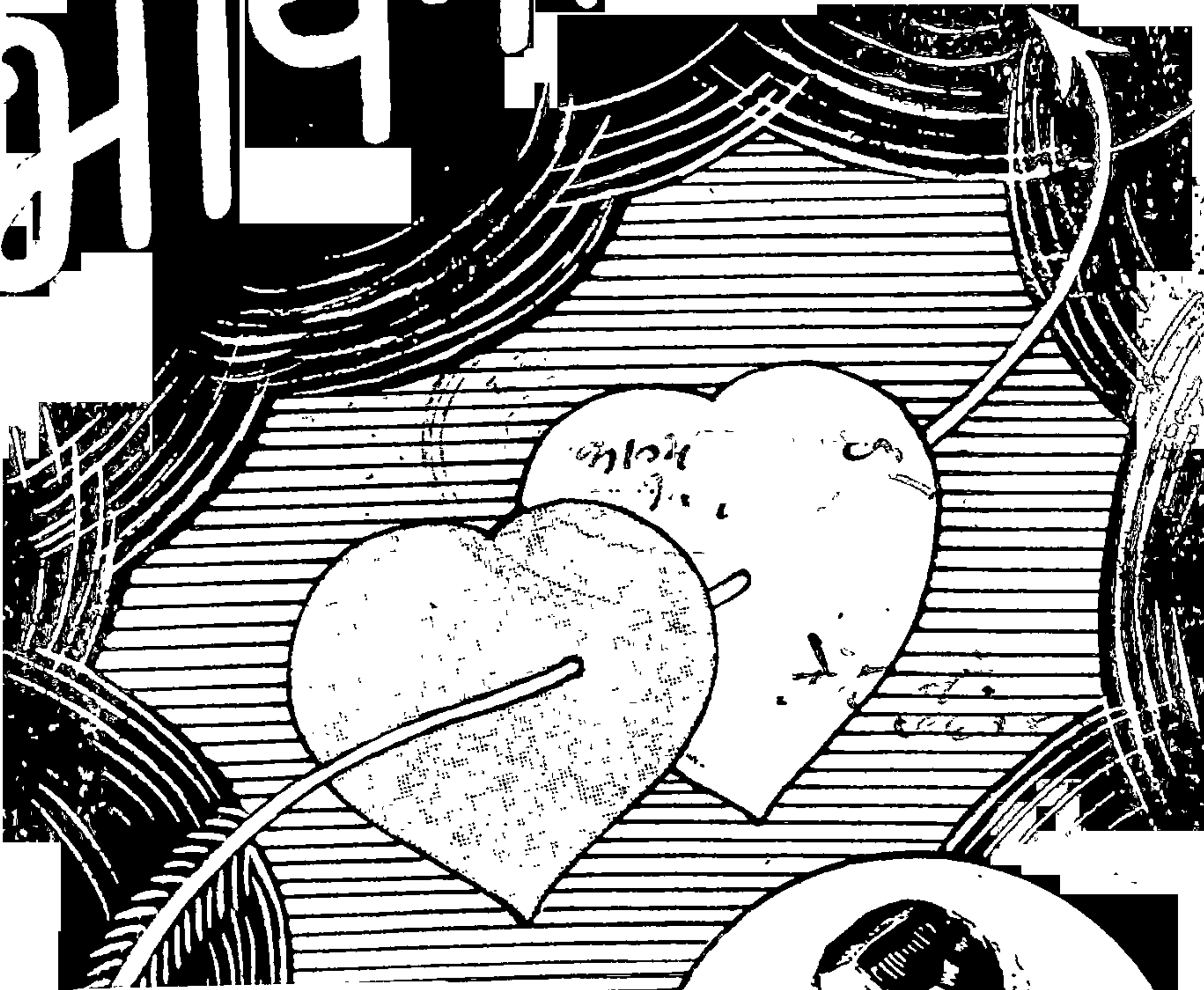

REFBK-0003728

सो.

इंदिरा

तेलंग

Handwritten signature or mark at the bottom right corner.

दृष्टी मुळेंच सृष्टी.

आयुष्य समाधानकारक घालविण्यासाठीं नजर
साफ असावी लागते. कोणत्याही कारणामुळे
तुमच्या डोळ्यांस त्रास होत असेल तर—

सर्वांच्या खात्रीचे आणि विश्वासू
चष्म्यांचे व्यापारी

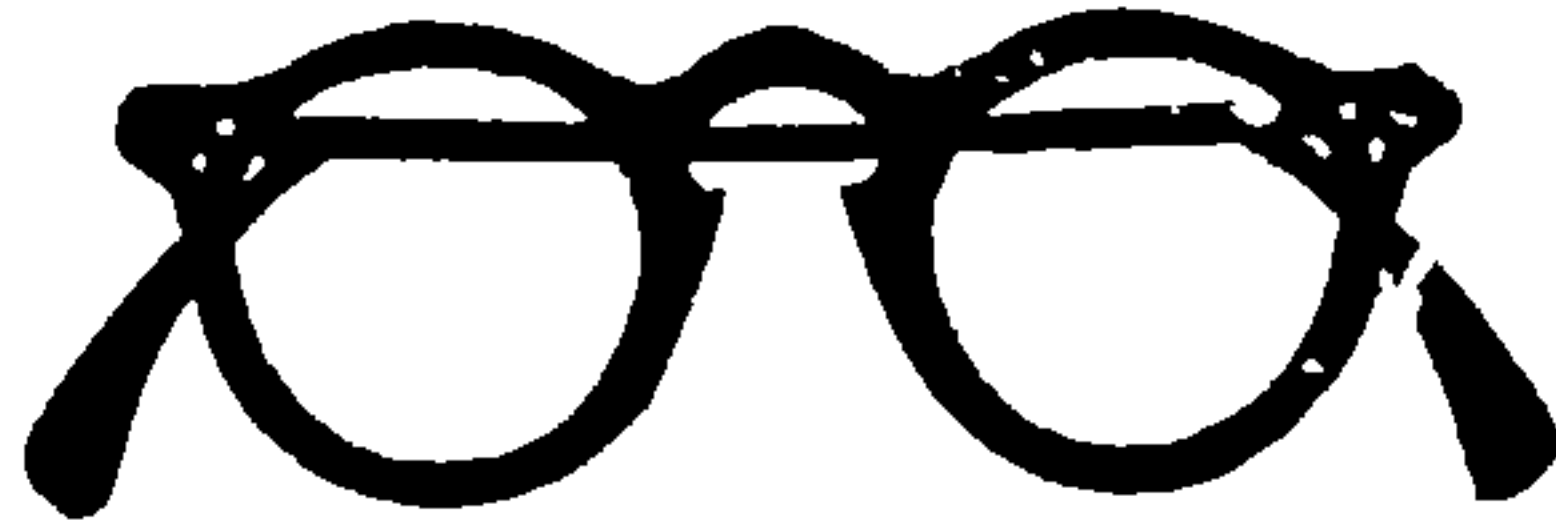

आर. एन्. शिंदे अँड सन्स,

यांच्या येथे डोळ्यांच्या हॉस्पिटलमध्ये काम कर-
णाऱ्यां तज्ञ डॉक्टरांकडून डोळे मोफत तपासून घ्या.

उत्तम माल व माफक दर

- (१) २०७, गिरगांव रोड.
- (२) चामारबाग, पोयबावडी मुंबई, १२.
- (३) रानडे रोड, दादर.
- (४) शिवाजी चौक, कल्याण.
- (५) खडे बाजार, बेळगांव.

सुधारणेच्या पण
काटकसरीच्या
कालांत—

Eastern's

QUALITY

खालील माल ईस्टर्न
कडेच घेणे फायदेशीर
पडेल !

सोल पातळ...पण
टिकाऊ असेच
स्लिपर्स—

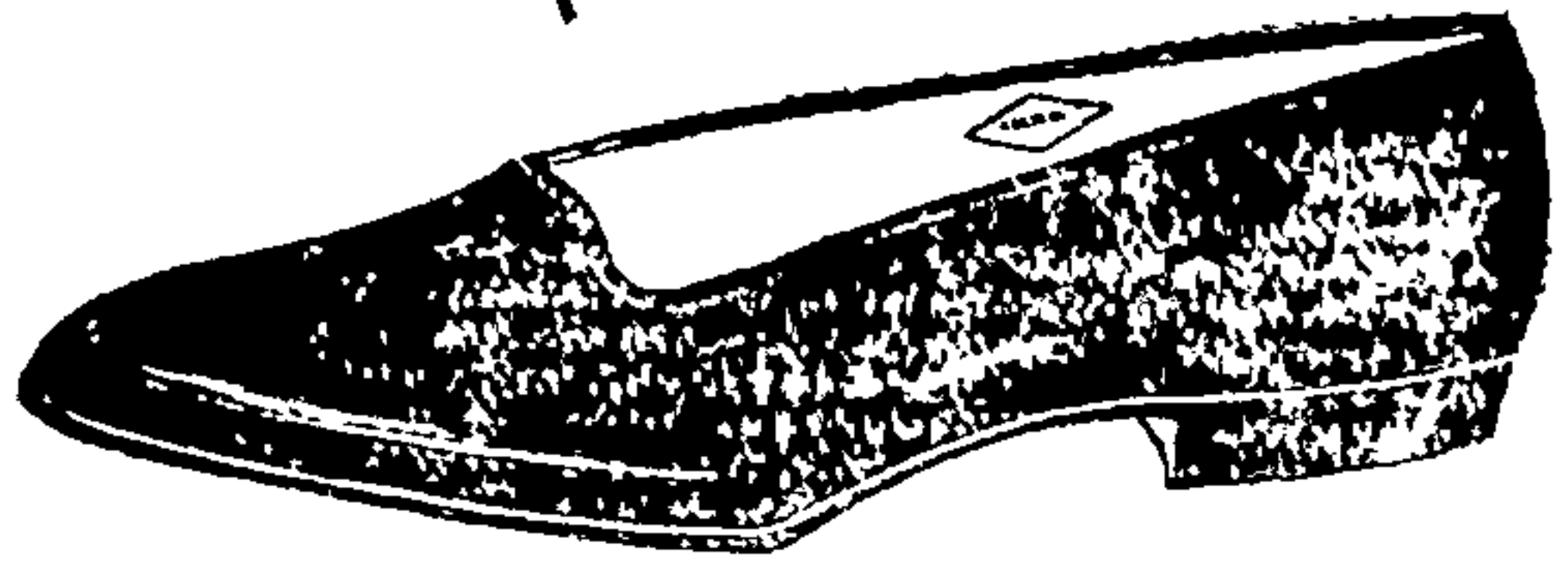

सुबक बांधणी,
वजनांत हलके
पण मोहक असे
त्रिगुण संपन्न सर्व
तन्हेचे शूज—

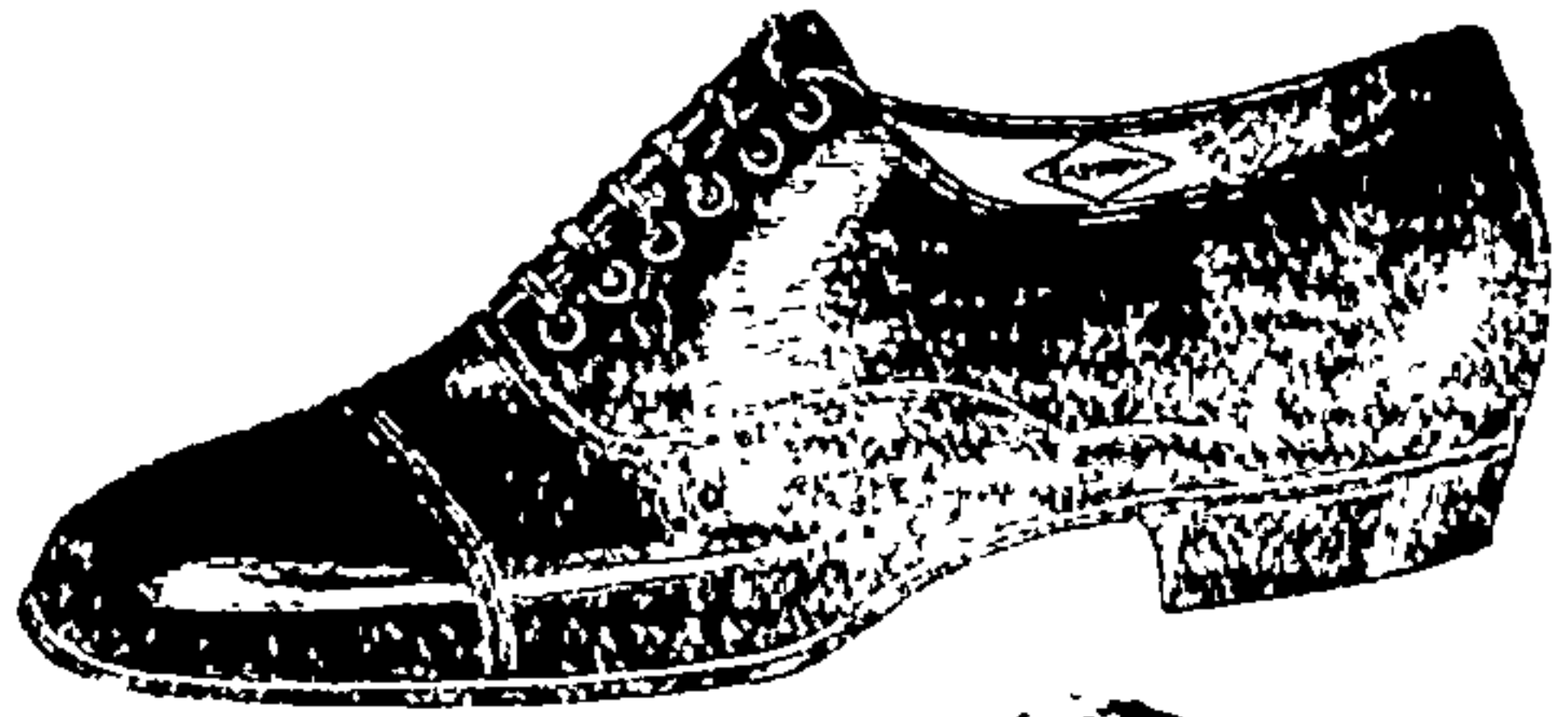

तसेच
मनमोहक डिझा-
इनच्या चंपल्स—
भेटी दाखल देण्यालायक
मनिपर्सस मोठ्या
प्रमाणांत बनाविणार
व विकणार

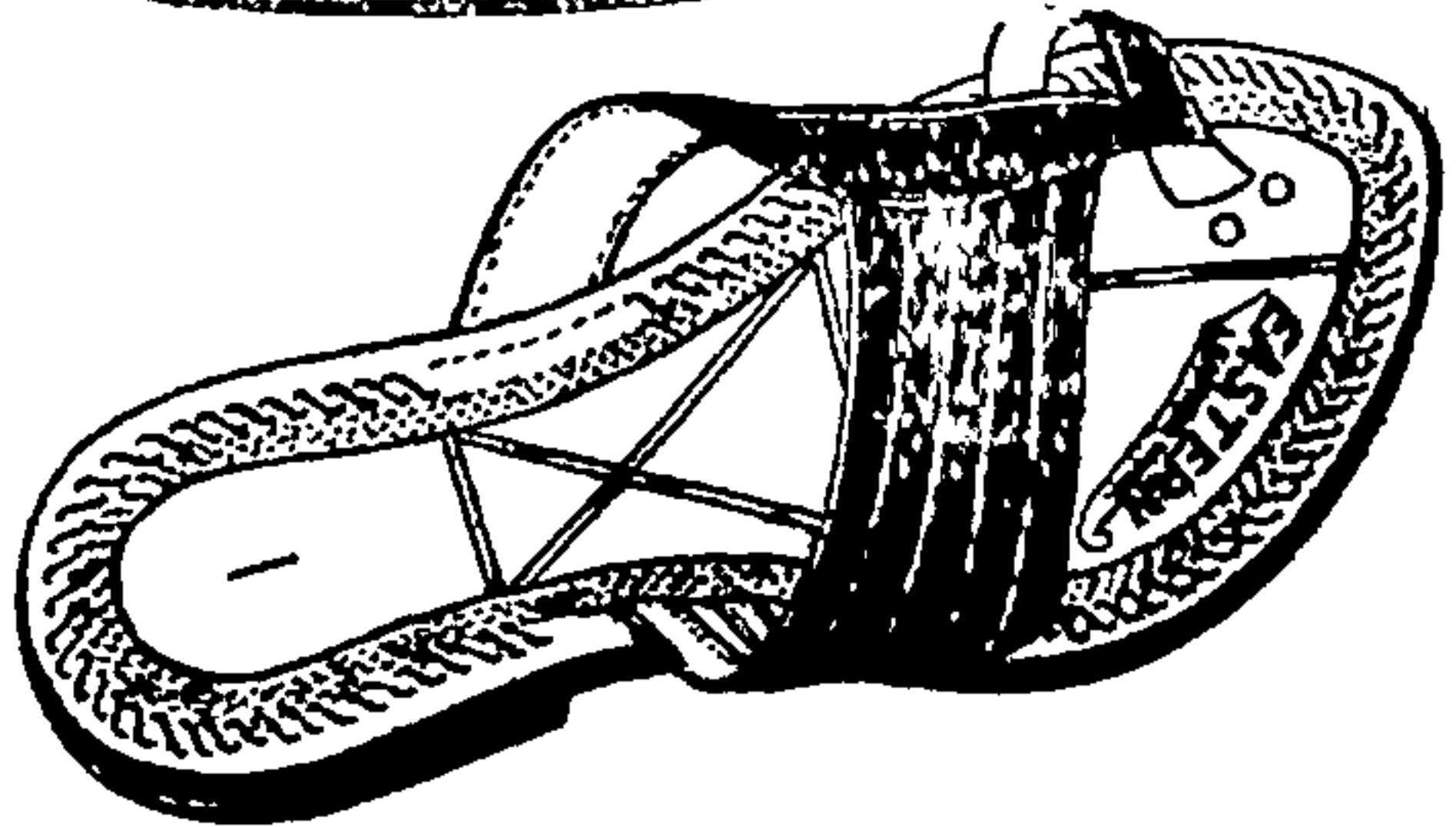

टे. नं. ४१४०३

शोरूम:—ईस्टर्न लेदर वर्क्स ४३९-४१ सॅन्डहर्स्ट रोड,
कारखाना:—धारावी. वनाम हॉल लेन समोर, मुंबई नं. ४.

के. ए. पराडकर आणि कं.

केमिस्ट ड्रगिस्टम्

गिरगांवरोड

फोन नं. २१८५३

सॅटर्स्टरोड

फोन नं. ४१०१३



दवाखान्यास लागणारे सर्व प्रकारचे
सामान व पेटंट औषधे मिळतात.

प्रिस्क्रिप्शन्स-
प्रमाणे माफक
दरात औषधे
तयार करून
मिळतात.

आमचेकडे स्टेशनरी, कदलरी, टॉयलेटस,
क्रॉकरी, सर्व तन्हेचे खेळाचे सामान, प्रेझें-
टेबल फॅन्सी आर्टिकल्स, त्याचप्रमाणे
संसारोपयोगी शगड्या वगैरे लोखंडी
सामान माफक भावाने मिळेल.

एक वेळ येऊन खात्री करून घ्या.

दादर स्वस्तिक स्टोअर्स,
रानडे रोड, दादर.

सारस्वत को-ऑपरेटिव्ह बँक लिमिटेड

[स्थापना १९१८]

सभासदः—सारस्वत ज्ञातींतील कोणार्ही स्त्रीपुरुषास (मुंबईत राहणारा असो वा नसो) सभासद होतां येईल. प्रत्येक सभासदानें दहा रुपयांचा निदान एक शेअर घेतला पाहिजे; परंतु एका सभासदाला ३०० पेक्षां अधिक शेअर मिळणार नाहीत.

शेअर्सः—प्रत्येक शेअर दहा रुपयांचा आहे. शेअरवर १९२३ पासून दरसाल द. शें. ६। प्रमाणें डिव्हिडंड वाटण्यांत आलें आहे. शेअर खरेदी करण्याचे अर्ज ऑफिसांत मिळतील.

मुदतीच्या ठेवीः—रु. १०० अगर अधिक रकमांच्या ठेवी स्वीकारण्यांत येतात. बारा महिने मुदतीच्या ठेवीवर सभासदांना द. सा. दर शेंकडा ३ व इतरांना २॥ प्रमाणें व्याज दिलें जातें.

सेविंग डिपॉझिटः—त्या खात्यांत रु. ५ पासून रु. ५००० पर्यंत ठेवी स्वीकारल्या जातात. व्याज सभासदांना द. सा. दर शेंकडा २॥ प्रमाणें व इतरांना २ प्रमाणें दिलें जातें. पैसे चेकानीं काढण्याची सोय केली आहे.

रिकरिंग डिपॉझिटः—दरमहा १ रु. प्रमाणें सतत २४ महिने पैसे भरल्यास दोन वर्षांचे अखेर रु. २५ दिले जातात. व वरीलप्रमाणें ४५ महिने भरल्यास ४८ महिन्याच्या अखेरीस रु. ५० दिले जातात. म्हणजे व्याज सुमारें ५ टक्के पडतें.

करंट अकाउन्टः—दररोजच्या बाकीवर रु. ५० पासून २५,००० पर्यंत सभासदांना १॥ व इतरांना १ टक्का व्याज दिलें जातें. या खात्याबाबत अधिक माहिती ऑफिसांत मिळेल.

इतर व्यवहारः—मर्यादित भांडवलावर व्यवहार करणाऱ्या सभासदांच्या सोईकरितां इतर बँकाप्रमाणें कॅश क्रेडिट ओव्हरड्राफ्ट पद्धतीवर पैसे दिले जातात. तसेंच जाभिनावर अगर इतर तारणांवर माफक दरानें कर्जे दिलीं जातात, व त्यांची परतफेड सवलतीच्या हप्त्यानें घेण्यांत येते. त्या संबंधींचे सविस्तर नियम गरजूनीं मागवावे. **खरेदी विक्री खातेंः—**शेअर व सरकारी रोखे खरेदी विक्रीचें काम माफक कमिशन घेऊन केलें जातें. **हुंड्या वगैरेः—**बाहेरगांवच्या हुंड्या वसूल केल्या जातात व बाहेर गांवावर ड्राफ्ट दिले जातात.

हिशेबः—वार्षिक सभेनें निवडलेल्या संस्थेच्या ऑडिटर्सशिवाय संस्थेचे हिशेब सरकारी स्पेशल ऑडिटरकडून तपासले जातात तसेंच संस्थेची सांपत्तिक स्थिती दर्शविणारे पत्रक दर तीन महिन्यांनीं मुंबई सरकारच्या गॅझेटमध्ये प्रसिद्ध होण्याकरितां पाठविलें जातें. विशेष माहिती बँकेच्या ऑफिसांत मिळेल.

मुख्य कचेरीः—
२६४, चर्नीरोड,
गिरगांव, मुंबई.

सब-ऑफिसः—

१ सिद्धारूढ प्रासाद

ठाकुरद्वार पोष्टानजीक ३६४ गिरगांव मुंबई

२ वी. बी. रेल्वे स्टेशन समोर बिसमिल्ला बिल्डिंग दादर.

सौभाग्यालंकार.

आमच्याकडे मोत्यांची कुडीं, नथी वगैरे निरनिराळ्या प्रकारचे दागिने सुंदर, स्वस्त व खात्रीलायक तयार असतात व करून मिळतात. तसेच ९७ नंबरी किंवा १०० नंबरी सोन्याचे दागिने ग्राहकांच्या मर्जी-प्रमाणे पाहिजे त्या घांटाचे मुदतीत करून दिले जातात. सर्व तन्हेचीं नमुनेदार शुद्ध चांदीचीं भांडीं आमचे दुकानां तयार असतात. मालाच्या चोखपणावद्दल हमी दिली जाते. त्याप्रमाणेच सोनेमोत्यांचे दागिने कोणाला विकावयाचे असल्यास ते आम्ही कसोशीने विकून देतो. आमच्या कोणत्याही व्यवहारांत एकच भाव व सचोटी असते हे ग्राहकांनी लक्षांत ठेवावे. माल ष्ही पी. ने पाठवूं. पसंत न पडल्यास परत घेऊं.

दत्तात्रेय गणेश जोशी आणि कंपनी,

चांदी-सोन्याचे व मोत्यांचे व्यापारी,

श्रीराम मंदिरासमोर, ठाकुरद्वार, मुंबई २.

रग्ज्] सुंदर कापडावद्दल प्रसिद्ध असलेले [होजियरी
गिरगांवांतील दुकान

शाहाडे आणि कंपनी

खटाव बिल्डिंग मुंबई, नं. ४

पुरुष -- स्त्रिया -- व मुलांस

लागणारे सर्व तन्हेचे कापड, लुगडीं,
पातळे, खण, धोतरजोड्या वगैरे भरपूर

नवा स्टॉक.

न. गं. वीरकर

म्हणजेच
मुंबईत खालील ठिकाणी

भोजनाची)

व

(फराळाची

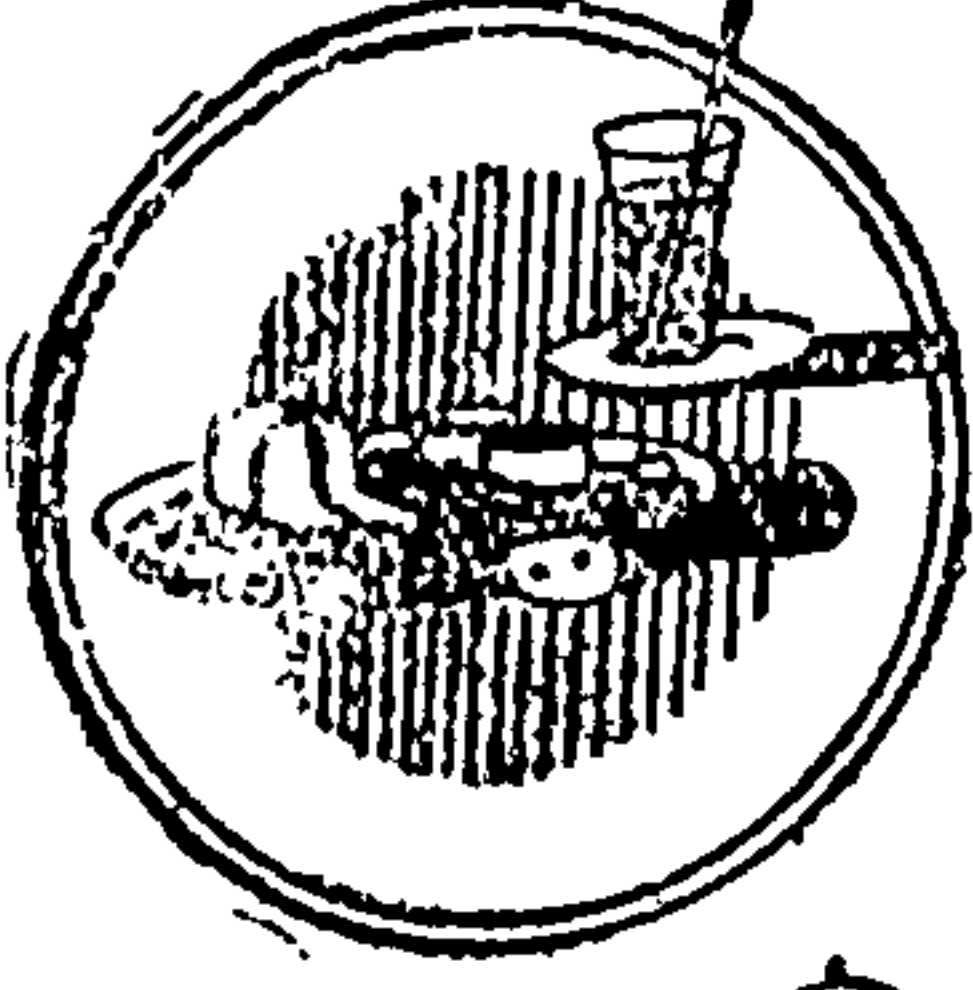

खास सोय

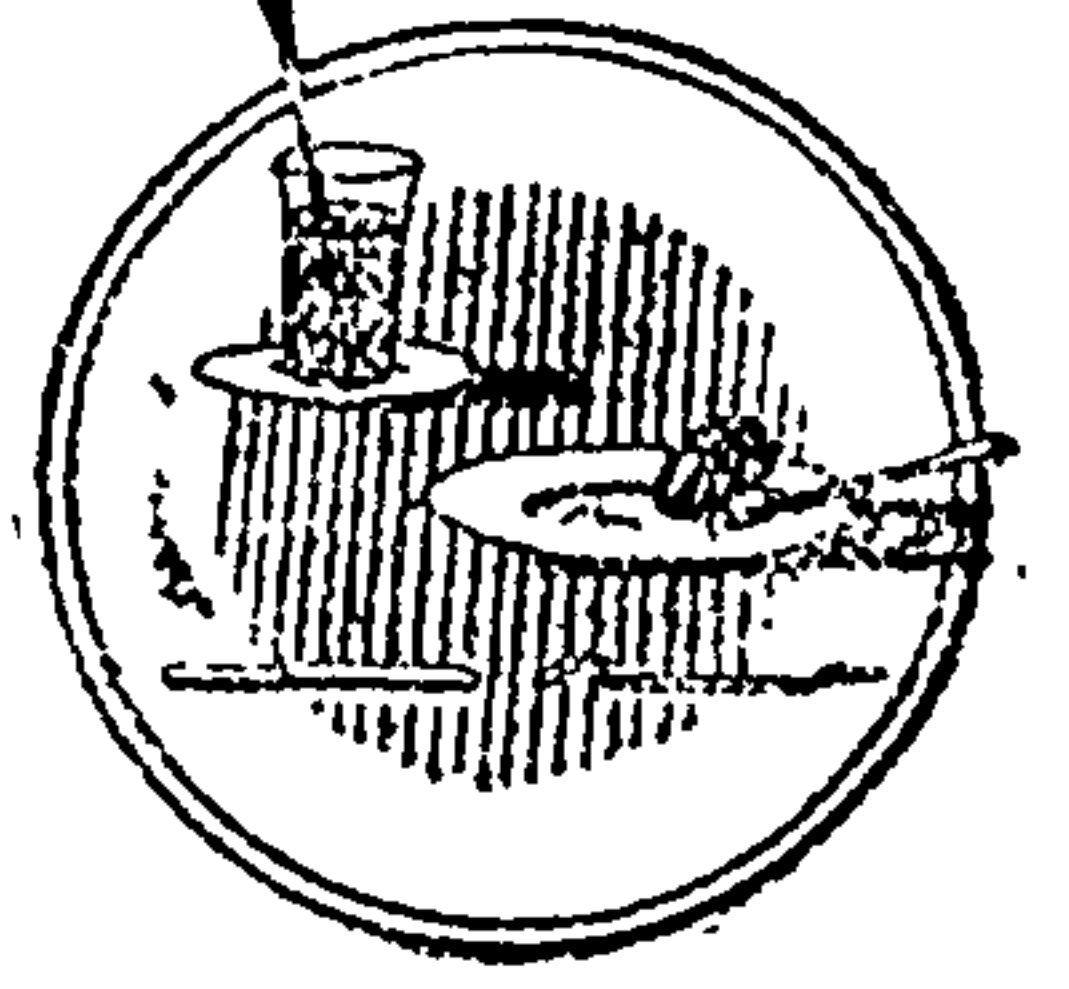

ठिकाण १



ठिकाण २

वेलणकर

हॉटेल

गिरगांव ट्रॅम नाका

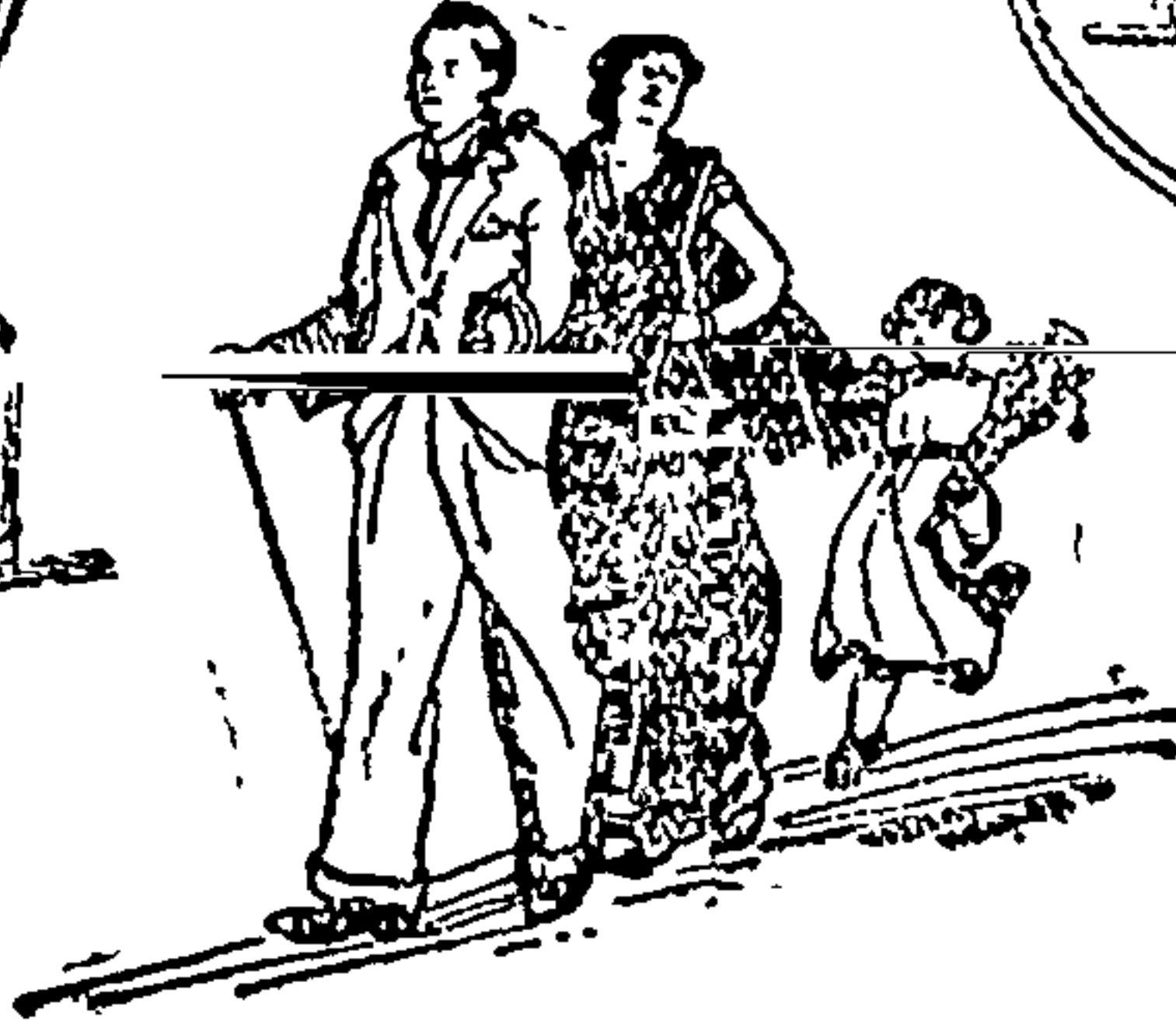

गिरगांव

हिं. रि. हाऊस

कांदेवाडी ट्रॅम नाका

स्त्रिया, मुलें व कुटुंबांसाठी खास सोय ! प्रत्यक्ष अनुभव घेतल्यास शरें.

महिला-कलामंदीर

कलाप्रेमी महिलांच्या या आवडत्या संस्थेचे, शिवणकाम, फॅन्सी वर्क, एम्ब्रॉयडरी, ग्लास पेन्टिंग, पेन पेन्टिंग, फोटो फिनिशिंग, ड्राईंग व फ्लॉवरमेकिंग वगैरेचे वर्ग सुरू झाले असून, अनुभविक शिक्षक व शिक्षकीणी यांच्या खास देखरेखीखाली सर्व कामें शिकविली जातात.

विशेष माहितीकरितां प्रत्यक्ष भेटावें टा. १ ते ४ दुपारीं.

नवलकर कासलेन

गिरगांव

आपला वाळ मोटा झाल्यावर कर्तवगार व्हावा अशी इच्छा आहे ना ? तर त्याची खेळतां खेळतां करमणूक होऊन, बुद्धि-मत्तेची वाढ होईल अशी आमच्या दुकानांतून मेकॅनो, मोवॅको, वगैरे आधुनिक तऱ्हेची खेळणीं घेऊन द्या.

तसेंच:—

आपली बेवी नेहमी आनंदी व हंसतमुख राहिली पाहिजे ना ? तिला आमच्या दुकानांतील तिच्या मनपसंत खेळणीं घेऊन द्या.

याशिवाय, आमच्या दुकानांत सर्व तऱ्हेचे खेळ, कांचसामान, एज्युकेशनल् टॉय्स, बक्षिसें देण्यास उपयुक्त अशा वस्तु मनपसंत व माफक दरांत मिळतील. तसेंच बाहेरगांवीं मागणीप्रमाणें सामान पाठवू. सुटोच्या दिवशीं मुलांना घेऊन ह्या दुकानांत एक फेरी माराच. मुलें सिनेमा पहाण्यापेक्षां आमच्या दुकानांतील खेळणीं पाहून खात्रीनें खूष होतील.

विजयलक्ष्मी स्टोअर्स

क्षत्रिय ज्ञातिनिवास, गिरगांव मुंबई.

खास महिलांसाठीं

विणकाम
शिवणकाम
भरतकाम

यांसाठीं लागणारें सर्व जातीचें रेशीम, लोकर, रिवन, कॅन्व्हास वगैरे साहित्य आमच्याकडे योग्य भावांत मिळतें.

मखमल, सुती व रेशमी कपड्यांवर नमुन्यावरहुकूम सुंदर डिझाईन्स छापून देण्याची खास सोय.

इतर कोणत्याहि ठिकाणीं आमची शाखा नाही.

बिहार आणि कंपनी,

पोर्तुगीज चर्चनजीक, गिरगांव, मुंबई ४.

भावना-तरंग.

१६

११

—लेखिका—

(सौ.) इंदिरा तेलंग.

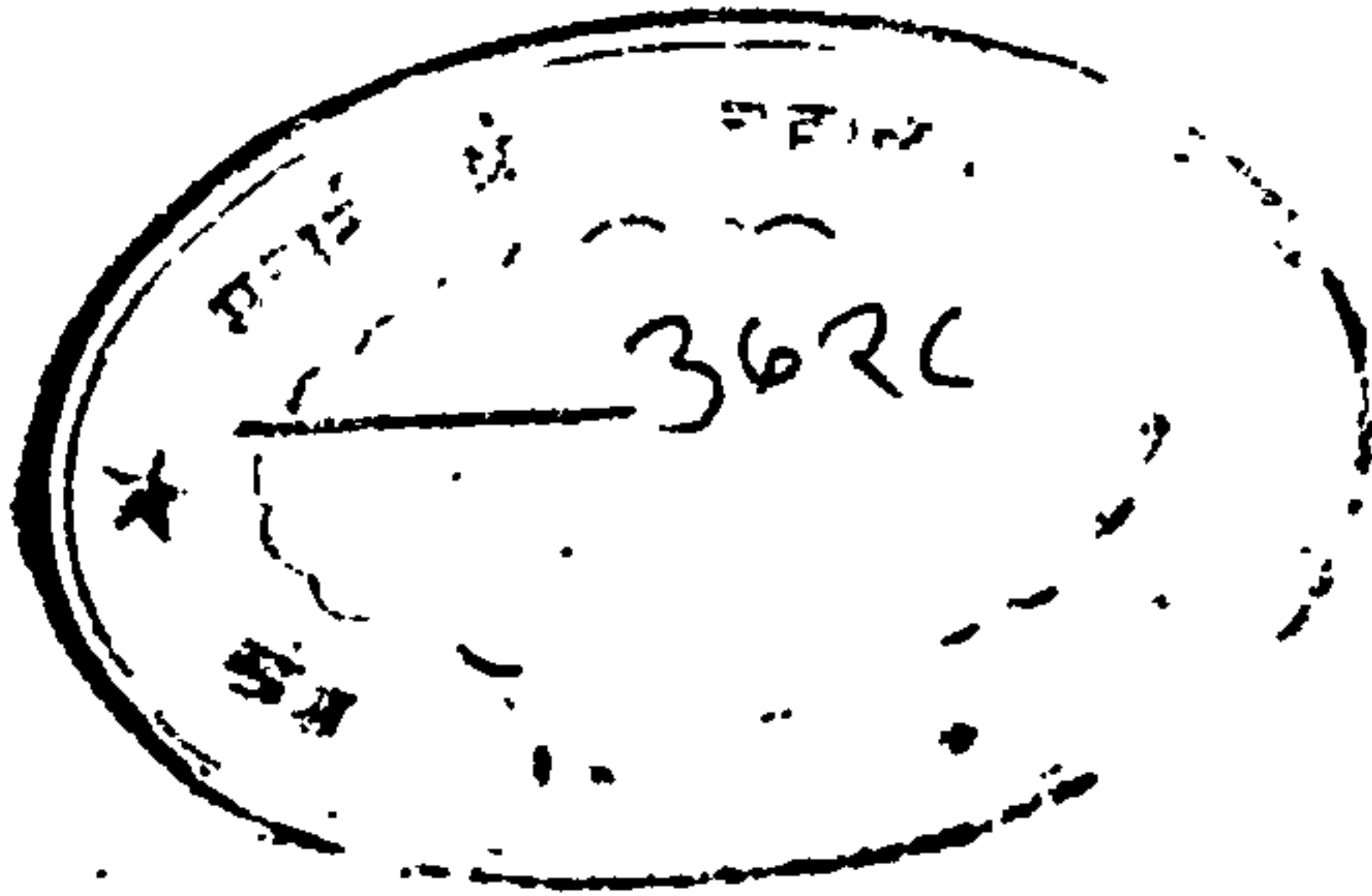

किंमत १२ आणे.

मुद्रकः—

बी. जी. गंडभीर,

पॉप्युलर प्रिंटिंग प्रेस,

सूर्यमहाल, ठाकुरद्वार, मुंबई.

सर्व हक्क लेखिकेच्या स्वाधीन

प्रकाशकः—

कुमुद आणि मंडळी,

१८८ डी, भीमराववाडी,

ठाकुरद्वार, मुंबई (२).

नीरांजनः—

‘ भावनेच्या छटां ’ च्या रसिकांकडून झालेल्या अपूर्व स्वागतामुळेच मला हा ‘ काव्यसंग्रह ’ इतक्या लौकर प्रकाशित करणे शक्य होत आहे याबद्दल मी मराठी वाचकांची साभिमान आभारी आहे.

वास्तविक ‘ छटां ’ च्या आधीं ‘ तरंग ’च प्रकाशित व्हावयास पाहिजे होते. पण लग्नाच्या बाजारांत जसा जन्माचा अगोदरपणा कधीं कधीं मार्गे पडून मोठ्या बहिणीच्या पूर्वी धाकटीचेंच लग्न होऊन जातें, तसेंच कांहींसें या प्रकाशनावान्त झालें आहे.

सध्यां साहित्यदरवाराच्या दाराशीं कवि आणि काव्य यांना मिळत असलेला उपहासाचा अहेर पाहून पहिल्याच प्रवेशास काव्याचा नजराणा नेण्यास नवख्याचें मन कचरलें तर तें साहाजिक नव्हे का ? पण मीं रसिकांचें हृदय टीकाकारांच्या मापानें मापलें याबद्दल मला क्षमा असावी.

१९२० सालांत हायस्कूलांत असतांना आमच्या वर्गानें ‘ बालिकापुष्प ’ या नांवाचें एक हस्तलिखित मासिक काढण्याचें ठरविलें, त्याच्यासाठीं माझी पहिली कविता लिहिली गेली. पुढें तें मासिक निघालें नाहीं पण माझा काव्यरचनेचा नाद मात्र तसाच चालू राहिला. भावना-तरंगांतील बहुतेक कविता पहिल्या पांच वर्षांतील आहेत, आणि थोड्या नंतरच्या कालांतलीही आहेत. त्या रचना व विषयभेदावरून रसिकांच्या लक्षांत येतीलच. या संग्रहांत थोड्या अप्रकाशित कविताही प्रविष्ट केल्या आहेत.

भावना-तरंगांच्या प्रकाशनाचें वास्तविक श्रेय माझे प्रिय पती श्री. कमलाकर आनंदराव तेलंग यांनाच आहे. त्यांचे अविभ्रांत श्रम आणि माझे प्रेमळ भगिनीपति

श्री. सिताराम गणपतराव वाघ यांचें प्रोत्साहन याबद्दल त्यांचे आभार मानावे तितके बोडेच आहेत. तसेंच ' स्वराज्याचे ' माजी संपादक श्री. गो. मं. लाड यांनीं आस्थापूर्वक ज्या सूचना केल्या त्याबद्दलही मी त्यांची आभारी आहे. पॉप्युलर प्रिंटिंग प्रेसचे मालक श्री. बी. जी. गंडभीर यांनीं सुबक छपाई करून दिल्याबद्दल व रेगो प्रोसेस् स्टुडिओनें थोड्या वेळांत उत्तम ब्लॉक करून दिल्याबद्दल मी त्यांचे आभार मानतें.

श्री. कृ. रु. दिवेकर यांनीं आपल्या चित्रांनीं ' तरंगांचें ' अंतरंग प्रकाशित केल्याबद्दल, आणि विविधवृत्ताचे आर्टिस्ट श्री. श्री. कृ.नाईक यांनीं कव्हर पेजवरील आकर्षक चित्रानें बहिरंग विनामूल्य सुशोभित केल्याबद्दल मी दोघांचीही ऋणी आहे. आणि शेवटीं ज्या ज्या नियतकालिकांनीं पुनर्मुद्रणाची परवानगी दिली व ज्यांनीं ज्यांनीं माझ्या ' भावनेच्या छटां 'चा परामर्श घेतला, त्यांचे त्यांचे आभार मानल्यावर या नीरांजनांतील तेल वात घालणें संपलें.

माझ्या ' तरंगांच्या ' आंदोलनावर एक क्षणभर जरी एखादी जीवननौका विसावली किंवा एक रेंसभर जरी पुढें सरकली तरी माझ्या प्रकाशनाचा हेतू पूर्ण झाला असेंच मी समजेन. आपल्याकडे कार्तिक महिन्यांत देवळांत दीपमाळ पेटविण्याची एक प्रथा आहे तिला अनुसरून दिपवाळीच्या सुमुहूर्तावर प्रकाशित झालेले हे ' भावनातरंग ' वाचकांचीं हृदये आनंदानें प्रकाशित करोत अशी आशा करून मीही या शारदामंदिरापुढील दीपमाळेंत माझे नीरांजन पेटवून ठेवतें.

भावभक्तीनें बांधीलें । भावगीताचें तोरण ॥

वरि शोभे दीपमाळ । त्यांत माझे नीरांजन ॥

(सौ.) इंदिरा तेलंग.

ता. क.—पहिल्या अठ्ठ्याळीस पानांत भावतरंगा ऐवजीं भावनातरंग असें वाचण्याची वाचकांनीं तसदी घ्यावी.

अनुक्रमणिका

| विषय | पृष्ठ | विषय | पृष्ठ |
|----------------------------------|-------|-------------------------------|-------|
| १ शारदे वरदा भव ... | १ | २७ निराशेच्या दरींत ... | ३८ |
| २ जिवाची ओढ ... | २ | २८ नूतन वर्ष ... | ४० |
| ३ दिपवाळी ... | ३ | २९ पहिली तारीख ... | ४१ |
| ४ नरकचतुर्दशी ... | ४ | ३० प्रियतमास ... | ४२ |
| ५ लक्ष्मीपूजन ... | ५ | ३१ प्रीतीस जागवाया ... | ४४ |
| ६ बलिप्रतिपदा ... | ६ | ३२ फीत-फुलेरा ... | ४६ |
| ७ भाऊबीज ... | ७ | ३३ भावाचा ठसा ... | ४८ |
| ८ अश्रूंची माला ... | ८ | ३४ मज हवी ग गोरी पान ... | ४९ |
| ९ आई आणि बाळ ... | ९ | ३५ मनाचें गीत ... | ५२ |
| १० आशा-निराशा ... | ११ | ३६ माझ्या हृदयाची रमणी! ... | ५३ |
| ११ ऊनपाऊस ... | १२ | ३७ मुग्ध प्रेम ... | ५५ |
| १२ एकच मिनिट ... | १३ | ३८ मौन ... | ५९ |
| १३ कर्तव्य जीवनतारा ... | १५ | ३९ रजनीची प्रभात ... | ६२ |
| १४ गाच गडे ! ... | १६ | ४० लपंडाव ... | ६३ |
| १५ गुंफील कोण ही माला ... | १७ | ४१ वसुंधरा-वस्त्रहरण ... | ६४ |
| १६ चुरडलेल्या हृदयाची स्मृति ... | २० | ४२ विमा ... | ६५ |
| १७ तिलगूळ ... | २२ | ४३ शकुंतलेचें प्रत्युत्तर ... | ६७ |
| १८ तिचें समाधान ... | २३ | ४४ शाळेंतील मौज ... | ६८ |
| १९ तिमिर वीर ! ! ... | २४ | ४५ शिशूस हंसतांना पाहून ... | ७० |
| २० दुःखांतलि सुख ... | २६ | ४६ शेवंतीचें फूल ... | ७१ |
| २१ देवाविना देऊळ ... | २७ | ४७ सखीच्या स्वागतार्थ ... | ७२ |
| २२ देवाघरची दौलत ... | ३० | ४८ स्वप्तरंग ... | ७३ |
| २३ देशभक्त ... | ३२ | ४९ सर्वस्वदान ... | ७४ |
| २४ ध्येयवाद ... | ३४ | ५० साष्टांग नमस्कार ... | ७५ |
| २५ नांवाची जादू ... | ३६ | ५१ सांत्वन ... | ७६ |
| २६ निद्रित बालकास ... | ३७ | ५२ स्मृतीचें ऋण ... | ७७ |
| | | ५३ स्मृतीचे पडसाद ... | ७८ |
| | | ५४ स्वार्थाचा न्याय ... | ८० |
| | | ५५ संध्या ... | ८१ |
| | | ५६ हा कोण ऐकला खेळे ... | ८२ |
| | | ५७ विश्रान्ति ... | ८४ |

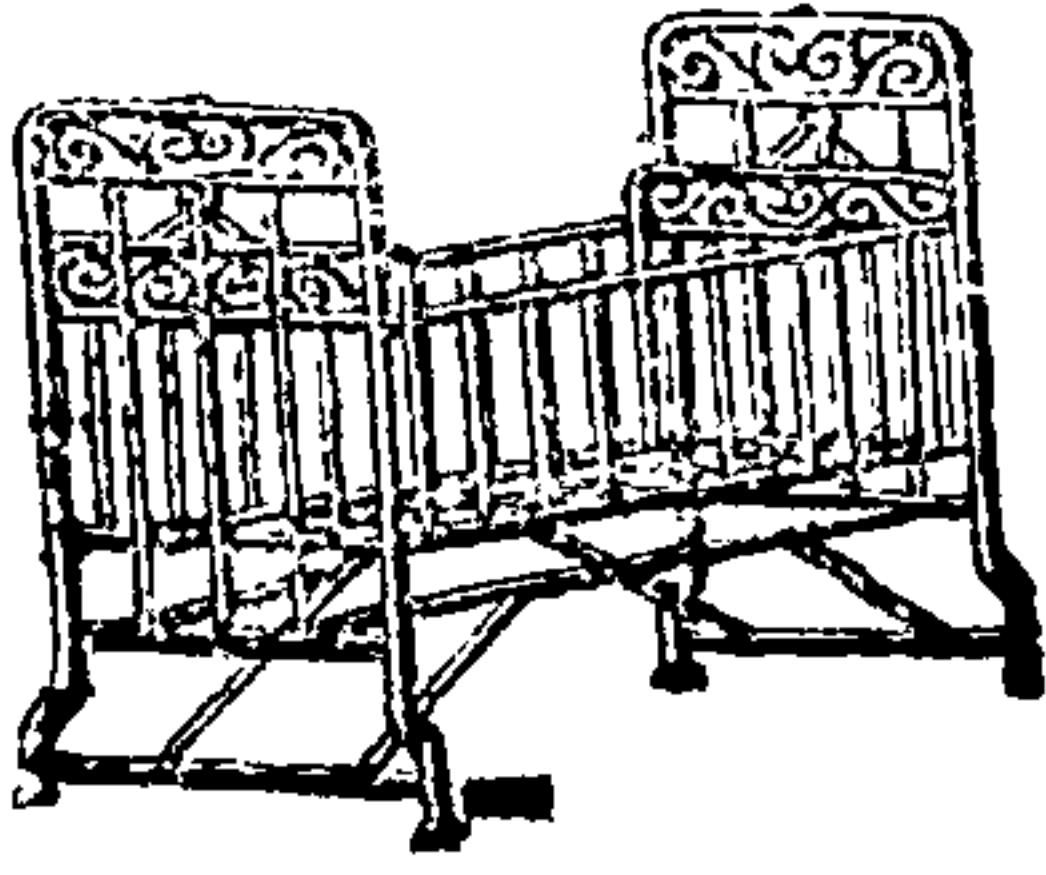

नानुज्
(ब्रास-
वर्कस्
(स्थापना
१८९६))

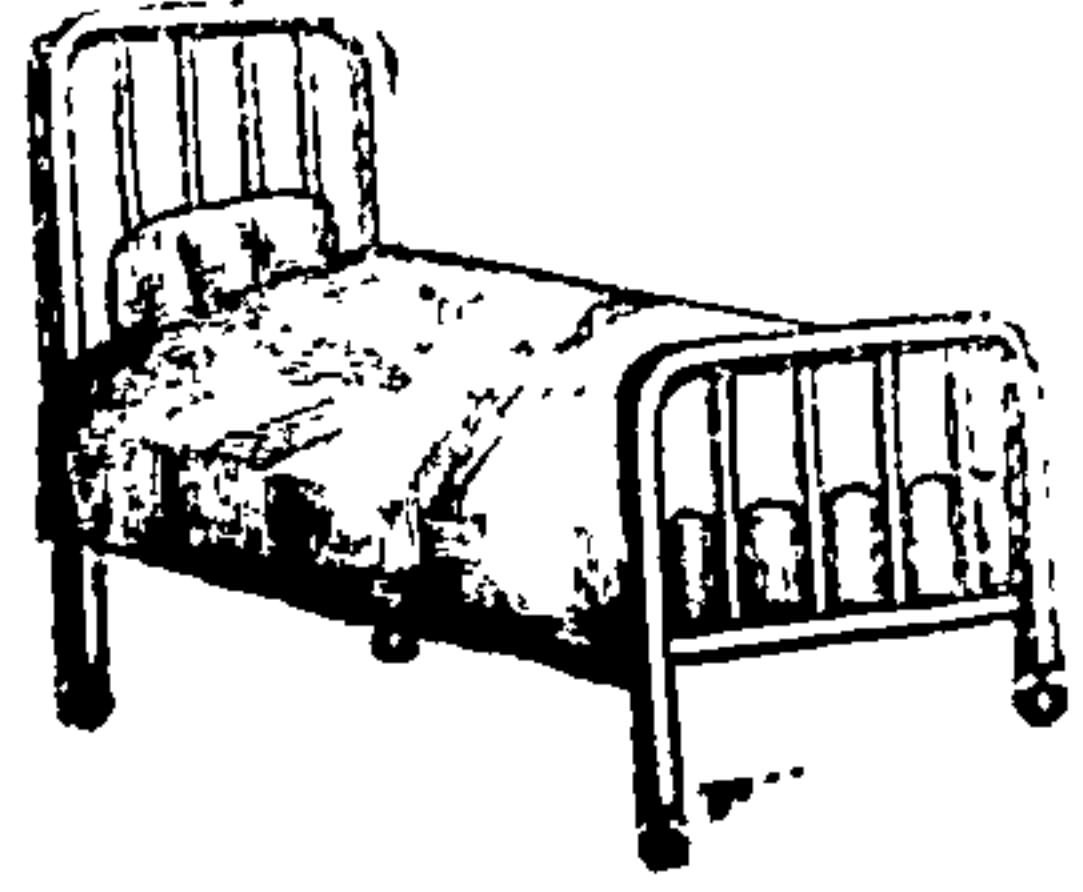

गिरगांव, मुंबई नं. ४
गृहोपयोगी स्टील फर्निचर

व

इतर शाखा :—

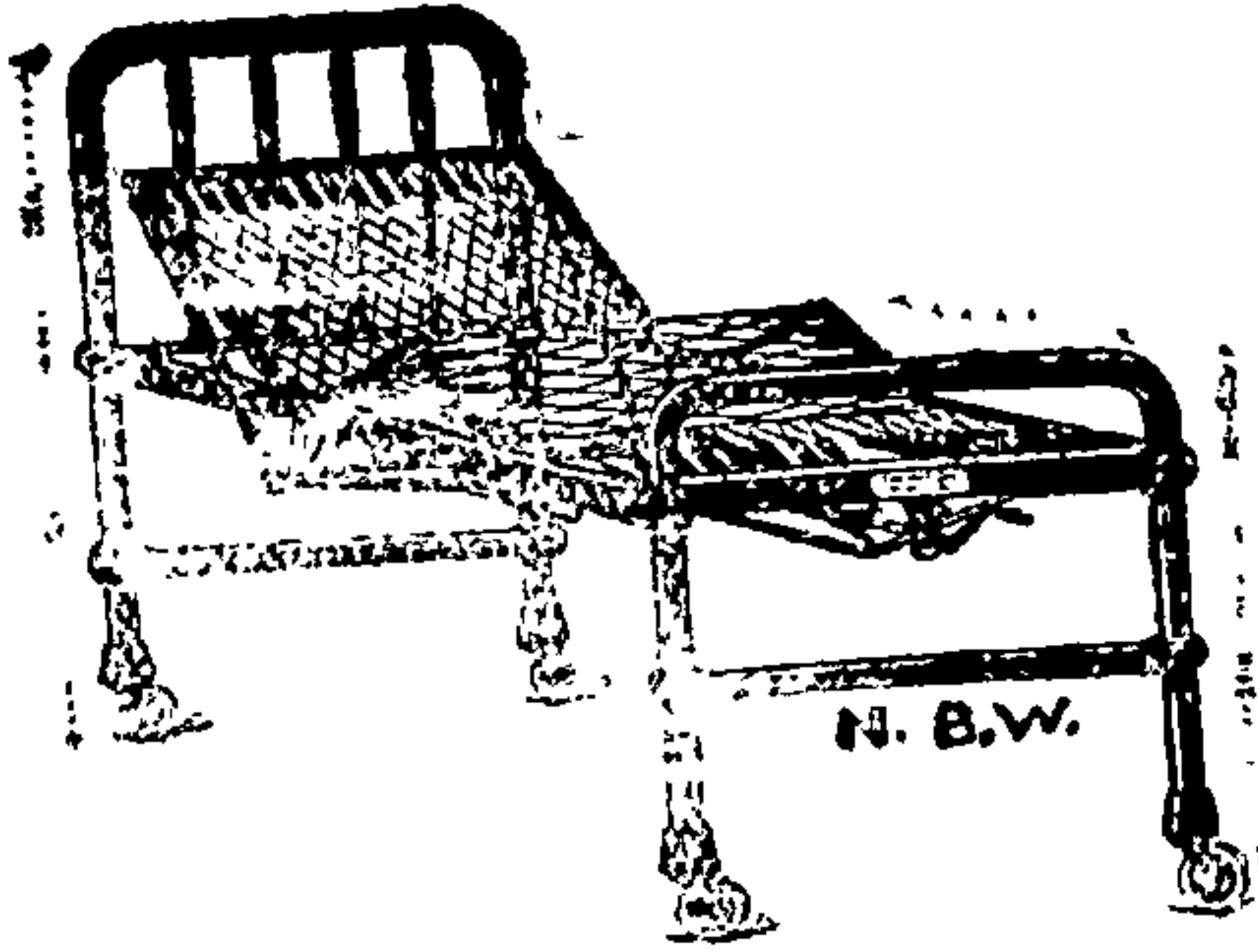

फेनिंग्
रोलिंग्ज्
घडीचे दरवाजे
इलेक्ट्रोप्लेटिंग्
मेकॅनिकल रिपे-
अर्स वगैरे, वगैरे.

व

हॉस्पिटलस्नां

लागणान्या

सामानाचे

कारखानदार

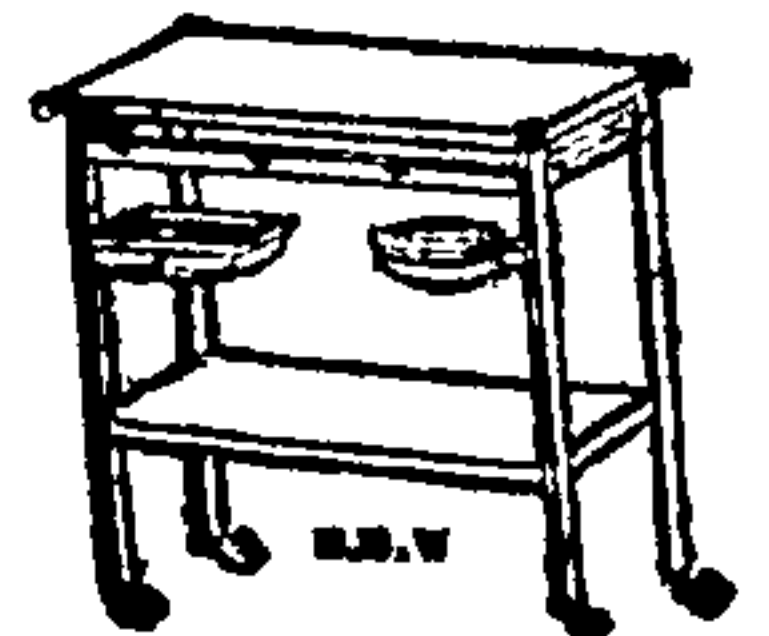
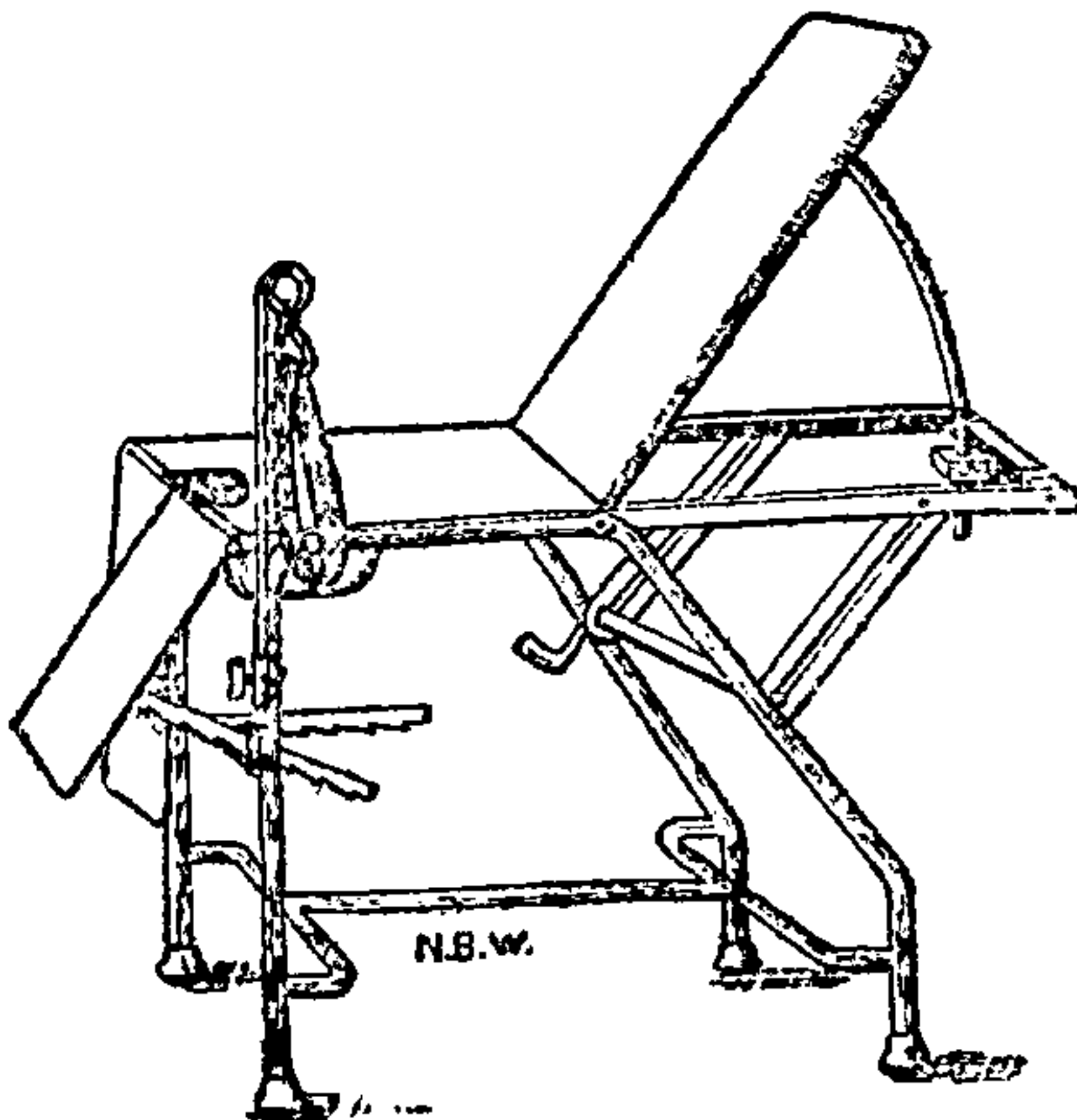



माझे परमपूज्य श्वशुर
ती. रा. आनंदराव सोहिरोवा तेलंग
यांस
हे तरंग
सादर अर्पण केले आहेत.

०१०२१ ११८३

२६१९१

शारदे वरदा भव ।

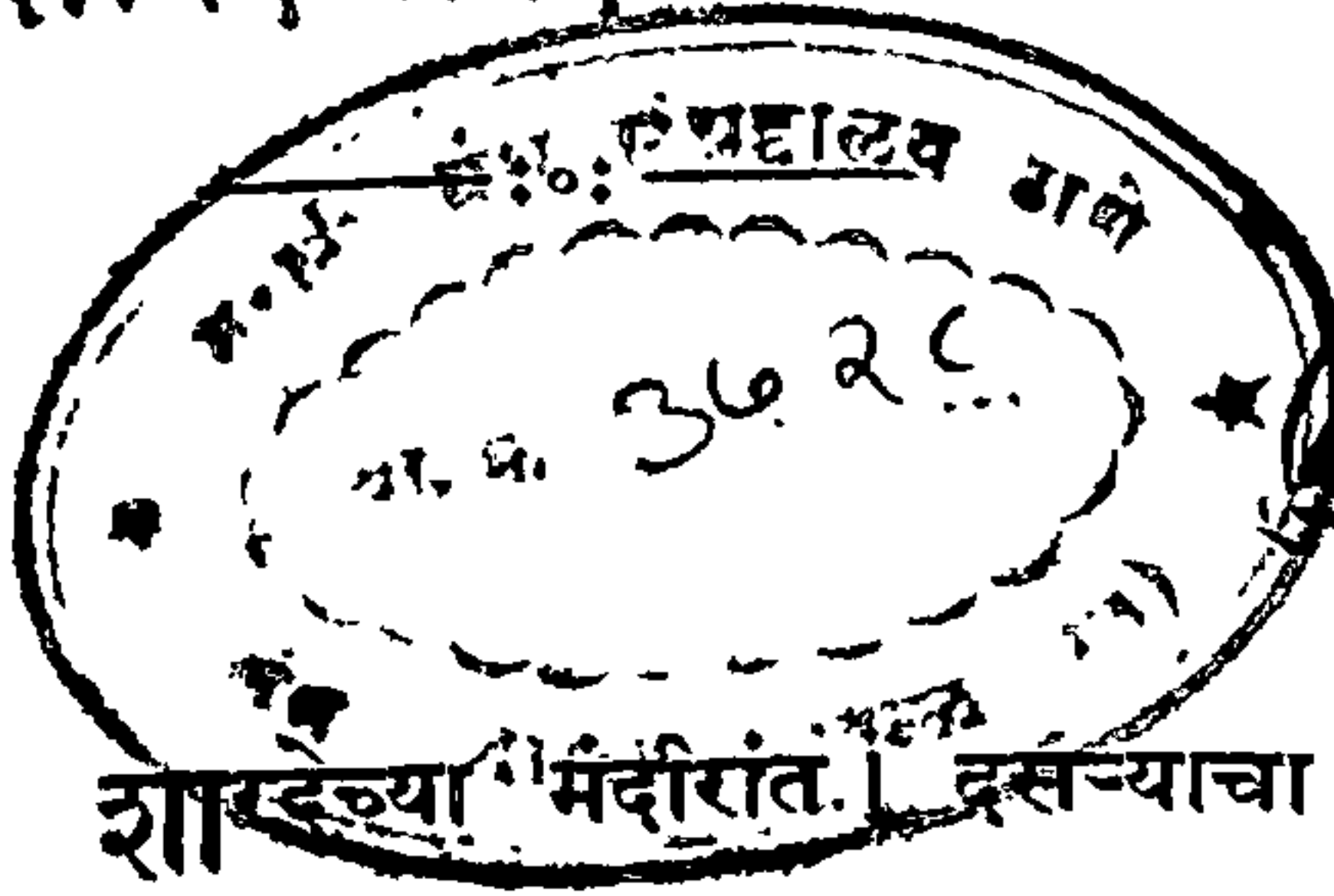

शारदेच्या मंदीरांत । दसऱ्याचा महोत्सव ॥

रसिकांनीं उधळीलीं । भावनेचीं सुमें नव ॥

देउळांत शारदेच्या । नऊ धान्यां भर येई ॥

वचसृष्टीच्या ईश्वरें । पेरियेली नवलाई ॥

रसिकांसी येतां जाग । भारावली ग्रंथसृष्टी ॥

दारिं शारदेच्या हांसे । शरदाची पक्कटष्टी ॥

भावभक्तीनें बांधीलें । भावगीताचें तोरण ॥

वर शोभे दीपमाळ । त्यांत माझे नीरांजन ॥

शारदा, दसरा अंक.



REFBK-0003728

जिवाची ओढ

—:०:—

हृदयिंचा गोड हा भाव फुलावा शब्दकासारीं ।
जिवाची ओढ ही गोड मनाला त्रासवी भारी ॥
अपेक्षा नाहिं भ्रमरांची न येवो चंद्र गगनांत ।
सुगंधें कोंदितां वात स्फुरो वा राहुं दे शांत ॥
फुलावी वेल शब्दांची जणूं कीं रातराणीची ।
तुडवित्या पादयुग्माही जयाचें पुष्प दे वास ॥
नभाची लाडकी कोर जगा घाली सुधास्नान ।
निजेल्या रसिकवृत्तीचें तयासी ना मुळीं भान ॥
कळ्यांचे मूक निःश्वास जगाला जाळिती खास ।
सुके कलिकांसर्वें पुष्प परी दे गंध विश्वास ॥
फळांची गोड आकांक्षा सुकोनी फूल हें फुलवी ।
फुलेना एकही कलिका जगांचीं अलिकुलें केवीं ॥
हृदयिंचा गोड हा भाव फुलावा शब्दकासारीं ।
येतसे मृत्यु जन्माला म्हणुनि कां जन्म नाकारी ॥

नवी गृहलक्ष्मी, वर्ष १-अंक ९

दिपवाळी

—:०:—

आलि दिपवाळी । दिपवाळी आली । सृष्टी उत्साहें भरली ॥ धृ ॥
पळाले मेघ । मेघ उदासीन । हांसतें आनंद ऊन ॥
ऊन हांसतें । हांसतें घरीं दारीं । धांदल गृहिणींची भारी ॥
भारि धांदल । धांदल वालिकांची । कणा दारांत काढण्याची ॥
भारि धांदल । धांदल बालकांना । मांडण्या किल्लेही नाना ॥
भारि धांदल । धांदल मालकांना । सांगती 'आणा हो आणा' ॥
फराळासाठीं । साठीं सामान । आणण्या सुटलें फर्मान ॥
पेटती स्टोव्ह । स्टोव्ह आणि चूली । धांदल गृहिणींना झाली ॥
पाडिती बुंदी । बुंदि गोळिबंद । चिरोट्यासाठीं जाळ मंद ॥
मंद हातानें । हातानें घोटी । बदामी हलवा मग ताटीं ॥
ताटिं भाजीलें । भाजिलें बेसनास । कराया म्हेसुर कीं खास ॥
खास वाढाया । वाढायासाठीं । जांवरूबापूंच्या ताटीं ॥
करंजी गोड । गोड डौलदार । अष्टमीचि कीं चंद्रकोर ॥
परातीं ठेवी । ठेवि डाळ दाणे । पळविले त्यांतिल गोंद्यानै ॥
थांब हं गोंद्या । गोंद्या मी येतें । पाठित धबका चायातें ॥
घावया येतें । येतें बुंदीत । मध्यानें मारियली मूठ ॥
मूठ मारीली । मारिली आणि पळ । होती तिन्निहसांजा वेळ ॥

बलि-प्रतिपदा

—:०:—

आली दिपवाळी । दिपवाळी साठीं । नववधू माहेरा येती ॥
येतसे ऊत । ऊत मस्करीला । लटका राग मुखीं फुलला ॥
फुलविले गाल । गालहि आरक्त । उजळितें हास्य नयनप्रांत ॥
गुदगुल्या होती । होती हृदयाला । शोधिते दृष्टी कोणाला ॥
उभा सामोरी । सामोरी नाथ । दृष्टि धरणीस न्याहाळति ॥
हृदयतबकांत । तबकांत दीप ठेवी । प्रीतिची ज्योत त्यांत लावी ॥
विडा अर्पीला । अर्पिलें अहंकारा । गळाला दुजाभाव सारा ॥
दीप ओंवाळी । ओंवाळी वरून । मिळालें सब्याज परतून ॥
पाहूं दे काय । काय दिलें ताई । पाहण्या सर्वांना घाई ॥
आली दिपवाळी । दिपवाळी आली । सृष्टी उत्साहें भरली ॥

भाउबीज

—:०:—

पातली मग । मग भाउबीज । भावांबहिणींची मौज ॥
उतूंचालली । चालली शब्दफेंक । भागली प्रेमाची भूक ॥
' पाहसी वाट । वाट कशा ताई । पोस्ट तर केव्हांचें जाई ॥'
' आणि तू भाई । भाई तव नेत्र । पाहती कोणाचें चित्र ॥'
' शर्थ तव ताई । ताई मी तेथ । होतों ठेकुण शोधित ॥'
' आणि मी भाई । मीही दारांत । होतें रांगोळी पाहात ॥'
जाहली सांज । सांज फुले गगनां । नेसली साडी मग भगिनी ॥
काढि रांगोळ्या । रांगोळ्या सुवक । ठेविलें जिलब्यांचें तवक ॥
मांडिला पाट । पाट भाउराया । आग्रह करी फार खाया ॥
लाविले दीप । दीपांच्या ओळी । कुंकुमटिळा लावि भाळीं ॥
टाकिले पाणी । पाणी उतरून । आरती आंवाळी बहिण ॥
चोरटें हांसू । हांसुं बंधु आठीं । घातली भाउबीज ताटीं ॥
चकित मग होई । होई क्षणमात्र । ओळखे पातिचें ती पत्र ॥
जाहली घाई । घाई वाचाया । आंगठी विसरे ती घ्याया ॥
' अमोलिक वाटे । वाटे कां शाई । सुवर्णाहुन तुजला ताई ॥'
लाजरी दृष्टी । दृष्टी निरखीत । आंगठी ती रेखांकीत ॥
लोटले हांसू । हांसत ती वदते । ' नांव तर वैनीचें दिसतें ॥
आंगठी वरती' । वरती—'बदलून । दिलीसे वाटे मज चुकून ॥'
पुटपुटे भाई । भाई ओशाळे । हंशाचे पिकले शेतमळे ॥
आलि दिपवाळी । दिपवाळी आली । सृष्टी उत्साहें भरली ॥

अश्रुंची माला

—:०:—

अश्रुंची माला । आतां गुंफूं दे मजला ॥

दिन ते गेले माणिक मोतीं
हातीं जेव्हां खेळत होतीं
हार त्यांचा हृदयावरती

ज्या कार्लीं रुळला ॥

साधे भोळे बोल वदावे
कांचनस्पर्शें अमोल व्हावें
वरच्यावरती कीं झेलावे

तो काळ परी गेला ॥

गतकालाचें वैभव स्मरणें
हृदय सागरा भरती येणें
तुषार त्याचे नयनिं उसळणें

तो अश्रुरूप झोला ॥

गुलाब खुडेल कांटे उरले
तेवीं गतवैभव तें गेलें
कांटेरी परि स्मरण राहिलें

चित्तासि वॉचण्याला ॥

—

“ आई आणि बाळ ”

—————:०:—————

आई:—निज नीज अतां नीज शाहण्या बाळा ।
दारिं बागुलवाधा आला ॥

बाळ:—नच गाउं अतां अंगाईचें गीत ।
मज नीज गडे ना येत ॥
बागुलबावाची उगिच अशी कां भीती ।
दाविशी मला तूं खोटी ॥
मज जावूं दे खेळायार्ते आई ।
मधु वाट कधींची पाही ॥
येतो म्हणुनी गे सांगितलें मी त्याला ।
बोलूं का खोट्या बोला ॥
तूं सांगशि ना सत्य-वचन पाळाय ।
जावूं दे तरि खेळाय ॥

आई:—उगि गण्य अतां बडबड कां तूं करिशी ।
झोंपाया विसरुनि जाशी ॥
झाणिं झांप अतां देऊं कां तुज मार ।
जरि नाहीं तूं निजणार ॥

बाळ:—हें वदसि अतां काय गडे तूं आई ।
मज कांहीं समजत नाहीं ॥
तूं दिघलें ना लेकचर परवां आई ।
वदल्याहि सरलाताई ॥

कीं माराचा धाक नसावा बाळा ।
 प्रेमाची भाषा बोला ॥
 तूं खेळुं नको, बोलुं नको, चालुं नको ।
 हे नकार त्या सांगुं नको ॥
 जरि बाळातें परतंत्रचि वागविलें ।
 स्वातंत्र्यहि देशा कुठलें ॥
 मम बोलांचा आला कां तुज राग ।
 सांग ना गडे झणि सांग ॥
 मी बोलतसें बोवडेहि जें बोल ।
 कां कौतुक केलें बोल ॥
 मज चालाया बोलाया शिकवीलें ।
 कां उगाच हें तूं सगळें ॥
 मी होतो ना लहान इवलासाच ।
 नकळे मजला-कांहींच ॥
 कां समजूत दिधली मजशी सांग ।
 अन् आतां करिशी राग ॥
 करि मज आतां पुन्हां चिमुकला बाळ ।
 विस्मृतिची घालीं शाल ॥
 मग जाइन मीं झोंपीं खासची आई ।
 अंगाई गीता गाई ॥

११५३
२६/१३

आशा निराशा

—:०:—

हृदयाचा या ओघ दडपणें शक्य न कोणाला ।
दडपूं जातां पुन्हां उसळणें अनुभव सर्वाला ॥
त्या हृदयाची मंजुळवाणी सुखवी कोणाला ।
ओघांचा जरि संगम होई अनुभव सर्वाला ॥
स्वतंत्र जगणें स्वातंत्र्याचें हृदया नच ठावें ।
आधाराच्या सौख्यासाठीं देहा जगवावें ॥
आधाराचा प्रकाश पाहुनि छायेचें जगणें ।
प्रकाश जातां छाया जाई अंधारचि उरणें ॥
स्वयं-प्रकाशी अनंत आत्म्या भ्रम कां तुज पडला ।
नाशवंत या देहीं कैसा निवास आवडला ॥
स्वतंत्र प्रेमा स्वातंत्र्याच्या निधळ्या शाहीरा ।
कुठें बसावें न कळे तरि घे शेवटचा मुजरा ॥
दिधला मुजरा शेवटचा तरि अजुनि कसा येथें ।
शाहीरा तूं खराच लोंचट सोडि न कां मातें ॥
नको नको मज ये कंटाळा आतां गानाचा ।
फुटक्या सारंगीचा आणि भेसुर तानांचा ॥
नकोच गाणें नकोच जगणें नकोच मज कांहीं ।
नको त्रासवूं आतां मजला जाई तूं जाई ।
निराश जीवन आधीं माझे नको तुझे गाणें ।
कां रडगाणें एकावें जें ललाटीच रडणें ॥
अहा शांतता कशी पसरली परि ये कोठून ।
मंजुळ कोमल सूर गडे अन् ही मधुरहि तान ॥
हृदय गुंगलें गानविमुखता विसरे मग चित्त ।

शाहीरहि मज न दिसे कोठें पडली मग आंत ॥
 गत कालावरि आसनस्थ या हृदयमंदिरांत ।
 कोण बसे हा भावीं-आशा-मुरली वाजवित ॥
 निराश जीवन जगणें तरि तें प्रेमचि आधार ।
 आशा चित्रहि रंगविण्यातें प्रेम चित्रकार ॥
 कालपटावरि उभे आडवे हे तंतू दोन ।
 विणणारी परि प्रीतिदेवता गाई विश्वगान ॥

प्राविण्य, वर्ष ७ अंक १-२

‘कमल’

ऊनपाऊस—

—:०:—

कां असैं । येतसे हंसैं । मुरड कां ओठाला पडतसे ॥
 बावरी । दृष्टि ही तरी । पाहते कुणास शून्यांतरों ॥
 जाहला । भंग भृकुटिला । कुणाला प्रश्न गडे टाकला ॥
 चमकलें । अश्रुंच्या जलें । नयनयुग क्षणैक स्थिर जाहलें ॥
 कां अशी । माळ गुंफिरी । रक्तिमा गालांवर शिंपिरी ॥
 बायकां । आडून कां । अधिक प्रिय तारुण्याचा सखा ॥
 नाळि ना । विरह वेलिंना । बहर परि पत्रांचा राहिना ॥
 आइ ग । भाउला बघ । उलटलें शब्दाचें मग युग ॥
 पाहिली । अक्षरावली । उमटली गालावर मग खळी ॥
 शिंपिले । अश्रुंनीं मळे । नेत्र परि आनंदें चमकले ॥
 हांसुन । आंसवांतुन । घेशि कां उनपाऊस खेळुन ॥

कला, जुलै १९२७

एकच मिनिट

—:०:—

३ वाजतां:— 'झालें ना जाउं गडे जायाचें लांब' ।
'आलों मीं थांब जरा एक मिनिट थांब' ॥
'केव्हांची नेसुनियां दारिं उभी राहूं ।
झाले केव्हांच तीन वाट किती पाहूं ।
आटपाय्चें लौकर कीं जायाचें लांब' !
'आलों ग थांब जरा एक मिनिट थांब' ॥

३॥ वाजतां:— 'संपुनियां गेला कीं प्रथमही प्रवेश ।
होईना तरिहि गडे तुमचा हा वेष ।
पाहाय्चें नाटक तरि पाहूं पुरें'—'थांब
आलों ग थांब जरा एक मिनिट थांब' ॥
'झालें बघ तोंडधुणें टोंवेल दे पाहूं ।
आटपलें आण फणी झालें चल जाऊं ।
डेविलास स्नो कोठें माहितची नाहीं ।
जाग्यावर ठेवायची रीत कधीं बाई' ॥

५ वाजतां:— 'डेवितेंच सोडुनि मी पातळ हें आतां ।
पोंचणार नाटक कीं संपुनियां जातां ।
वेळेवर सज्ज कधीं होणें नच बाई' !
'आलों मी होच पुढें उगिच किती घाई ॥
शर्टाची कौलर ही वसवीतो फीद ।
नेकटाय्ची गांठ आज येइ म कां नीट ।
आजचि कां भांगहि हा साधत ना थांब ।
आलों ग थांब जरा एक मिनिट थांब' ॥



९ वाजतां:—‘जेवाय्चें झालें ना वादूं का पान ।
 रामा* दारांत उभा आहे का भान ।
 वेळाचें’—‘चढविलाच बूट नवा थांव ।
 बांधितोंच रिस्टवोंच एक मिनिट थांब ’ ॥

संजीवनी—२६-१०-३३

* सुटा गडी भांडीं घांसण्याच्या कामीं कसा वक्तरीर असतो याचा वाचकांना अनुभव आहेच.

कर्तव्य जीवनतारा

—:०:—

चमके गगनीं प्रभाततारा । दिक्प्रातांतें प्रकाशणारा ।
रजनी आवरि तिमिरपसारा । कोकिल तैं गातो ॥
वृक्षलतांच्या पानांवरुनी । मौक्तिकसर ते पडती तुटुनी ।
अभिषेकिति नव वसुधाराणी । कोकिल तैं गातो ॥
मेघांची करि नाव मनोहर । उषादेवता बैसे त्यावर ।
फेंकी नवसंदेश जगावर । कोकिल तैं गातो ।
रविकिरणांचे लेख गुंफिले । पुष्पदलांवरि चित्रित झाले ।
रसपानीं त्या भ्रमर गुंगले । कोकिल तैं गातो ॥
रजनीचा कालोख विसरुनी । संध्या नाचे दिव्य नभांगणिं ।
स्फुर्ती देई विश्वालागुनि । कोकिल तैं गातो ॥
विश्रांतीची शय्या टाका । कर्तव्याच्या एका हांका ।
सांगायतें त्रिभुवनलोकां । कोकिल तैं गातो ॥
कुरूपतेची लाज न जाणे । सुस्वरतेचा डौलहि नेणें ।
कर्तव्याचें लेवुनि लेणें । कोकिल हा गातो ॥
विश्वाचा हा भव्य पसारा । कदा न विसरी जीवनतारा ।
विनवाया इतुकेंच ईश्वरा । कोकिल तैं गातो ॥

गाच गडे !

—:०:—

उदास वाटे चित्तालागीं कैसें रिझ्वावें ।
गाणें गावें तरी अनुत्सुक हृदयाचि कां व्हावें ॥
वना नादवी मोहन कान्हा मुरलीच्या नादें ।
काय हरपलें भान मनाचें त्याच्या पडसादें ॥
नर्भी चंद्रिका निजप्रकाशें ओती सुखशांती ।
म्हणुनि काजवा लपवितसे कां अंगींची कांति ॥
मंजुनिनादें कविराजांनीं सृष्टी मोहियली ।
म्हणुनि हृदयिंची अस्फुट वाणी लज्जित कां झाली ॥
लज्जेचा तरि रंग पसरुं दे शब्दाच्या गालीं ।
शब्दमूकता लपविल कैशी गालांची लाली ॥
जरी लाजसी शब्दांलागीं करीं मूकगान ।
ऐकायातें करीन तेंहि मुकाच मी कान ॥
गाच गडे परि गाई आतां मूक तरी मूक ।
मुक्या मनानें शांतवीन मग हृदयाचें दुःख ॥

मधुकर

गुंफील कोण ही माला

—x—

सांगा हो सांगा मजला

गुंफील कोण ही माला ॥ ध्रु० ॥

ही प्रभात होतां लपली कोठें तरि रजनी बाला ।
आकाशीं तारा लपल्या चंद्रही जात गेहाला ।
उदयाचलिं भानू दिसला का शोधाया त्यां आला ।

लाटांच्या पानांवरती ।

किरणांचीं कमलें फुलती ।

मोदभरें फुलुनी डुलती ।

परि लपल्या सर्वहि बाला ॥ गुंफील-॥

सोनेरी रंग त्यांचा मोही जरि मानसभृंग ।

परि वास त्यांतें नाहीं रसहीनचि नुसता रंग ।

इच्छावा स्वार्थी भृंगें मनुजें कां त्यांचा संग ।

हें स्वार्थाचें जग सारें ।

स्वार्थास जीव देणारें ।

स्वार्थांच सदा रमणारें ।

मग उगिच कशाला बोला ॥ गुंफील-॥

ह्या हृदयाच्या बागेंत प्रेमाच्या कलिका फुलती ।

प्रतीच्या पवनासंगें प्रतीच्या रंगें खुलती ।

त्या पावित्र्याच्या तेजें स्वार्थहीन उज्वल होती ।

परि जरि कां त्यां पुष्पांस ।
विषयाचा येत न वास ।
तरि मोलशून्य कीं खास ।

स्वार्थांध जर्गीं विनमोला ॥ गुंफील-॥
जरि गुंफायार्ते जावें म्हणतात सर्व जन वेडी ।
ही जननिंदेची मोठी स्वातंत्र्यपर्दिं असे वेडी ।
स्वार्थाच्या मोहा जिंकी तो एक मात्र ती तोडी ।

जरि म्हणाल मजसी वेडी ।
तरि हेतु मी न हा सोडी ।
मज वेडाची बहु गोडी

गुंफीन मीच ही माला परि अर्पावी कोणाला ॥
जरि जगता ही अर्पावी तरि आगर हें स्वार्थाचें ।
एकाच स्वार्थनिःश्वासें करपुनी पुष्प जायाचें ।
हा विचार हृदया भेदी निःशब्द करी मम वाचे ।

गुंफुनी अशीं पुष्पें हीं ।
दुखवावीं कैशीं चाई ।
अर्पावीं कवण्या पार्यीं ।

स्वार्थास बळी घायाला ॥ गुंफील-॥
हृदयाची दोरी विणुनी दुःखाचा दिधला पीळ ।
स्वार्थासी शुद्ध करोनी ओतिली सुई ही सरळ ।
गुंफिलीं शांतिहस्तें हीं प्रेमाचीं पुष्पें सकळ ।

ऐशी ही घेउनि माला ।
जातें मी अर्पायाला ।
स्वार्थाच्या पदकमलाला ।

कला व जीवन

कलेसाठीं जीवन कीं जीवनासाठीं कला ?

या वादांत आपण पडूं नये हेंच बरें. तथापि दोहोंनाही एकमेकांची जरूरी आहे ही गोष्ट मात्र खरी.

पण त्याहीपेक्षां दोहोंनाही आमची मात्र जरूरी आहेच आहे, हें आम्हीं छातीठोकपणें सांगतो.

भरतकाम, विणकाम, शिवणकाम

या कलाकौशल्याच्या गोष्टींना लागणारें सर्व प्रकारचें उत्कृष्ट साहित्य व लहान पण उपयुक्त यंत्रें आमच्या दुकानीं माफक किमतींत विकत मिळतात. कलाकौशल्याचे सुंदर व नावीन्यपूर्ण नमुने आमच्याकडे पहा—व कलाकौशल्य हस्तगत करण्याकरितां आमचा सल्ला मोफत घ्या.

एम. मधुकर अँड ब्रदर्स

दादर ट्रॅमटर्मिनस मुंबई. — टेल. नं. ६०६७७

जगप्रसिद्ध “पाॅफ” कंपनीचीं शिवण्याचीं यंत्रें

रोकडीनें व हस्तेबंदीनें मिळतात.

सर्व तऱ्हेचीं शिवण्याचीं यंत्रें माफक दरांत दुरुस्त करण्यांत येतात.

परि जरि कां त्यां पुष्पांस ।
विषयाचा येत न वास ।
तरि मोलशून्य कीं खास ।

स्वार्थांध जर्गीं बिनमोला ॥ गुंफील-॥
जरि गुंफायातें जावें म्हणतात सर्व जन वेडी ।
ही जननिंदेची मोठी स्वातंत्र्यपदिं असे वेडी ।
स्वार्थाच्या मोहा जिंकी तो एक मात्र ती तोडी ।

जरि म्हणाल मजसी वेडी ।
तरि हेतु मी न हा सोडी ।
मज वेडाची बहु गोडी

गुंफीन मीच ही माला परि अर्पावी कोणाला ॥
जरि जगता ही अर्पावी तरि आगर हें स्वार्थाचें ।
एकाच स्वार्थनिःश्वासें करपुनी पुष्प जायाचें ।
हा विचार हृदया भेदी निःशब्द करी मम वाचे ।

गुंफुनी अशीं पुष्पें हीं ।
दुखवावीं कैशीं चाई ।
अर्पावीं कवण्या पायीं ।

स्वार्थास बळी घायाला ॥ गुंफील-॥
हृदयाची दोरी विणुनी दुःखाचा दिधला पीळ ।
स्वार्थासी शुद्ध करोनी ओतिली सुई ही सरळ ।
गुंफिलीं शांतिहस्ते हीं प्रेमाचीं पुष्पें सकळ ।

ऐशी ही घेउनि माला ।
जातें मी अर्पायाला ।
स्वार्थाच्या पदकमलाला ।

परि दया काशि न कोणाला ॥ गुंफील -॥
 प्रीतीच्या जावा घावी तरि रुसला तो मजवरती ।
 समजावूं कैसें त्यासी ही शंका उपजे चित्तीं ।
 जावूं तरि कैसें जवळी अपाया त्याच्या कंठीं ।

हृदयाचीं द्वारे बंद ।
 करुनि वसे मम आनंद ।
 उघडुं कशी मी मतिमंद ।

खोला हो दारें खोला ॥ गुंफिली कशा ही माला ॥
 गुंफिली कशासी माला स्वार्थास बळी घायाला ।
 छे नकोच घालिन माला मम कंठीं ही मी विमला ।
 लेवुनी प्रीतिचीं सुमनें बलि देइन मम जीवाला ।

त्यागाचें शस्त्र करुन ।
 तव द्वारीं देइन प्राण ।
 जीवाचें करिं बलिदान ।

घे करीं झणीं शिरकमला । गुंफाया नूतन माला ।
 गुंफुनी तयाची माला स्मृतिसूत्रें हृदयावरतीं ।
 ही अखंड तव नाचूं दे प्रेमाची जेवीं स्फूर्तीं ।
 जीवनीं नसे व्हायाची ज्या ईच्छेची मम पूर्तीं ।

मरणाचें घेउनि मोल ।
 देशिल कां तें मज बोल ।
 जरि नाहीं तूं म्हणशील ।
 तरि स्वार्थपदीं बलि दिधला ।

गुंफालि कोण मग माला ॥

चुरडलेल्या हृदयाची स्मृति

वारा वाहे मंदगती । हिरवीं पानें सळसळती
मेघांचीं अल्लड वाळें । चरणीं सोनेरी वाळे
घोडा करुनी किरणांचा । खेळ खेळती मौजेचा
रवि मावळला ।
अश्व पळाला ।
खेळ थांबला ।

हिरमुसलीं वाळें रडती । धारा पृथ्वीवरि पडती
चंद्र हासला आकाशीं । मांगल्याचा कीं आशीं
शुभ्र चांदणें चहूंकडे । सुधारसाचे घालि सडे
नीलनभाच्या चौफेर । तारांचा धरुनी फेर
नाच नाचणें ।
हलूच हंसणें ।
फुलें हंसविणें ।

हेतूविण हें कार्य असें । सदा तयाचें चालतसे
हास्य पसरलें जगावरी । कळी एकली मुग्ध परी
कांटेरी पानामागें । आडआडुनी काय बघे
लज्जान्वित मुख आरक्त । चित्त जाहलें अनुरक्त
डोळे खिळले ।
भान हरपलें ।
वेडें झालें ।

हेतुविना हें कार्य असें । सदा जगावरि चालतसे
नयनि चितनीं एक दिसे । कलिकेसाठीं चित्त पिसें
रंग गुलाबी कलिकेचा । ठसा उमटला प्रीतीचा
हृदयाकाशीं रंग भरे । व्यापुनि हृदया जगिं पसरे

गुलाब इकडे ।

गुलाब तिकडे ।

तोच चहुंकडे ।

जीवहि रंगीं त्या रंगे । हंसेल कां परि मजसंगें
वीज चमकली मेघांत । तेज पसरलें विश्वांत
एकचि गानाची लहरी । चित्तातें फुलवीत परी
तेवीं कलिका फुलेल का । हृदयातें या फुलविल का
क्षणैकचि जरी ।

होय आस पुरी ।

जीव धन्य तरी ।

हेतूविण हें गान असें । सदा जगाचें चालतसे
ध्यास एक हा दिनरजनीं । हीच विनवणी प्रभुचरणीं
वेड्या हृदयाचे बोल । दैवातें जरी रुचतील
तरी उणें मग काय असे ? । पृथ्वीवरती स्वर्ग वसे !

कळी चुरडिली ।

पदीं तुडविली ।

आशा गेली ।

फुलवावें तिज कुणीं कसे ? । प्रश्न विचारी चित्त पिसें
जगीं कुणाचा कुणी नसे । प्रेमासाठीं परी पिसें
आशेवरती चित्र फुले । दैवाघातें परि मिटलें
पुन्हां फुलविणें शक्य नसे । कळे परी हें चित्त पिसें
मनींच जळणें ।

हृदय वितळणें ।

अश्रू गळणें ।

प्रेमाचें जगणेंच असें । जगीं निरंतर चालतसे

तिळगुळ

केव्हांची राहिली सारखी उभीच सज्जावरी ।
कांट्याचें* धावणें वाढवी अधीरता अंतरीं ।
वळणावरची नजर खेंचते क्षणोक्षणीं टिकटिक ।
पळापळाचीं युगें जाहलीं उत्कंठेसन्मुख ।
वाचायातें करीं घेतली 'प्रेमाची' मग 'हुल' ।
उलटायचें पान राहिलें श्रवणा हो चाहुल ।
'थाट आजचा और असे हा फोटोची पोज का? ।
काव्याची वा स्फूर्तिदेवता फुकाच या अरसिका' ।
'राहूं घावी उगाच चेश्टा तिळगुळ घ्यावा गडे ।
संक्रान्तीच्या सत्काराची नौबत का ही झडे ।
केव्हांची मी वाट पाहतें !' 'रुसवा शोभे तुला ।
घेतलास का रुसव्यांतिल या रक्तरंग तिळगुळा ।
कांट्याच्याऽ अग्रांत ठेविले कटाक्ष सामावुन ।
प्रीतिशरानें विद्ध कराया सुहृदाचें का मन ?' ।
हातातें परि हात लागतां हळुच 'हाय' ती वदे ।
अधीरतेनें पुसे तियेला 'काय तरी पाहुं दे' ।
'घोळवितां तिळ ताटामार्जीं चटके बोटावरी ।
उठले' आणिक प्रश्नचिन्ह मग पतिच्या नयनांतरीं ।
'सांगायचें काय त्यांत, हें स्त्रीजातीचें जिणें ।
चटक्याची या मिरासदारी जन्मताच पावणें' ।
संसारांतिल मधुबोलास्तव हृदयाच्या भावना ।
कर्तव्याच्या आंचेवरती घोळवितांना मना ।
चटके बसती जाणिव त्याची असे तरी का कुणा ।
कांट्याची तीव्रता मापते अबलांच्या जीवना ।

स्त्री-जान्युअरी १९३७

* मिनिट कांटा § तिळगुळाचे कांटे

तिचें समाधान

—:०:—

केव्हांचा एक विचार चिमणा दारांत ।
जाईचा वेल होता कोमेजुन जात ।
जात्यायेत्यांनीं पाहुनी मुरडावें नाक ।
वेळ नसे कोणा ऐकण्या हृदयाची हांक ।
गरिब विचारी ती घाली अश्रूंचें पाणी ।
प्रीतीची छाया फुलवी पुष्पांची राणी ।
वठत्या वेलीचें पिवळें दैन्य लया गेलें ।
टवटवलें पान हिरव्या सौंदर्यें नटलें ।
कलिकांचे घोंस डोलती डौलें धवलांग ।
जात्यायेत्याची रसिकता घेई मग जाग ।
तरुणांचे केंस आणि तरुणांचे कोट ।
पुष्पांच्या भवतीं बांधिती हक्कांचे कोट ।
विभवाची दात्री करीना हक्काचा हेवा ।
समाधान जीवा वाटे प्रीतीची सेवा ।

तिमिर वीर ! !

—:०:—

रजनी येई भेटाया ।
वसुंधरेतें, घेउनियां ।
तिमिरबंधुतें स्वतासवें ।
लज्जित सूर्य मुखा लपवे ॥
लाजेला मानुनि भय तो ।
तिमिरवीर गवें वदतो ।
जरि मी तेजोहीन असे ।
परि तेजातें दिपवितसे ।
मजसम कोणी !
न दुजा जाणीं ।
अखिल त्रिभुवनीं ।
धन्य धन्य मी जगतांत ।
जिंकियला वसुधानाथ ॥
तदा काजवा ये पुढती ।
म्हणे हारवूं दुष्टमती ।
परि तिमिराचें बळ मोठें ।
खद्योताचें धैर्य सुटे ।
तां मदतीतें दीप सरे ।
शूर काजवा परत फिरे ।
म्हणे गड्यांनो या या या ।

या तिमिरातें जिंकूंया ।
फिरुनि हल्ला ।

करुनी गिल्ला ।
त्यावरि केला ।

परी शेवटीं तिमिराला ।
विजयश्री घाली माला ॥

होउनि तारे क्रुद्ध तदां ।

हातीं घेउनि किरणगदा ।
सेनापति रजनीनाथ ।
करुनी युद्धासी येत ।

युद्ध घोर तें चालतसे ।
तिमिरहि शौर्या दावितसे ३

तान्यातें पळवी अंतीं ।
सेनापति मानी खंती ।

तोंचि सूर्य तो । युद्ध पाहतो ।
झडकरि येतो ।

भाला फेंकुनि तिमिरातें ।
पळवी सुखवी अखिलांतें ॥

दुःखांतील सुख

हाय ! लागलें; रक्त पातलें;
हांसली गुलावकळी, दुःख विसरलें ॥ १ ॥

मेघ पातले, तिमिर दाटलें;
हांसतांचि वीज परी, जग प्रकाशलें ॥ २ ॥

प्रसववेदना, दुःख देति ना ?
बाल परी मधुरमुखी, हंसवितें जनां ॥ ३ ॥

दुःख व्यापितें, आखिल सृष्टितें;
हास्याची परि लकेर, जीव जगविते ॥ ४ ॥

भूतकालिंचें, दुःख जाचतें;
एकाकी गोड स्मृती, हृदय हंसविते ॥ ५ ॥

ध्येयपूजना, मार्ग दिसत ना;
आशेचा किरण परी, हंसवितो मना ॥ ६ ॥

नाहिं संस्कृती, मंदहि मती;
अंतरिंची हांक परी, देई जाग्रती ॥ ७ ॥

देवाविना देऊळ

—:०:—

मन रमवायातें गेलें सरितेच्या घांटावरती ।
सौंदर्यसुखाची शांती मम जीवाची विश्रान्ति ।
पाहतां रम्य तें स्थान देहभाव नुरला चित्तीं ।

आकाशीं संध्या फुलली ।
सृष्टीची कलिका खुलली ।
सोनेरी बुरख्याखालीं ।

आरशांत कीं सरितेच्या दोघांच्या भेटी होती ॥ १ ॥
लाटांचा मंजुळ नाद पडसाद करी हृदयांत ।
वान्यावर हलती पानें मिसळला रवहि तो त्यांत ।
पक्षांच्या किलबिल शब्दें दशदिशा दणाणुनि जात ।

धेनूचा पदरव उठला ।
पांव्याचा मधुस्वन आला ।
हृदयांत जाउनी घुमला ।

ब्रह्मांड नादमय झालें हरपलें भान क्षणएक ॥ २ ॥

सरितेच्या पैलतडीला शूद्रांची वसती होती ।
अस्पृश्य लोक ते सारे गांवाबाहेर रहाती ।
अज्ञानी जीव त्यांना हरिभजनीं वाटे प्रीती ।

हरिनाम मुखानें घ्यावें ।
भजनांत चित्त रंगावें ।
क्षणएक दुःख विसरावें ।

टाळ्यांच्या गजरामाजी जीवांतें त्यां विश्रान्ति ॥ ३ ॥

कालीचें रम्य स्थान सरितेच्या घांटावरती ।
कळस तो भिडे गगनाला सोन्याची त्याची कांति ।
देऊळ भव्य गंभीर परि आंत दिसेना मूर्ति ।

तां ध्वनी कुठुनि हा आला ।
हृदयांत कसा मम शिरला ।
' अस्पृश्य जवळ जरि केला ।

परतेन तरिच बाळांनो देउळांत मी तुमच्या या ॥ ४ ॥

अस्पृश्य स्पृश्य दोन्हींही बाळें मम असती जाण ।
अस्पृश्य दीन जरि असती बाळांतें मी रक्षीन ।
ब्रीद हें जगन्मातेचें, बाळें मज सर्व समान ।'

ऐकुनी तदा ते शब्द ।
हृदयांत उठे पडसाद ।
हा समानतेचा वाद ।

कुठुनियां जगन्मातेच्या हृदयांत कसा हा शिरला ॥ ५ ॥

होईल काय हें शक्य जाइल का आज लयाला ।
रूढी ही बहुत दिसांची सोडील कशी चित्ताला ।
जखडल्या हातपायांनीं येइल का चालायाला ।

हें रक्ताचें गोंदवण ।
कैसें जाईल पुसून ।
गीतेचे चातुर्वर्ण ।

विसरावे कैसे आज मुळिं कळेनाच चित्ताला ॥ ६ ॥

देऊळ मूर्तिवांचोनी पाहवेच ना नयनाला ।
अस्पृश्यवीण हिंदूंचा धर्मही पटे न मनाला ।

तों नवल विशेषचि घडलें दाटला पूर सरितेला ।

पाणी मग दुथडी भरलें ।

देऊळही आंत बुडालें ।

अस्पृश्य-स्पृश्य नच उरलें ।

जाहले सर्व एकत्र सरितेच्या लोंढ्याखालीं ॥ ७ ॥

वावरे चित्त तें माझें नाठवे काय मग झालें ।

गरगरां विश्व तें फिरलें पाण्यानें अवघें भरलें ।

हा प्रलयकाल कां आला कलियूग पूर्ण कां झालें ।

उघडले नेत्र परि जेव्हां ।

पाहिलें काय मी तेव्हां ।

उच्चार कराया जिव्हा ।

आश्चर्यें ती निःशब्द जाहली तदा क्षण एक ॥ ८ ॥

अस्पृश्य-स्पृश्य ते सारे देउळांत गोळा होती ।

भजनाच्या गजरामध्यें मंत्रशब्द झाले घेती ।

मृत्यूच्या दाढेखालीं भेदभाव सारे विरती ।

अस्पृश्य भाव विसरोनी ।

नत होति कुणाच्या चरणीं ।

पाहतां म्मान उचलोनी ।

प्रगटली जगाची मातां देउळांत पीठेवरती ॥ ९ ॥

देवाघरची दौलत

—:०:—

प्रभातकालीं वृक्षलतांवर । रत्नांचे चमकति हे हार ।
सोन्याच्या कोंदणांत सुंदर । पदकें पाचूंर्ची ॥ १ ॥

बंधान्याची लाल चौकट । हिरवें पिवळें डोले शेत ।
शुभ्र पांखरें नील नभांत । उडती आनंदें ॥ २ ॥

ओढ्याच्या आरशांत चंचल । छायांचा मग चाले खेळ ।
झोके घेती सांजसकाळ । लाटांच्या वरती ॥ ३ ॥

झुळझुळझुळ निर्झरसंगीत । सळसळ पानांची त्या साथ ।
मंजुळ विहगांचें मग गीत । वान्यावर विहरे ॥ ४ ॥

माध्यान्हींचा होतां अवसर । माथ्यावरतीं येई दिनकर ।
जरी चहुंकडे रखरख फार । झोंपडींत गार ॥ ५ ॥

फणसाच्या आणी आंब्याच्या । छायेखालीं घर धाव्याचें ।
माथेरान करिति जिवाचें । पंखे पानांचे ॥ ६ ॥

सांज फुले जें आकाशावर । सृष्टीचा उतरे शिणभार ।
ओढ्याच्या मग कीं गालावर । गुलाव फुलतील ॥ ७ ॥

कांठावरच्या तृणसृष्टीशीं । हितगुज करतां ऊत हंशासी ।
चुकून आदळतां खडकासी । सडा मौक्तिकांचा ॥ ८ ॥

निळा गुलाबी पलंगपोस । कलावतूची नक्शी त्यास ।
राखी कांबळ पांघरण्यास । डोंगरराजास ॥ ९ ॥

फुलांफुलांच्या नाजूक कळिया। वान्यासंगें अस्फुट फुलल्या।
दिशांतरां कीं भरून उरला। सुवास पुष्पांचा ॥ १० ॥

सृष्टींतिल हें अत्तर असलें। वान्यानें जरि आज सांडलें।
उद्यां उगवतां असेच भरलें। निसर्गभांडारीं ॥ ११ ॥

घरोघरीं मग दीप लागती। सांजवातही तुळशीपुढती।
वाळांलागीं शुभं करोति। शिकवितसे माता ॥ १२ ॥

चंद्राची घेउन कैपंची*। निरांजनें मग नक्षत्रांचीं।
पेटविते माता जगताची। असंख्य गगनांत ॥ १३ ॥

देवाघरची दौलत असली। उघड्यावरती असे उधळली।
चोरीची मग भीती कुठली। फुकटचि सकलांना ॥ १४ ॥

* मूठ असलेलें तेलचें भांडें व पणती यांची एकत्र सांगड.

देशभक्त

(या कवितेला विविध वृत्ताच्या चढाओढींतील उत्तेजनपर पारितोषिक
देण्यांत आलें आहे)

पदोपदीं सुमनांची वृष्टी ॥
वान्यावरती झेंडे उडती ।
गृहागृहांची शिखरें डुलती ।
मधुनी त्यांच्या कळस चमकती ।
दृश्य अजुनि तें नयनांपुढती ॥ १ ॥

वर्षाची हो आजचि भरती ॥
स्त्रीपुरुषांनीं रस्ते फुलले ।
जयजयकारें सृष्टी हाले ।
वाद्यनिनादें विश्व काँदलें ।
नाद त्याचे अजुनी घुमती ॥ २ ॥

इच्छा जरि कां मी उचारी, ॥
'सूर्य नर्मांचा आणा भूवर ।
उगाच कां हा जयजयकार ?' ।
सवाल जनतेचा मग त्यावर ।
'आणिक कांहीं आज्ञा दुसरी ?' ॥ ३ ॥

सूर्यातें आणाय़ा भूवर ॥
होती कंबर मांच बांधिली ।
वर्षाची आहुती टाकिली ।
यत्नांचीही शिकस्त झाली ।
माती परि उरली हातावर ॥ ४ ॥

शुक्र होतसे तेथें—आज ।
एकाकी कुणि सज्जावरती ।
तुळंगाच्या दारांतहि जमती ॥
गर्दी परि स्तंभाच्या* भंबतीं ।
दुर्दैवाचा बघण्या साज ॥ ५ ॥

मेघाच्या वर्षावाखालीं ॥
पदोपदीं दगडांची वृष्टी ।
रक्त ओघळे गालांवरती ।
हातकळ्या मनगटांत रुपती ।
कर्जाची भरपाई झाली ॥ ६ ॥

असंच माझें येणें जाणें ॥
धारातीर्थीं पतन पावले ।
धन्य जीव अजरामर झाले ।
' विश्वानें तव रीण फेडिलें ' ।
देव विचारी ' माझें देणें ? ' ॥ ७ ॥

मुक्त घरा मी नुरलें देणें ॥
विश्वाच्या स्वार्थीं पदकमलीं ।
सर्वस्वाची होळी केली ।
अपमानानें फेड घेतली ।
देवानें भरपाई करणें ॥ ८ ॥

विविधवृत्त-२६-८-३४

ध्येयवाद

—:०:—

क्षुद्र गोष्टिना महत्त्व देतां ।
कां मनांत झुरतां फुका फुका ॥ धृ ० ॥
रात्रीचा अंधार पसरला ।
रंगछटांचा उडे तजेला ।
वृक्षलतांच्या छाया झाल्या ।
निराशवृत्ती धरूं नका ॥ कां मनांत—॥

काळोखाच्या नभपटलावर :
तारांचा मग धरुनी फेर ।
बीजेची ये हळूच कोर ।
उगाच चित्तीं डुरळुं नका ॥
जेविं निजेच्या बीजामधुनी :
स्वप्नांकुर ये मधुर फुटोनी ।
भावभावनांनीं बहरोनी ।
जागृति येतां दिसेल का ॥

कर्घीं तरी परि रात सरेल :
चंद्रतारका स्वप्न विरेल ।
दिशादिशांतरिं तेज भरेल ।
भ्रष्टा श्तुकी सोडुं नका ॥

काळाक्षोचा बुरखा सारुम ।
 हळुच उषा पाही डोकासुन ।
 अर्धसत्य तें चिर्तीं जाणुन ।
 मुळींच दृष्टी ढळवुं नका ॥

चैतन्याचा अमोल ठेवा ।
 आनंदानें उदया यावा ।
 आस एक ही मनीं वागवा ।
 इकडे तिकडे झुकुं नका ॥

कां मनांत बुरतां फुका फुका ॥

नांवाची जादू



नांवाची जादू पसरिते गालांवर लाली ।
नांवांसाठीं ना माता बंदिवान झाली ।
नांवांच्यासाठीं येई कर्तव्या जाग ।
नांवांच्यासाठीं सोशितो त्यागाची आग ।
अंतर कापाया लागते नांवाची नाव ।
नांवाची हांक दाविते हृदयांतिल भाव ।
नांवांच्यासाठीं जाहले किती रक्तपात ।
नांवांच्यासाठीं तेवते कुठें सांजवात ।
नांवांच्यासाठीं बांधिला रत्नांचा ताज ।
रत्नें जरि गेलीं राहिले नांव परी आज ।
अनोळखी हुंडी पटवी नांवाचें नाणें ।
कुरूपतेलाही शोभवी नांवाचें लेणें ।
ओळख विश्वाची जगते नांवाच्यावरती ।
नांवाची सीमा उलटतां शून्याची वसती ।

१ उखाण्यांतील २ पित्याच्या ३ घराण्याच्या ४ शील ५ टपालांतून
६ संबोधन ७ राष्ट्राच्या ८ इब्राहिमरोझ्यांत ९ प्रथितयश लेखकाचें

निद्रित बालकास

ह्रांस ह्रांस मधुर बाल नयनि नीड कां
मिदति नयन उगिच काय, ह्रांससि कां फुका ॥ धृ० ॥

स्थिर झाली तव दृष्टी ।

अवलोकुनि नव सृष्टी ।

आभयें चकितधित्त झणुनि ह्रांससि का ॥ १ ॥

गत-जीवन-मधुर-स्मृती ।

विहरे तव हृत्प्रान्तीं ।

सुसमनें बघुनि तीस सांग ह्रांससि का ॥ २ ॥

बालत्वे तूं अजाण ।

मोही परि मन सुजाण ।

गर्वमदे ह्रांससि काय सांग बालका ॥ ३ ॥

अससी तूं बाल मुग्ध ।

कैसा मग गर्वधुंद ।

शंका विपरीत झणुनि सांग ह्रांससि का ॥ ४ ॥

रडुनी जग होत शांत ।

प्रभु तुज मग पाठवीत ।

शिकवाया हास्य जगा झणुनि ह्रांससि का ॥ ५ ॥

वेगें निश्चर धांवत ।

काय असे त्यांत हेत ।

ह्रांसणें हा बालधर्म झणुनि ह्रांससि का ॥ ६ ॥

विहगांचें विश्वगान ।

चमकतसे तारागण ।

हेसूविण कार्य तेंवि तूंहि ह्रांससि का ॥ ७ ॥

वाटे कीं मूर्तिमंत ।

आनंदचि जन्म घेत ।

जीवन तव हास्य हेंच झणुनि ह्रांससि का ॥ ८ ॥

विराशेच्या दरींत

—:०:—

भविष्यगानीं शुंग निरंतर ।
आदर्शाच्या मार्गें लागुनि
वस्तुस्थिति गेलें विसरोनी
परिस्थिती येतां पसरोनी
मुख आपुलें तें घोर भयंकर ॥

आशेचे मग मिटले डोळे ।
थरथर कांफे तनु ही सारी
हृदयासी येतसे थरारी
वैराभ्याची भीषण घेरी
येतां शून्यत्वीं मन विरलें ॥

प्रेमाचा आधारचि सुटला ।
दुःखाच्या मग संज्ञावार्ती
तुटती कर्तव्याच्या गांठी
अश्रुंची नयनीं हो दाटी
प्रकाश दिसणें मग तो कुठला ॥

अंधाच्या आयुष्यां जगणें ।
भीतीचें साम्राज्य पसरलें
सत्याची जाणीव विसरलें
शंकाभूत मनीं संचरलें
जळो जिणें हें लाजिरवाणें ॥

धैर्याचें धीरत्वचि खुटलें ।
 आयुष्याचें पडलें कोडें
 कर्तव्याचें अडलें घोंडें
 शंकाभूतहि मागें ओढे
 पुढें सरकणें मग तें कुठलें ॥
 निमिष एक मग स्तब्धचि झालें ।
 आवळल्या हृदयाच्या गांठी
 श्रद्धा भगिनी येई भेटी
 भीराच्या मग सांगे गोष्टी
 मृदुवचनांसि मनीं सांठविलें ॥
 जातीचा मग केला कोट ।
 श्रद्धामंत्रें भूत पळालें
 हृदयाचें दीनत्व गळालें
 आशेचें मग बलहि कळालें
 पुनर्जीवना मन हो धीट ॥
 कोळ्याचें सांपडलें उत्तर ।
 प्रीतीचीं कुसुमें मग फुललीं
 आनंदें गगनांत उधळलीं
 अरुणरूप मग तिथें पावलीं
 जगद्वंद्व व्हायातें सत्वर ॥

नूतनवर्ष

.....:०:-----

नववर्षाची नवलई । निशा गातसे अंगाई ।
रजनीच्या बुरख्याखाली । श्रांत विश्व झोपीं जाई ।
नर्भी तारका लुकलुकती । सुखस्वप्नांच्या गोष्ट तती ।
मधे चंद्रमा आशेचा । हृदयार्ते हंसवायाचा ।

प्रभात झाली ।
प्रभा फांकली ।
प्रतिभा फुलली ।

प्रकाश पसरे चहूंकडे । आनंदी आनंद गडे ।
उषा हांसली नभावरी । गुलाब फुलले ढगावरी ।
सुवास सुष्टीवरि पसरी । मुखे कळ्यांचीं मग हंसरीं ।
विहगांतरि स्फुरवी गान । विश्वाचे हरपे भान ।

नववर्षाचे ।
दिन सौख्याचे ।
तेवीं साचे ।

स्फुरवो तव आयुष्यांत । नव आशांचे मधुगीत ॥

पहिली तारीख

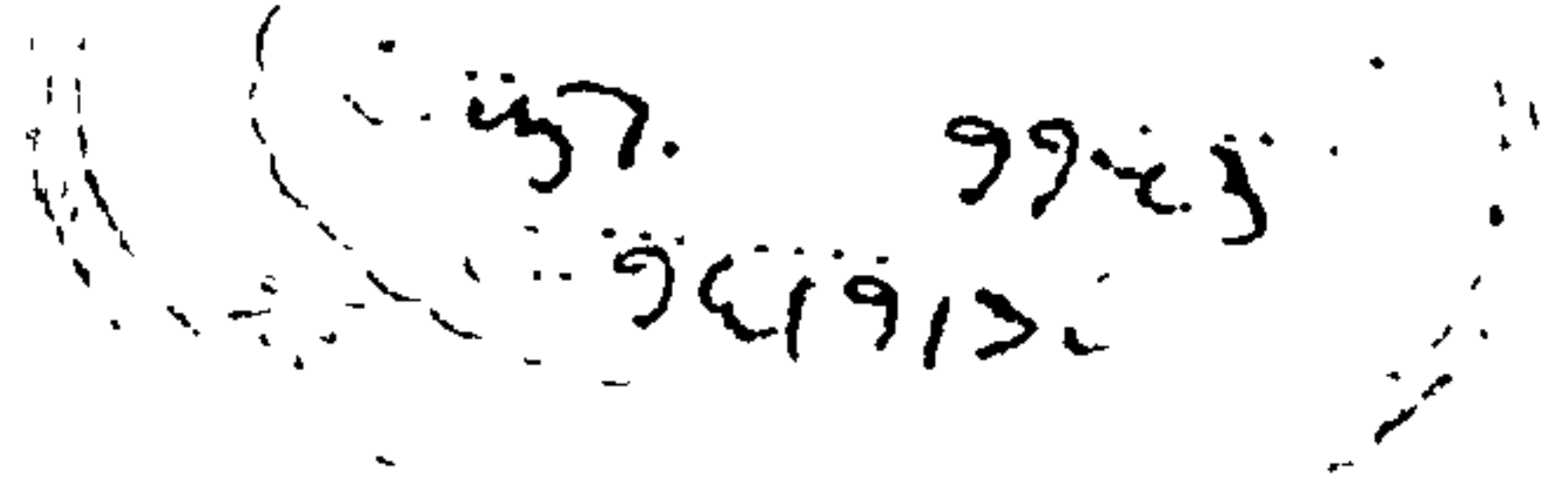

पत्नी—नव महिन्याची तारिख पहिली आज गडे येत ।
आनंदानें अन् हौसेनें हृदय भरुनि जात ॥

पतीः—जुन्या बिलांची स्मृती टोंचणी परि चित्ता लाबी ।
नव्या मागण्या नव पत्नीच्या पुरवाव्या केवीं ॥
या महिन्याला पातळ हिरवें गोदेसम व्यावें ।
केव्हांची मम हौस मनाची हिरवें नेसावें ॥
सोनसळी मज रास्ता व्यावा घारी जरतारी ।
केव्हांची मम हौस मनाला गंडेरी पदरी ॥
अशीच कांहीं सदा मागणी नवी नवी येई ।
शक्य नसे तव हौस मनाची फिटणें केव्हांही ॥

पत्नी—पुरे गडे मज नकोच कांहीं हौसेचें लेणें ।
नकोच कुरकुर, मजसाठीं मी असे काय सजणें ? ॥
गत महिन्याला होता बाई विमा भरायाचा ।
या महिन्याला निघेल कांहीं मार्गहि खर्चाचा ॥
लोणकढी जरि घायाची तरि घावी ठेवून ।
साक्षरता परि तव पत्नीची गेलां विसरून ॥
नव्या सुटाची रसीट घ्यावी अन् हाँटेलाची ।
लोणकढी मग मनांत जिरली चालू महिन्याची ॥

प्रियतमास

—:०:—

(' परिटाची क्षमा मागायची गरज काय ? ')

प्रियतमा येथील कर्षि परतून ।

वाट पाहुनी दमलें आतां जात चहाहि निवून ॥घृ०॥

परटाकडच्या नव्या सुटाची । धूलघाण उडवून ॥

शर्टाच्या तव बटनांमधुनी । दोनचार हरवून ॥

' पॅन्टी 'वरती सडकेवरची । सडी छान उठवून ॥

कोर्टावरती कोट काढितां । फाउंटन् पेन् हरवून ॥

कशिदाचिन्हित हातरुमाला । मित्रगृहीं विसरून ॥

हॉटेलावरि हल्ला करुनी । मित्रसंघ जमवून ॥

पत्रांमधल्या नव्या बातम्या । चर्चेला लावून ॥

लोकांच्या ' अंतःस्थ ' बातम्या । उघड्यावर फेंकून ॥

फोनोवरची प्लेट थांबता । तान छान घेऊन ॥

ठोके नड कानांवरि पडतां । मोठ्यानें दचकून ॥

लगबगिनें मग चील चुकवितां । पाकीटचि विसरून ॥

खिसा रिकामा हलका करुनी । पोट तड फुगवून ॥

जेवण न रुचे म्हणुनी द्याया । लोणकडी जुळवून ॥

१. टेनिसकोर्ट. २. वर्तमानपत्र. ३. हॉटेलांतून फोनो ठेवण्याची नवी पद्धत तिला उद्देशून.

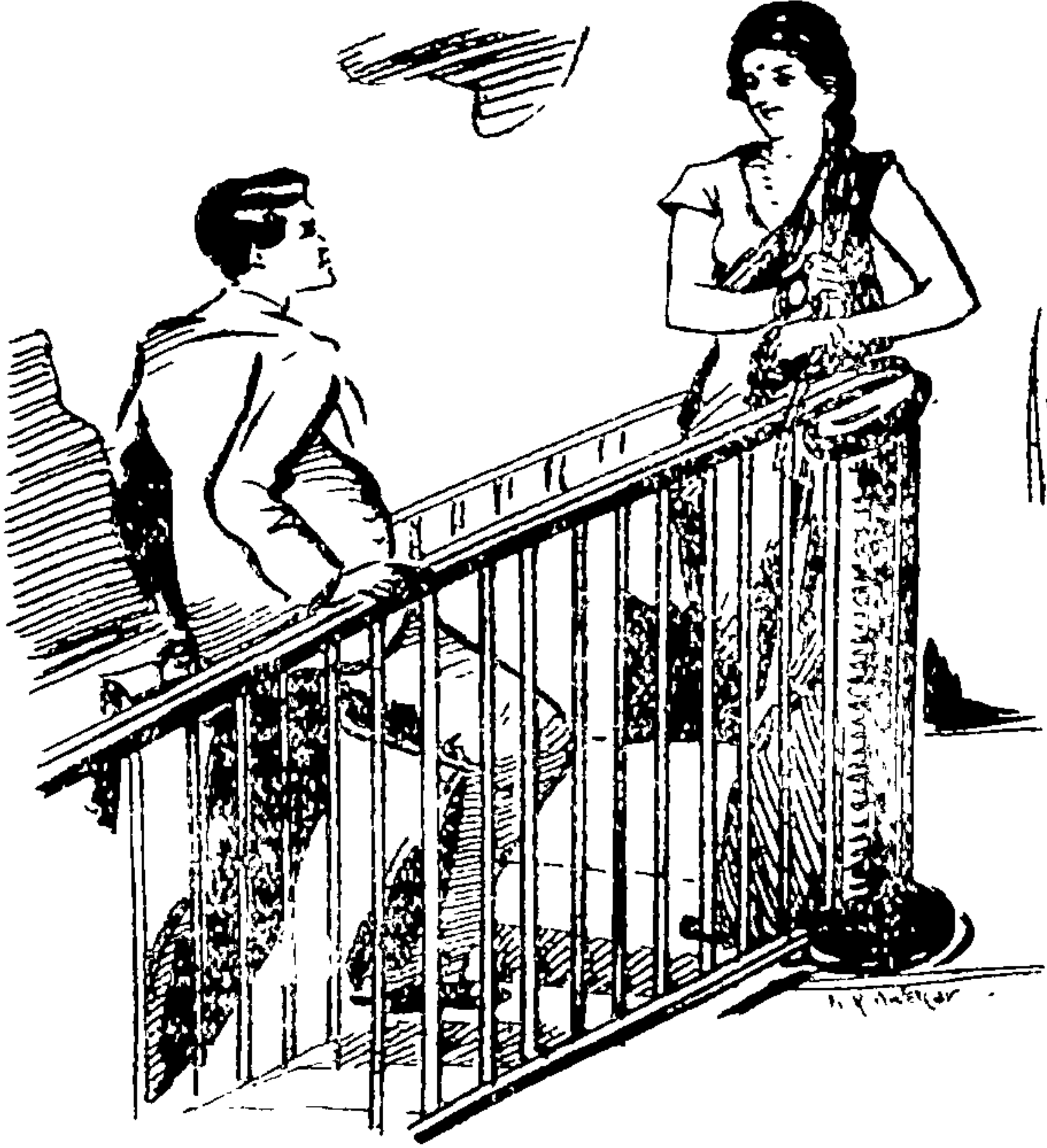

धाडूधाड मग जिना चडुनियां । पायन्यांस गालून ।
 ' वाट पाहते अहा कर्धोची । वेणी हार्ति धरून ॥
 आणिलीत मज रिबन गुलाबी । वाटे खास विणून ' ॥
 रागाचा मग कण्हेरें फुलवा । रिक्त खिसा दावून ॥

निबिधत्त ३-९-३३.

४. अनुरागाचा जर गुलाब तर रागाचा कण्हेर कां म्हणूं नये?

प्रीतिस जागवाया

—X—

(तूं नोलक्या विना मी—)

तीरावरून एका, सुटती अनेक नौका ।
ध्येयार्थ एक खास, पथ भिन्नभिन्न देखा ॥

संसारसागरांत नौकेस वल्हवीत ।
हे भिन्नभिन्न मार्गें दूरस्थ जीव जात ॥

खेळावयास खेळ आहे कुणास वेळ ।
नाहीं तुलाहि वेळ नाही मलाहि वेळ ॥ ध्रु ॥

लाटेवरून लाट पसरून हो सपाट ।
आंदोलनें तयार्ची नौकेस झोंक देत ॥
गेली विरून लाट स्मृतिरूप मात्र होई ।
झोंक्याघरील नौका डुलतीच कॅवि राही ॥

घालावयासि मेळ आहे कुणास वेळ ॥ नाही तुलाहि— ॥

पूर्वागणीं नभाच्या उधळी उषा गुलाल ।
तो रंग लाल लाल करि सागरासि लाल ।

जेव्हां तुझ्या यशाची फांके प्रभा जगांत ।
मी जागत्या मनानें गाई प्रभातगीत ॥

उकलावयास कोढें आहे कुणास वेळ ॥ नाही तुलाहि—॥

ये चंद्रमा नभांत प्रतिबिंब सागरांत ।
नवचंद्रिकासुधेत नौकाहि होत स्नात ॥

तेंवोहि स्नेहभाव उपजेळ जें मनांत ।

विश्वांतरांत खास स्फुरवीळ स्नेहज्योत ॥

परि पाहण्यास शोभा आहे कुणास वेळ ॥ नाही तुलाहि-॥

अज्ञात-ध्येय-विंदू दृष्टीस ओढ लावी ॥

फिरवावया सुकाणूं कर गुंतुनीच ठेवी ॥

त्वत्स्नेह आठवोनी नेत्रांत येइ झांक ।

ऐकावयास तूंतें जाईल काय हांक ॥

स्नेहास ही भुकेली स्मृतिरूप तीळ घेतां ।

आंदोलनें मनांचीं फुलवीत शब्द-कांटा ॥

धाडीत तीळगूळ जरि ना कुणासि वेळ ।

प्रीतीस जागवाया लागे न काळ वेळ ॥

फाति-फुलोरा

—:०:—

जातां जातां नीलनभावरि रंगचितो मित्र ।
निजकिरणानों संध्याहृदयीं नव आशाचित्र ॥
रजनीचा परि पडदा पडतां लोपे त्या मार्गें ।
पुन्हां कशीं तें सांग रसिका होइल का जागें ॥

+ + + + +

बालहृदय तें कौमार्याचा पडदा सारोनी ।
पहात होतें यौवनदेशीं उत्सुकशा नयनीं ॥
कोमल पुष्पें सहजमनोहर ऐशीं गुंफावीं ।
रसिकाहार्तीं दुग्धशर्करासंगमसम व्हावीं ॥
सभ्यजनांची असभ्य भाषा नुमजे हृदयाला ।
अल्लड बाला परिचित नव्हती नीतिबंधनाला ॥
यौवनदृष्टी नूतन रंगें सृष्टीतें खुलवी ।
नवी भावना अपूर्व आशा हृदयातें झुलवी ॥
शोधित होतें चित्त चहुंकडे काय परी नकळे ।
आस कशाची जीवा लागे कोडे पडलेले ॥
जीवाची ती अस्फुट हुरहुर मूकत्वें राही ।
नाद तियेचा अल्लड चित्ता षेकूं नच जाई ॥
नवसृष्टीच्या उच्छ्रंखलशा आनंदीं सारें ।
चित्त विचारें गुंगुनि मेलें हृदयातें विसरे ॥
नवयुवकांची कामुक दृष्टी चित्तातें रमवी ।
शब्द तयांचे अर्थहीन परि हृदयामधिं जमवी ॥
तारुण्याची मुग्ध अपेक्षा नव आनंदांत ।
नाचत होती उन्मादानें पडली तिज भ्रान्त ॥
'पुष्प असें हें सुकुनी जावें कुणि वा चुरडावें ।
हा दैवा तरि रसिका-हृदयीं कां नच विलसावें' ॥

गोड शब्द ते गोड भावना मनीं जागवीत ।
 मूर्तीची स्थापना जाहली हृदयमंदिरांत ॥
 वीणेची जणुं तान घुमावी, कोंडुनि ठेवावी ।
 तबकडीवरी, फिरुन फिरुन ती लावुनि * ऐकावी ॥
 तेवीं बाला गोड बोल ते मनीं सांठवीत ।
 आशेची मग वेल बहरली हृदयवाटिकेंत ॥
 फुलांफुलांच्या सौधाखालीं प्रीतीची गांठ ।
 दिसादिसाचा परिचय बांधी आशेची मोट ॥
 ' कशास वससी कुजट अशा या वातावरणांत ' ।
 सवाल पेसा तरुणाचा तिज करि रोमांचीत ॥
 ' घाणीची मज नसेच आवड शुद्ध हवेमाजी ।
 हात धरोनी न्यावयास तूं असरी कां राजी ॥
 होती माता अशीच कोणी पितृहाने पोर ।
 नांव पित्याचें मजलागीं मग कैसें कळणार ॥
 मातृसिद्ध मम जन्म असा हा होशी काय पिता ।
 मम बाळाचा सांग उगा कां माना डोलवितां ' ॥
 नजर रोंखुनी उभी ठाकली जणूं प्रश्नचिन्ह ।
 अभिमानाचें तेज सांडलें मुखकांतीवरुन ॥
 शिष्ट लाजले अधोमुखानें वळले माधारी ।
 कुलीनतेच्या डोलान्याची बाला कीव करी ॥
 बुडत्याला आधार द्यावया कर न पुढें येई ।
 बोल फुकाचे कीव फुकाची उघळायी घाई ॥
 आशेची अन् विश्वासाची सुटतां मग गांठ ।
 आयुष्याचा फीत-फुलोरा * लोंबे विस्कळित ॥

कलत्र-वर्ष २-अंक ८-९.

* फोनोवर लावून X रिबनचा बो.

भावाचा ठसा

—:०:—

हृदयाचीं गीतें, गावुनि मनास रिझवीतें ॥
कल्पना एकली जैसे मनिं उदासीन होवोनी ।
हृदयाचा फलक करोनी ठेविला पुढें पसरोनी ।
काढावें काय कळेना, हेतुही जाय विसरोनी ।

मन भांवावुनियां गेलें ।
तें अश्रुबिंदु ते आले ।
फलकावरि मग अवतरले ।
उमटला ठसा भावाचा ॥ १ ॥

यापरी स्तब्ध ती जैसे, क्षणएक वरी मग शांती ।
आवरोनि शोकावेगा, अश्रूही पुशिले हस्तीं ।
घेतांच करीं फलकातें, आश्चर्य दाटलें चित्तीं ।

कोरियली कोणीं मूर्ती ।
काव्याची अभिनव स्फूर्ती ।
कीं प्रीतितपाची पूर्ती ।
उमटला ठसा भावाचा ॥ २ ॥

चित्ताच्या चित्तामध्ये मूर्ती जी विहरत होती ।
न कळतां अश्रुबिंदूनीं काढियली फलकावरती ।
हृदयाची चोरी फुटली आरक्त होय मुखकांती ।

लज्जान्वित दृष्टी खालीं ।
हास्याची कलिका फुलली ।
चमकलीं मौक्तिकें भालीं ।
उमटला ठसा भावाचा ॥ ३ ॥

मज हवी ग गोरीपान !!

पत्नी छान । मज हवी ग गोरीपान ॥ धृ० ॥

वधू सांवळी तरि मज नाहीं ।
यंदां लग्न करायचें ताई ।
परिस्थितीची मुळि ना घाई ।

पत्नी छान । मज हवी ग गोरीपान ॥ १ ॥

स्वयंपाक जरि तिज ना येई ।
हॉटेलांतिल प्लेटीवरही ।
भूक शमवुनी सुखीच राही ।

पत्नी छान । जरि मिळेल गोरीपान ॥ २ ॥

सुशिक्षित तंरी नको सांवळी ।
अशिक्षितहि वा असो वावळी ।
त्याची पर्वा मजला न मुळीं ।

जरि का छान । वधु असेल गोरीपान ॥ ३ ॥

पैशाची ना मजला हांव ।
हुंड्यावरती चढवा भाव ।
अशा विचारा नाहीं वाव ।

जरि का छान । वधु असेल गोरीपान ॥ ४ ॥

खेड्यांतिल जरि साधी बाला ।
फॅशन सारी शिकविन तिजला ।
कशी असो प्रिय होइल मजला ।

जरि का छान । वधु मिळेल गोरीपान ॥ ५ ॥

भांडकुदळ ती जरि का असली ।
 रागाची गालावर लाली ।
 फुलविल प्रणयाची मम वल्ली ।

जरि का छान । वधु असेल गोरीपान ॥ ६ ॥

गाण्याची जरि तिज ना गोडी ।
 ललित-कलांची नसे आवडी ॥
 ज्ञानाविषयीं मनीं दृढ अढी ।

तरी मज मान्य । जरि असेल गोरीपान ॥ ७ ॥

वाङ्मयप्रान्तीं विहार करतां ।
 काव्याची माधुरी चाखितां ।
 पेपरमिट* जरि मागे कांता ।

लहान तरि मान्य । जरि असेल गोरीपान ॥ ८ ॥

प्रेमाची तिज नसे अपेक्षा ।
 कर्तव्याची करी उपेक्षा ।
 आलस्याची घेई दीक्षा ।

तरी मज मान्य । जरि असेल गोरीपान ॥ ९ ॥

काळा रंग नको तो मजला ।
 जरि सद्गुण रत्नांनीं सजला ।
 विद्यादीपे जरी उजळिला ।

तरी नच मान्य । मज हवीच गोरीपान ॥ १० ॥

सशक्त तरिही काळी नलगे ।
अशक्त गोरी जरि का बिलगे ।
भरीन डॉक्टरचेंही बिल गे ।

परि मज छान । वधु हवीच गोरीपान ॥ ११ ॥

जरि का वाला असेल गोरी ।
अन्य गुणांसी मी न विचारों ।
आशांची थांबेल भरारी ।

ध्येय हो पूर्ण । जरि असेल गोरीपान ॥ १२ ॥

ओळख सहवासहि जरि नाही ।
प्रकाश उठवी फोटो पाही ।
तेवीं मम हृत्प्रेटीवरही ।

गोरा वर्ण । ठसवीलचि मूर्ती छान ॥ १३ ॥

हृदया हृदयाचा ना मेळ ।
अंधचि कोशिविरिचा खेळ ।
खेलिन हर्षे सांजसकाल ।

जरि कां छान । वधु असेल गोरीपान ॥ १४ ॥

पत्नी छान । मज हवी ग गोरीपान ॥ धृ० ॥

महिला—ऑगस्ट १९३४

मनाचें गीत



गावूं कैसें गीत मनाचें शब्दाच्या तालें ।
ताल विसरतां चाल अडे मग मूकपणा ल्यालें ।
हृदयांतुनि ज्या लहरी येती नांव काय द्यावें ।
नामकरण तें कुणीं करावें कोणासी ठावें ।
उदासवाणें हृदय रिझविण्या गावें जरि गीत ।
उदासीनता गानीं उतरे उदास करि चित्त ।
कोमलतेचे तुषार वेडे हृदयांतुनि उडती ।
उदासीनतास्पर्शें मग ते शब्दरूप होती ।
गाणें त्यांतें कसें म्हणावें रडगाणेंच असे ।
स्वातंत्र्याच्या होळीमध्ये गाना कोण पुसे ।
स्वातंत्र्याच्या नभोमंडळीं रमती निःश्वास ।
धरावयातें तयां पसरले शब्दांचे पाश ।
गांठी मारुनि गणमात्रांच्या वंदिवान केले ।
कौशल्याचें कार्य म्हणोनी जगता दाखविलें ।
सांगा रसिकां, काव्य हेंच का तुम्हिच करा न्याय ।
खाटिकखाना पाहुनि डुलणें रसिकताचि काय ।

खट्याळ परि तो मारुत येतां उडविल कीं पदर ।
होतसे मग नजरानजर ॥

सरोष दिसतो परीं हंसवितो तुझिया नयनांस ।
माझा अनुरागचि खास ॥

कुणी तारका म्हणोत परि या प्रेमाच्या खाणी ।
दाविती हृदयाची रमणी ॥

नयनांवालि या नर्भीं पातल्या पदर कुठें गेला ।
सारा अंधारचि झाला ॥

क्षणैक ढळतां नजर निसटली प्रेमाची बाला ।
शोधूं कोठें मी तिजला ॥

वेड्यासम हा असा भटकतां दावा मज कोणी ।
माझ्या हृदयाची रमणी ॥

संजीवनी-वर्ष १, अंक ९.

मुग्ध प्रेम

—:०—

१

वनांतील ती साथी बाला वनीं सदा ती राही ।
जगांतील या रीती भाती ठाव्या नच तिज कांहीं ।
निसर्गासवें खेळ खेळुनी बाल्य तिचें तें गेलें ।
मुग्ध मनाचें मुकें मुग्धपण यौवनस्पर्शें धालें ।
तारुण्याची अधीरवाणी बालकल्पना साऱ्या ।
आशारंगें चित्रित झाल्या रंगचि त्यांचा न्यारा ।
हास्य मुखावरि मुग्धपणाचें रसिकत्वाची खूण ।
छटा मिळाल्या एके ठायीं अपूर्वताची पूर्ण ।
वनांतरींच्या लतांसवें ती साथीभोळी राही ।
जगांतील या रीतीभाती ठाव्या नच तिज कांहीं ॥

२

सुगंधपुष्पीं भ्रमर गुंजतां हर्षें वेडी होई ।
प्रीतिरसाच्या गुजगोष्टींमधिं बाला डुंबत राही ।
तृणपुष्पांचीं प्रफुल्ल वदनं प्रतिबिंबति तद्दृढदयीं ।
हास्य दृष्टि त्यांवरी फेंकुनी स्तंभितचित्ता होई ।
स्वार्थाची ती प्रेमळ दृष्टी गुलाबकंटक वृत्ती ।
संशयभक्ती या जगताची तिजसि ठाउकी नव्हती ।
अलिकुसुमांच्या प्रीतिसंगमीं साथी भोळी राही ।
/ जगांतील या रीतीभाती ठाव्या नच तिज कांहीं ।

३

यापरि असतां निसर्गसन्निध चमत्कार ती पाही ।
 नवयुवकांच्या मधुरवचांसी हृदयमंजरी वाही ।
 एक ठाउका गुंजारव तिज श्रमरजनांचा बोल ।
 बोल तरी युवकाचा कां नच वाटे अमृतमोल ।
 खुळी पोर ती खीदाक्षिण्या प्रीतिरूपची देई ।
 माधुर्यी संस्कृती न देखे प्रेमांधा मग होई ।
 वनांतील ती साथी बाला वनामधे ती राही ।
 जगांतील या रीतीभाती ठाव्या नच तिज कांहीं ।

४

अतृप्त नयनीं मधुरवचांसी हृदयीं दडवी खोल ।
 कधीं ठाउकी नव्हती तिजला कापट्याची बोल ।
 दिव्यप्रेमाच्या ज्या लहरी हृदयीं खळबळ करिती ।
 आवरितां त्या महत्प्रयासें आरक्ता होई ती ।
 सौंदर्याचें पान करावें इतुकें रसिकां ठावें ।
 सुग्धप्रेमं मग युवकाचें कैसें मन मोहावें ।
 वनांतरींच्या लतांसर्वे ती साथी भोळी राही ।
 जगांतील या रीतीभाती ठाव्या नच तिज कांहीं ।

५

सूर्यास्ताची वेळ जाहली आरक्ता हो अवनी ।
 विहगकूजनै नवी चेतना येई त्या शांत वर्नी ।
 पारिजातकासभौवतींच्या पुष्पलताही फुलल्या ।

शिलातलावरि बसे एकली आमुची प्रणयी बाला ।
 वेडी दृष्टी प्रेमरसानें नाचे चोंहिकडेही ।
 नवी भावना हृदयीं उमटे रक्तकपोला होई ।
 अलिकुसुमांच्या प्रीतिसंगमीं साधी भोळी राही ।
 जगांतील या रीतीभाती ठाव्या नच तिज कांहीं ।

६

मुक्या मनाची अमूर्त आशा मूर्तत्वातें येई ।
 तोंच निराशा-निर्दय-घातें मूर्च्छितचित्ता होई ।
 अवमानोनी प्रीतिलतेंतें गेला युवक निघोनी ।
 हृदय फुलविलें मधुवचनें हें स्वप्नीही नच आणी
 भोळी बाला ' वियोग ' शब्दा अनोळखी ती होती ।
 सदा गुंजती भ्रमरतती त्या वनपुष्पांच्या भंवतीं ।
 वनांतील ती साधी बाला वनदृष्टीनें पाही ।
 जगांतील या रीतीभाती ठाव्या नच तिज कांहीं ।

७

वाट पाहतां रजनी आली बाला तेथेंचि बसे ।
 विलोलदृष्टी चहूंकडेही तशीच फेंकीत असे ।
 नभीं चंद्रमा सुधारसाच्या धारा खालीं ओती ।
 दंवरूपानें प्रभातसमयीं मोतीं त्यांचीं होती ।
 मुग्ध हृदय तें प्रेमाश्रूंच्या धारा खालीं ओती ।
 अश्रुरूप तीं रक्तकपोलीं होतीं माणिकमोतीं ।
 प्रेमनिराशा काव्यगायनीं ओतावी तरि बाई ।
 जगांतील या रीतीभाती ठाव्या नच तिज कांहीं ।

८

सूर्यास्तीं त्या मुग्ध कमलिनी नित्य बालिका पाही ।
 म्लानवदन होवोनी दुःखा ढाळिति प्रेमाश्रूंही ।
 वनपुष्पेही सुकीं बिचारीं वनीं सुकोनी जाती ।
 तीस ठाडकी प्रीतिलतेची हीच एकली जाती ।
 प्रेमदर्शना शब्दे करुनी प्रियकरमन मोहावे ।
 प्रेमनिराशा द्वेषा जन्मवि हे नच तिजला ठावे ।
 प्रेमाश्रूंतें ढाळित ढाळित वनीं सुकोनी जाई ।
 जगांतील या रीतीभाती ठाव्या नच तिज कांहीं ।

९

वनांतील ती साधी बाला प्रेमा जीवन वाही ।
 मृत्यूसी धीरत्वे वरुनी अमर होउनी राही ।
 देह जाय परि प्रेमभावना वनीं सदा ती खेळे ।
 वाच्यावरती मुरलीनादें नाचति गायनमेळे ।
 अद्भुत ऐशा गानरवानें सृष्टी भरुनी जाई ।
 अश्रुसिंचनें प्रीतिदेवता स्मृती सदा ती देई ।
 एकायाचें जरी कुणातें तयास तयास ऐकूं जाई ।
 जगांतील जो रीतीभाती साच्या विसरुनि जाई ।

हिंद महिला.

मौन : :



गाणें गायाचा मजशीं ।

उगाच आग्रह कां करिशी ॥ धृ० ॥

गाण्याचें तुज वेड जडे । गाऊं कैसें सांग गडे ।

हृदयभाव मम अव्यक्त । होतिल कैसे हे व्यक्त ।

गतकालाची । खळबळ साची । या जीवाची ।

वरी शांतता अहर्निशीं ।

उगाच आग्रह कां करिशी ॥ १ ॥

गतकालाची गिरिबाला । निघे जिंकण्या विश्वाला ॥

नवेपणाची हौस तिला । अनुभव नाही हृदयाला ॥

उथळ मनाची ती पोर । उच्छृंखळही असणार ॥

सवेग धांवे । सदा अनुभवे । भाव नवनवे ।

जें जें हृदयीं बिंब पडे ।

त्याचें पडलें तिज कोडें ॥ २ ॥

इकडे आज उद्यां तिकडे । अहंपणा मग कुठुनि जडे ॥

ज्यांच्यासंगें ती जाई । तद्रूपचि होउनि राही ॥

आज उद्यांचें भान नसे । सदा सारखी खेळतसे ॥

वायूसंगें । घालीं पिंगे । त्यांतचि रंगे ।

हास्याच्या लहरीवरती ।

अस्फुट बोलांची भरती ॥ ३ ॥

कांठाच्या हिरवळीसर्वें । लपंडाव मग खेळावे ॥

झुडुपाआडुनि छपत निघे । खडकासी येउनि बिलगे ।

हिरवी सृष्टी घाबरली । हास्याची उकळी फुटली ।

हृदय हाललें । गाल फुलविले । हास्य पसरलें ।

तुषार उडती दूरवरी ।

छाया पांदुरकी पसरी ॥ ४ ॥

दूर राहिलें बालपण । उभें ठाकलें तारुण्य ॥

पर्वा परि तिजला नाहीं । दिक्कालाची जाणिव ही ॥

अल्लड आनंदें धुंद । होय गती थोडी मंद ॥

तारुण्याचा । मद नयनाचा । उतरायाचा ।

नसे परी तिजला ठावें ।

बिनदिक्कत पुढती धांवे ॥ ५ ॥

हिरवी सृष्टी कांठाशीं । कुरवाळी प्रेमें तिजशीं ॥

नसे परी तिजला वेळ । खेळाया अल्लड खेळ ॥

बालबोल विसरी सारे । नवीन गाणें आंत स्फुरे ॥

बोल तयाचे । खोलचि साचे । ऐकायाचे ।

तरि विसरा सर्वहि भान ।

हृदयाचे करुनी कान ॥ ६ ॥

वारा वाहे मंदगती । लहरी गालांच्या वरती ॥

झाडाचें जरि पान झडे । गालावरती खळी पडे ॥

गान परी तें हृदयाचें । असे सतत चालायाचें ॥

येथें तेथें । नजर न होते । पुढें चालतें ।

ध्येयाची हृदया आस ।

असे लागली कीं खास ॥ ७ ॥

विचारमग्ना चालतसे । गानासी परि खंड नसे ॥

सदा चंद्रमा गगनींचा । हृदयीं झोके घ्यायाचा ॥

झाडाझुडुपांच्या छाया । विंबायाच्या हृदयीं या ॥

वान्यावरती । लहरी स्फुरती । गाणें गाती ।

सहजचि सारें होत असे ।

तिचें तिलाही कळत नसे ॥ ८ ॥

तोरा परि तारुण्याचा । वाढत होता हृदयाचा ॥
 वेगानें बहु ती धांवे । सृष्टी आश्चर्याचि पावे ।
 गाणें गाई मोठ्यानें । तारुण्याच्या ताळ्यानें ॥
 कडा संपला । मार्गहि नुरला । पतन पावला ।

एकाएकीं ओघ सरे ।

ओठांतिल ओठांत उरे ॥ ९ ॥

चहूं वाजुनीं उंच कडे । सभोवार मोठीं झाडे ॥
 छाया त्यांची हृदयांत । पडे परी राही शांत ॥
 हृदयासी ये मूकपणा । कांहीं केल्या गाईना ॥
 वायूसंगें । घाली पिंगे । त्यांतचि रंगे ।

गतकालाचें हें गाणें ।

आतां विसरुनियां जाणें ॥ १० ॥

रवी तळपला आकाशां । काळोखातें जरि नाशी ।
 किरण त्याचे सोनेरी । हृदयातें मम पुनित करी ।
 गान जरी ते स्फुरवीत । होणें नच आतां व्यक्त ॥
 अनुभव खोली । फार जाहली । खचुनी भरली ।

कसे बुडबुडे वर यावे ।

गाणें कैसें मी गावें ॥ ११ ॥

भावांची गर्दी जाण । वाचेतें मग मूकपण ॥
 हृदयासी येई खोली । गाण्याची गोडी गेली ॥
 भूकंप जरी होईल । बांध फुटोनी जाईल ॥
 पुनरपि गाणें । गात धांवणें । खेळ खेळणें ।

अल्लडतेचें बाळपण ।

येइल परि कां परतून ? ॥ १२ ॥

‘ वसुंधरा-वस्त्रहरण ’

—:०:—

सहस्ररश्मी मेघांच्यासह द्यूत खेळतां नां ।

मेघराज तो कपटद्यूतें हरवितसे त्या ला ॥

वसुंधरेसीं पणा लाविलें मित्रानें अंतीं ।

तीतें जिंकी मेघराज तो झाला दुष्टमती ॥

आज्ञा करि मग ‘ शीतल देवा ’ आणायो तिजला ।

मेघ गर्जना करुनी वोलें आण त्वरित तिजला ॥

शब्द ऐकुनी वीज चमकली तारापथ नयनीं ।

हतबल परि तो स्वस्थ राहि जरि क्रोधाग्नी स्वमनीं ॥

विवस्त्र करण्या वसुंधरेतें सभेमाजि नेई ।

शीतल, परि ती वसंतबंधू आठविते हृदयीं ॥

वसंतदादा येई येई तव भगिनी रक्षीं ।

बंधूविण नच दुजा तारिता मजला अनुलक्षीं ॥

हतबल पति मग कपटद्यूतें हरिलें दुष्टानें ।

अभिमानें ते मजला नेती दासीसम जाणें ॥

दादा, सांगे तव भगिनी ही दासीकाम करी ।

येई धांवत राखाया मम लज्जा आज तरी ॥

विवस्त्र करितो शीतल मजला धांव धांव आतां ।

वसंत धांवे भगिनी—बोलां ऐकुनियां त्राता ॥

वस्त्र नेसवी तिज कुसुमांचें कोमल पल्लव ते ।

पहा शोभती शालूवरि त्या चकित करी त्यांतें ।

आज्ञा देतां मारुतास कीं पळे मेघराज ।

वसुंधरेच्या घरीं होतसे आज भाडवीज ॥

विमा !!

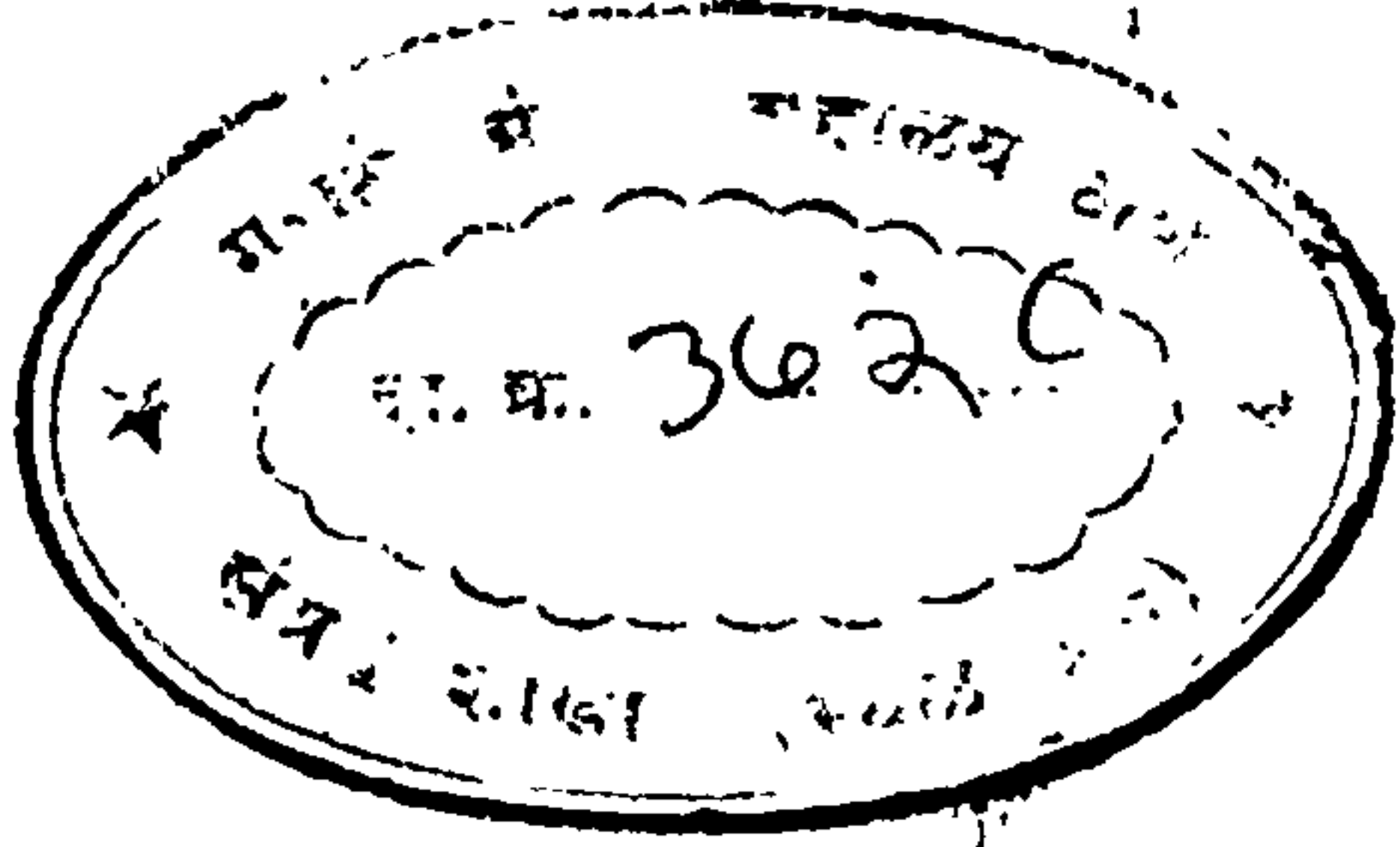

चिंताजड तव अधोदृष्टि अन् निःश्वासहि टाकणें ।
खास हीं विरहाचीं लक्षणें ॥

हास्यपुष्प तव मुखावरिल कीं कोमेजुनि चाललें ।
जालें आंढ्यांचें पसरलें ।

‘विमा’ कोणही आग लाविते सांग तुझ्या अंतरा ।
आटवी आनंदाचा झरा ॥

चमकणें घडिघडी सांग सख्या कासया ।

झोंपेंत दचकणें ‘विमा, विमा’ म्हणुनियां ।

‘कां उगाच शंका ? तुजविण ना मम प्रिया ॥



पडते तारिख आज विम्याची पहिली तारिख उद्यां ।

कल्पना हीच एक तापदा ' ॥

शकुंतलेचें प्रत्युत्तर

—x—

आजवरीं तव औदार्याच्या गोष्टी ऐकोनी ।
मोहित होतें आज परीं तव आलें मन कळुनी !
मंजु भाषणें थोरहि वचनें सारीं तीं खोटीं ।
आजचि सारें कळुनी आलें सृष्टी उफराटी ;
स्त्रीहृदयाचें सार अपिलें जिनें बालभावे ।
स्वीकारोनी पुन्हां तियेला कां अपमानावे ।
राजधर्म का पुरुषत्वाचें लक्षण हें काय ।
आर्यत्वाचें ब्रीद हेंच वा कुलधर्माचि हाय ! ।
विनययुक्त या आर्यकन्यका मूक अधोवदना ।
पतीदेवता पूजिति म्हणुनी काय बुद्धिहीना ? ।
अबला परि हो तिच्याविना तें गृहही कांतार ।
निंदाया त्यां पुरुषत्वाचा एकचि अधिकार ।
धर्माधर्मीं निर्णय द्याया तुम्हीच महशूर ।
स्त्रिया विचान्या पुरुषापुढती मान लवविणार ।
'परभृत' शब्दें जन्मकथा मम लक्षिसि उपहासे ।
पौरुष माझे, जन्म परीं तो दैवाधीन असे ।
धिक्कारोनी मला धाडिसी दूषण ठेवून ।
दूषित नच मज त्वत्कीर्ती परि केलीसे मलिन ।
असो कशाला उगाच दुखवूं चित्त शब्दजालें ।
होणें सर्वहि होउनि गेलें सत्य पुढें आलें ।
क्षमा असावी जरी बोलिलें कर्णकटू बोल ।
अभिमानाविण आर्यकुलींचा जन्म असे फोल ।

झालेंतील मौज

—:०:—

दहा ठोके धाजले घड्याळांत । उशिर होतां भयभीत होय चित्त ॥
उभे पंतोजी छडीसहित दारीं । चित्र ऐसें त्रासवी मना भारी ॥
झर्णी घेऊनी करीं दसरासी । पर्दीं घालोनी जुन्या वाहणांसी ॥
एक तुटकी निसटली घालतांच । दुजी घालोनी जाय त्वरें साच ॥
मनीं चिंता थैमान करित होती । विचारेंही नेत्रांत अश्रु येती ॥
बुडे घंटा मारही तो मिळेल । रँक वरचीही खालतीं ढळेल ॥
थेह गंगा खेटण्या यमूनेस । वेणिसंगम तें होय तेथ खास ॥
झर्णी वार्हीनें अश्रु ते पुसोनी । घसा केला तो साफ खांकोनी ॥
त्वरे जातांना सुटति पुस्तकें तीं । सांवरितांना जात अधोपंथीं ॥
झर्णी उचलोनी झाडिलीहि धूळ । लोक म्हणती लागलें मला खूळ ॥
तदा वेगें धांवलों नीट पंथीं । मुलां आदळतां होय मनीं खंती ॥
'बहेरि सॅरि' असैं झर्णी वदोनीयां । वाण्णवेगें धांवलों हजर व्हाया ॥
नयनपंथीं येतसे पाठशाला । कंप सुटला घामही ये तनूला ॥
श्वास टाकित पाँचलों पायरीतें । तदा गडवड येतसे द्वारपंथें ॥
स्वस्थचित्तें वर्गांत प्रवेशोनी । खेळतांना पाहिले वर्ग दोन्ही ॥
एक जागीं टाकोनि पाकिटास । झर्णी गेलों त्यांसवें खेळण्यास ॥
धांवतांना पाडिले वांक सारे । चपलतेनें दिपतील तेहि तारे ॥
आरडोनी घालितां धुमाकूळ । उद्धरीलें तें डिसिप्लीनखूळ ॥
क्रुर्णा मास्तरसम शब्द काढितात । कुणी हस्तक्षेपांस दावितात ।

कुणी तोंडेंही वेडवांकुडीं तीं । दाखवोनी पोरान्स हांसवाती ॥
 एक घाली पायांत पाय पाडी । कुणी दुसऱ्याची करूनियां घोडी ॥
 घांवती ते मारिती उड्या कांहीं । हांसहांसोनी दमति मुलें पाह्णी ॥
 कुणी कुस्त्यांशी मारितात धीट । कुणी उलटे राहती उभे नोट ॥
 जणूं वाटे कां सर्कसची चाले । हास्यनादें विल्डिंग सर्वे हाले ॥
 झर्णी कर्णी येतसे मेघनाद । तयां वाटे तो मुलांचाच नाद ॥
 सर्व करिती अनुकार निनादाचा । परी पावे स्तब्धता तीच वाचा ॥
 मुलें वेगें पुस्तकें शोधितात । कळेना त्यां होईल काय तेध ॥
 तोंच बोले ती धीर क्रूर वाणी । पळालें तें तोंडचें सर्व पाणी ॥
 तनू पावे कंपास मुलांची ती । घर्मधारा त्या त्वरें वाहताती ॥
 कुठें गेला तो हर्ष मावळोनी । तदा बोले 'सर' ओंठ आवळोनी ॥
 'मूर्ख कुठले' तें शब्द ते जिराले । क्रोध-आवेशं ओंठही स्फुराले ॥
 तदा होई कुंठीत शब्दचाल । पुढें एकाया सिद्ध होती बाल ।
 झालें काय पुढें मुळीं न रसिकां सांगावया लागतें ।
 सांगावें तरि जागृता करितसे पूर्व-स्मृती मात्र तें ॥
 हास्यें निर्मलशा भरुनि उरलें जें एक पूर्वक्षणी ।
 होई शोकरसा तिथेंचिं भरती वर्णू शकेना कुणी ॥

शिशूस हंसतांना पाहून—

| | |
|--|---|
| दुःखदरी खोल अती स्वार्थी जें जन बुडती | बालक आनंदरूप हास्य हंसतसे ५ |
| घातया तयांस हात बाळ येतसे १ | सरिता सागरविलीन तेवीं त्या हास्य लीन |
| धीपणतिमिरांत घोर अंध होति थोर थोर | हृदयींचा प्रेममीन आज होतसे ६ |
| दावया तयां प्रकाश बाळ येतसे २ | मायेचे तुटति बंध होई मन प्रेमबद्ध |
| स्वार्थाचें मेघजाल हूरी सारीत बाल | जगताचें चित्स्वरूप एक दिसतसे ७ |
| प्रेमाचा उदयकाल ज्वळि येतसे ३ | नष्ट होति सर्व भेद न उरे हृदयांत खेद |
| प्रेमाचे बोल मधुर अस्फुट जीवननिर्झर | आत्मैक्यां मधुर नाद कर्णि येतसे ८ |
| बालकरूपें तुषार उंच उडतसे ४ | वीणा ही आत्मरूप जीवन तारस्वरूप |
| दुःखाचें मूळ जात आनंदी गुंग होत | अस्फुट मधुरम्य नाद बाल हा असे ९ |

शेवतीचे फूल

—:०:—

शेवतीचे फूल पहा हें रम्य किती दिसते ।
वायूसंगें नाचे खेळे गोड किती हंसते ॥

सुवास यातें जरि ना येई ।
रंग परी तो मनास मोही ।

फूलपांखरूं खेळायस्तव धांवुनियां येतें ॥
सोनेरी हा रंग तथाचा पहा किती खुलतो ।
झाडाचा कीं डूल काणिका डौलानें डुलतो :

काय तारका आकाशींच्या ।
किंवा माळा या दीपांच्या ।

फुलझाडांच्या दिपवाळीचा उत्सव कीं होतो ॥
हिरव्या हिरव्या पानामागें कोण गडे लपलें ।
हिरमुसली कां कलिकाताई कारणही नकळे E

उद्यां उगवतां तूंही फुलशिल ।
राग आजचा विसरुनि जाशिल ।

हांस गडे तूं हांस जराशी दावी मुखकमला ।
दंभविंदूचीं तुझीं आंसवें पुसुं दे कीं मजला ।

सखीच्या स्वागतार्थ

-----:o:-----

गतकाल दूर गेला । त्याची स्मृती मनाला ॥
हंसवील कां सखीच्या । हर्षानिलें कपोला ॥
तव गोड गोड बोल । कुरवाळिती मनाला ॥
तो स्पर्श आठवोनी । ये रक्तिमा कपोला ॥
तव गोड गोड हास्य । घुमलें गडे मनांत ॥
आंदोलनें तयाचीं । जीवास शांति देत ॥
तव गोड गोड चेष्टा । नयनीं प्रतीत झाली ॥
तो दृष्टि आठवोनी । ये घर्मबिंदु भालीं ॥
तव गोड गोड राग । जें रंगवी मुखाला ॥
नयनांतुनी सखीच्या । गाळीत आंसवाला ॥
तो गोड गोड शोक । विरहार्थ वाहुलीच्या ॥
क्षण दुःख विस्मरोनी । हंसवी मना सखीच्या ॥
ही गोड गोड माला । गतकालिंच्या स्मृतीची ॥
तव गोड स्वागतार्थ । गुंफीत आज साची ॥
तव गोडशा गळ्यांत । घालोनि प्रेमभावे ॥
हृदयावरी रुळावी । प्रेमा न विस्मरावे ॥

स्वप्नतरंग

—:०—

अफाट चंदेरी दरियांतुन पोहत जाई मन ।
लाटांचीं चिमुकलींच वलयें जाती कुरवाळुन ।
गगनींची धिदुकली तारका हंसतां मज खुणवुन ।
उदासीनता एकलकोंडी जाई मग वितळुन ।
उत्साहानें अंग थरारे येई नवचेतना ।
फेंसाचे मग तुषार सुंदर भिडती गगनांगणा ।
चहुनी जातां तुषार-मार्गे तारा ये धांवत ।
हातामध्ये हात घालुनी वदली मज हांसत ।
“ सखे बैस ये नावेमाजी जाऊंया विहरत ” ।
अभ्राचें तिज शीड चढवितां चंद्रकोर सरकत ।
वाच्याच्या कीं लाटांवरती डौलानें डोलत ।
विश्वाच्या ग्रंथाचीं गेलीं पानें मग उलटत ।
तारांकित कासाराभंवतीं शैवाळी चौकट ।
पाण्यावरती पानें होतीं वाटोळीं तरंगत ।
दोन कळ्या झोंपल्या तरंगत्या हिरव्या शय्येवरी ।
आस उद्यांची फुलवित होती स्वप्नें हृदयांतरीं ।
किरणांच्या जाळींत विणुनियां दंवबिंदूंचीं फुलें ।
सुमनांच्या सृष्टीवर होतें पांघरूण टाकलें ।
तृणांकुरांच्या झोल्यामाजी झोंपवुनी तान्हुलें ।
फूलपांखरूं पहात होतें स्वप्नां फुलतीं फुलें ।
सुटला वारा आणिक कलली नाव जरा बाजुला ।
लाटेवरची प्रतिमा हलती भेटाया ये मला ।
नाव उलटतां स्वप्न विरालें होतां मग जागृत ।
खिडकीमधुनी शुभ्र चांदणें होतें डोकावत ।

सर्वस्वदान

—:०:—

विश्वाचा जगतीं असे पसरला संसार सारा जरी
देऊं काय तुला तुझेंचि, सदया, चिंता मना ही वरी ॥
आहे दीन खरी जरी मम गृहीं संपन्नता वावरे ।
देशी तूंचि मला तुझेंचि तुजला देऊं कसें मी बरें ॥ १ ॥
वाहे रम्य झरा, प्रभो, तव पदीं अर्घ्यास मी देइन ।
प्रेमें चंदन-गंध-मिश्रित जलें स्नानासही घालिन ॥
आहे आस परी तुझीच अचला सत्ता तयीं वावरे ।
देशी तूंचि मला तुझेंचि तुजला देऊं कसें मी बरें ॥ २ ॥
उद्यानीं फुलती फुलें विहरती पर्णेहि नानापरी ।
होती पक्क फलें प्रभो तव पदीं हीं वाहिलीं आदरीं ॥
देशी रंग तयां सुगंध, मधुता, चैतन्यही गोजिरें ।
देशी तूंचि मला तुझेंचि तुजला देऊं कसें मी बरें ॥ ३ ॥
घालूं देह जरी तुझ्याच पदरीं तोही तुवां निर्मिला ।
देऊं काय तुला पिसें हृदय हें बुद्धीहि वा निर्मला ॥
वाहं प्राण तुझ्या पदीं वद प्रभो कीं सौख्य तें साजिरें ।
देशी तूंचि मला तुझेंचि तुजला देऊं कसें मी बरें ॥ ४ ॥
आहे सर्व तुझें चराचर प्रभो चैतन्य तेंही जरी ।
आहे जीव तुझा सदेह हृदय-वृत्तीहि ती वावरी ॥
आतां एकचि रत्न मात्र अवघें माझें असें राहिलें ।
तेंही ' दुःख ', विभो, तुझ्याच चरणीं हें घे पहा वाहिलें ॥५॥

साष्टांग नमस्कार

—:०:—

“काव्य तुमचें आवडे वाचकांना । शांतवीतें अस्वस्थ जनमनांना ” ॥

स्तुती ऐकोनी कवी गार झाला । नवल उतरे दहावेंच भूतलाला ॥१॥

“मधुर भाषा अन् कल्पनाहि गोड । सार्थ नामाची दिली असे जोड ॥

शीर्षकाशीं अनुरूप चित्र साजे” । साभिमानें कविराज मनीं लजे ॥२॥

“काव्य शोभे शब्दार्थ—अलंकारीं । छपाईचेंही रूप मनोहारी ” ॥

असें संपादक बोलतां कवीस । दोन बोटें मग उरे स्वर्ग खास ॥३॥

घाइघाईनें आणि साभिमानें । कौतुकानें चाळिती कवी पांनें ॥

‘ कळस सोन्यांचा ’ करी जाहिरात ।

रेचकाची, मुच्छींत कवी होत ॥ ४ ॥

धन्य खासचि हे जाहिरातदार ।

कवी घाली साष्टांग नमस्कार ॥

महिला—मे १९३५

१ संपादकाकडून काव्यस्तुती हें एक नवलच नव्हे काय ?

२ विनयानें शरमेनें नव्हे.

३ एका पाक्षिकाच्या अंकाचीं.

४ काव्याचें नांव.

सांत्वन



सुकलेलीं पुष्पें कशाला हीं फुलदार्णांत ।
नष्ट भावनांची कशाला वसती वार्णांत ।
पुष्पांची सृष्टी निमाली काय जगांतून ।
जाणिव जगण्याची हृदय कां जाई विसरून ।
विरल्या स्वप्नांची महती उगाच सांगावी ।
भग्न मनीषांचीं कशाला रडगार्णीं गावीं ।
फुटक्या कांचांची कशाला शोधावी खाण ।
रक्तपात व्हाया असे कां कांट्यांची वाण ।
उगाच शिंपावी कशाला वठलेली वेल ।
कशास पेरावीं फुकाचीं बीजें वा फोल ।
विघ्नत्या दीपाची बसलां घेउनियां हाय ।
ज्योतीनें ज्योत पेटणें शक्य नसे काय ।
वसंत मावळतां गळली पुष्पांची सृष्टी ।
फलभारें लवण्या देई शरदातें स्फूर्ति ।

स्मृतीचें ऋण

स्मृतिचें ग गोड रीण ।
फिटतां कधीं फिटेना ।
हृदयस्थ प्रेमभावा ।
विटतां कधीं विटेना ।
विरहांत काल जातां ।
जीवास हा विसांवा ।
एकाकिनी पथाचा ।
आधार हाच व्हावा ।
दृष्टी पुढेंच धांवे ।
ध्येयार्थ सारखी ही ।
परि लक्ष श्रोत्रियाचें ।
मार्गें वळून राही ।
चाहूल लागतांच ।
हृदयास जाग येई ।
ऋण ना फिटो कदाही ।
देई मनास ग्वाही ॥

स्मृतीचे पडसाद



होतें खेळत हृदय चिमुकलें गृहीं सदा एक ।
नसे काळजी नसे कशाचें त्यातें सुखदुःख ।
भिरभिर फिरणें वाऱ्यासम त्या प्रिय वाटे फार ।
एके ठायीं ठरे न पळभर लाजवील भ्रमर ।
चंचलनयना सस्मितवदना मधुवचना बाला ।
विविधतरंगें बालत्वाच्या रिझवी सकलांला ।
दुडुदुडु चाले अस्फुट बोले, हृदयीं जे ठसले ।
नाद त्याचे आज परी ना स्मृतिमात्रचि झाले ।

* * * * *

भीषणरूपा पूर्ण शांतता गृहीं पसरलेली ।
नष्टचेतना कलेवरासम भासे त्याकालीं ।
मंजुळ बडबड मधुरहि गडबड कोठें ती गेली ।
हाय, बालिका शुष्कशरीरा शय्येवर दिसली ।
हास्य मुखावरि तसेच विलसे नेत्र तेच होते ।
चंचलता परि कुठें लोपली नकळे चित्तातें ।
दुडुदुडु चाले अस्फुट बोले, हृदयीं जे ठसले ।
नाद त्याचे आज परी ना स्मृतिमात्रचि झाले ।

* * * * *

हल्लुहल्लु मिटती नेत्र लोपलें हास्य मुखावरचें ।
 काळी छाया विजयानंदें त्या ठायीं नाचे ।
 संध्या गेली चंद्र येत त्या राहूनं गिलिला ।
 तेविं धवलता रक्तमुखींची जाई विलयाला ।
 ओठ चिमुकले हल्लूच हलले नयनयुग्म उघडी ।
 क्षणैक पाहों मातृमुखातें झांकि पुन्हा नुघडी ।
 जातां जातां शेवटचें घे दर्शन आईचें ।
 'आई' शब्दें विकसित वाचा मिटली त्याच वचें ।

* * * * *

आशेचा झुलताहि बांध फुटला ती हांक ऐकोनियां ।
 सौख्याच्या शिखरावरी बसविलें पूर्वीं जियेनें तयां ।
 गेली कांपित अंतरा चरचरा शोकार्णवीं लोटुनी ।
 दई दीप प्रकाश निर्मल सदा टाकी अजी जालुनी ।

स्वार्थाचा न्याय

—:०:—

प्रीतीचीं सुमनें, जर्गीं विखुरलीं घेतो कुणो त्यांजला ।
वासें मोहुनियां करीं उचलितां नेत्रांत अश्रूजला ।
येई पूर बघूनि भग्नहृदये पत्रें तथा गालितां ।
कोणी पायदळीं असे तुडविलीं हा दैवनिष्ठूरता ॥
दैवा निंदुनि काय हो फळ असे निष्ठूरता मानवी ।
स्वार्थाची दुहिता जगांत मिरवी ही गोष्ट नाही नवी ।
मोहें अंध बनूनि गर्वहृदये पादें करी ताडना ।
पुष्पें कोमल वापुडीं मग करी तीं मूकची रोदना ॥
हर्षे हांसुनियां प्रकाश जगता चायास ज्यां निर्मिलें ।
हास्यें शोभित गालतेच सुकती कीं अश्रुच्या हो जलें ।
नाहीं कीं उरली जर्गी रसिकता कारुण्य कीं आटलें ।
हा दैवा तरि तारतम्य विधितें नाहीच कीं राहिलें ॥
देई कोमलता सुमांस जगता निष्ठूरता आसुरी ।
ऐशा या अबलांस निर्मुनि विधी देई जगाच्या करीं ।
तुच्छत्वे अपमान हेंच लिहिलें भालीं तयांच्या असे ।
सौंदर्या उपभोगितांच त्यजणें ही स्वार्थरीती असे ॥
देहा वेंचुनियां परोपकृतितें स्वार्थी जगाच्या पर्दीं ।
आत्म्याचें बलिदान तेंहि करुनी दुःखार्णवीं वापुडीं ।
पुण्याचें फल अश्रुसिंचन-नव्हे साक्षात् सुधापान तें ।
एकांतीं रडणेंच एक उरतें त्यांच्या करीं काय तें ॥

संध्या

संध्या आली पश्चिमदेशीं परडी घेवोनी ।

सागरगोटे खेळायार्ते सोनेरी भरुनी ॥

पीतवसन नेसोनी सजली शेला रक्तहि तो ।

शोभा देई तन्मुखकमला गर्वाते हरितो ॥

खेळायार्ते बैसे बाला तौचि चंद्र येत ।

हळुच चोरुनी लपुनी राही पार्श्वभागिं तेथ ॥

जिंकुनि सारे खडे तिचे ते उधळी उंच बळें ।

नभोमंडळीं, म्हणती त्यांना, तारे परि सगळे ।

खडे संपले, सर्व सांडले, खिन्न मनें बाला ।

फेंकुनि वसनें दुःखाश्रूंतें ढाळितसे अबला ॥

वृक्षलतांच्या वरी अश्रु ते पुष्परूप घेती ।

हास्या करिती पूर्वजन्मिच्या दुःखा विस्मरती ॥

कितीएक ते दंव होउनियां पृथ्वीवरि येती ।

सूर्य-किरण-वारूवरि वसुनी स्वर्लोकीं जाती ॥

सृष्टीदेवी समजावी तिज तद्दहदयहि शोकें ।

व्याकुळ झालें बाला बघुनी व्यापियली दुःखें ।

रडवी अपुल्या लीलेनें त्या कोमल बालेला ।

निष्ठुरहृदयी चंद्र कौतुकें करितो हास्याला ।

स्वार्थाचा न्याय

—:०:—

प्रीतीचीं सुमनें, जर्गीं विखुरलीं घेती कुणो त्यांजला ।
वासें मोहुनियां करीं उचलितां नेत्रांत अश्रूजला ।
येई पूर बघूनि भग्नहृदयें पत्रें तथा गळितां ।
कोणी पायदळीं असे तुडविलीं हा दैवनिष्कूरता ॥
दैवा निंदुनि काय हो फळ असे निष्कूरता मानवी ।
स्वार्थाची दुहिता जगांत मिरवी ही गोष्ट नाही नवी ।
मोहें अंध बनूनि गर्वहृदयें पादें करी ताडना ।
पुष्पें कोमल वापुडीं मग करी तीं मूकची रोदना ॥
हर्षें हांसुनियां प्रकाश जगता द्यायास ज्यां निर्मिलें ।
हास्यें शोभित गाल तेच सुकती कीं अश्रुच्या हो जलें ।
नाहीं कीं उरली जर्गीं रसिकता कारुण्य कीं आटलें ।
हा दैवा तरि तारतम्य विधितें नाहीच कीं राहिलें ॥
देई कोमलता सुमांस जगता निष्कूरता आसुरी ।
ऐशा या अबलांस निर्मुनि विधी देई जगाच्या करीं ।
तुच्छत्वे अपमान हेंच लिहिलें भालीं त्यांच्या असे ।
सौंदर्या उपभोगितांच त्यजणें ही स्वार्थरीती असे ॥
देहा वैचुनियां परोपकृतितें स्वार्थी जगाच्या पदीं ।
आत्म्याचें बलिदान तेंहि करुनी दुःखार्णवीं वापुडीं ।
पुण्याचें फल अश्रुसिंचन-नव्हे साक्षात् सुधापान तें ।
एकांतीं रडणेंच एक उरतें त्यांच्या करीं काय तें ॥

संध्या

संध्या आली पश्चिमदेशीं परडी घेवोनी ।

सागरगोटे खेळायार्ते सोनेरी भरुनी ॥

पीतवसन नेसोनी सजली शेला रक्तहि तो ।

शोभा देई तन्मुखकमला गर्वाते हरितो ॥

खेळायार्ते बैसे बाला तोंचि चंद्र येत ।

हळुच चोरुनी लपुनी राही पार्श्वभागिं तेथ ॥

जिकुनि सारे खडे तिचे ते उधळी उंच बळें ।

नभोमंडळीं, म्हणती त्यांना, तारे परि सगळे ॥

खडे संपले, सर्व सांडले, खिन्न मनें बाला ।

फेंकुनि वसनें दुःखाश्रूंतें ढाळितसे अबला ॥

वृक्षलतांच्या वरी अश्रु ते पुष्परूप घेती ।

हास्या करिती पूर्वजन्मिच्या दुःखा विस्मरती ॥

कितीएक ते दंव होउनियां पृथ्वीवरि येती ।

सूर्य-किरण-वारूवरि वसुनी स्वर्लोकीं जाती ॥

सृष्टीदेवी समजावी तिज तद्दहदयहि शोकें ।

व्याकुळ झालें बाला बघुनी व्यापियली दुःखें ।

रडवी अपुल्या लीलेनें त्या कोमल बालेला ।

निष्ठुरहृदयी चंद्र कौतुकें करितो हास्याला ॥

हा कोण एकला खेळे

वृंदावनिं गोपालांच्या । हा कोण एकला खेळे ॥ धृ० ॥
शांतीच्या साम्राज्यांत । रुमझुमती पदिंचे वाळे ।
वाळ्यांच्या तालावरती । गानाचे झुलती चाळे ।
निर्जनीं वनीं ऐशा या । हा कोण एकला खेळे ।

हार्तींची मुरली वाजे ।
कमरेशीं शेला साजे ।
वनमाला कंठिं विराजे ।
रुमझुमती पदिंचे वाळे ॥ १ ॥

नीलवर्ण राजस बाळ । रूपाची सीमा झाली ।
ओतुनी नीलकमलें का । काया ही कोमल केली ।
पदिं पदीं मुखावरि नाचे । हृदयाची मोहक लाली ।

हास्याच्या पडघामधुनी ।
कुंदकळ्या बसल्या दडुनी ।
लुकलुकती तारा नयनीं ।
रुमझुमती पदिंचे वाळे ॥ २ ॥

वाळ्यांच्या तालावरती मुरलीची घेई तान ।
ऐकुनी मधुर नादातें आकंठ करिति तत्पान ।

मीपणा गळाला सारा ।
 प्रेमाचा सुटला वारा ।
 अश्रूंच्या नयनीं धारा ।
 वाहती कुणाही नकळे ॥ ३ ॥

हरपलें भान हृदयाचें । मुरलीचा ऐकुनि नाद ।
 भावना जाहली जागी । जीवाची, ऐकुनि साद ।
 मुरलीच्या नादामध्यें । भेदाचा जिरला वाद ।

जीवाची पटली खूण ।
 जन्मांचा गेला शीण ।
 कर्मांची तुटली वीण ।
 हमझुमती पदिंचे वाळे ॥ ४ ॥

राधिका त्वरेनें उठली । ऐकुनी हांक हृदयाची ।
 मुरलीच्या नादें कान्हा । प्रेमाची भिक्षा याची ।
 हृदयासी कळली भाषा । गानाच्या गूढत्वाची ।

सोडोनि सर्वही भाव ।
 निष्काम मनें घे धांव ।
 तच्चरणीं घ्याया ठाव ॥ ५ ॥

पदरजीं हृदय मग रमलें । हमझुमती पदिंचे वाळे ॥

विश्रांति

—:०:—

गुलाबपुष्पाचीं । डुलती फुलझाडें जेथ ।
तुळशीची कुंडी । जगविते जीव कोंपन्यांत ।
विद्युद्दीपांच्या । लागल्या घरोघरीं माला ।
मिणमिणते पणती । स्मृती परि होई कोणाला ।
पुनवेचा चांद । मिरवतो तारांसह गगनीं ।
शुक्राची तारा । पाहिना कुणीच दुंकोनी ।
लाटांचा फेस । आपटे खडकाखडकाला ।
नाच सागराचा । विसरवी ओढ्याची लीला ।
भाषेचा वहर । नसे वा अभिनयही गोड ।
वाटेना गोड । जगाला जीवाची ओढ ।
धडपडतें विश्व । सारखा धडपडतो जीव ।
भपक्याच्या पाठीं । सारखी चालतसे धांव ।
झुळझुळतें पाणी । आणी मिणमिणती पणती ।
शुक्राची तारा । दमल्या जीवा विश्रांती ।

महाराष्ट्र-सारस्वत-मे-जून १९३४

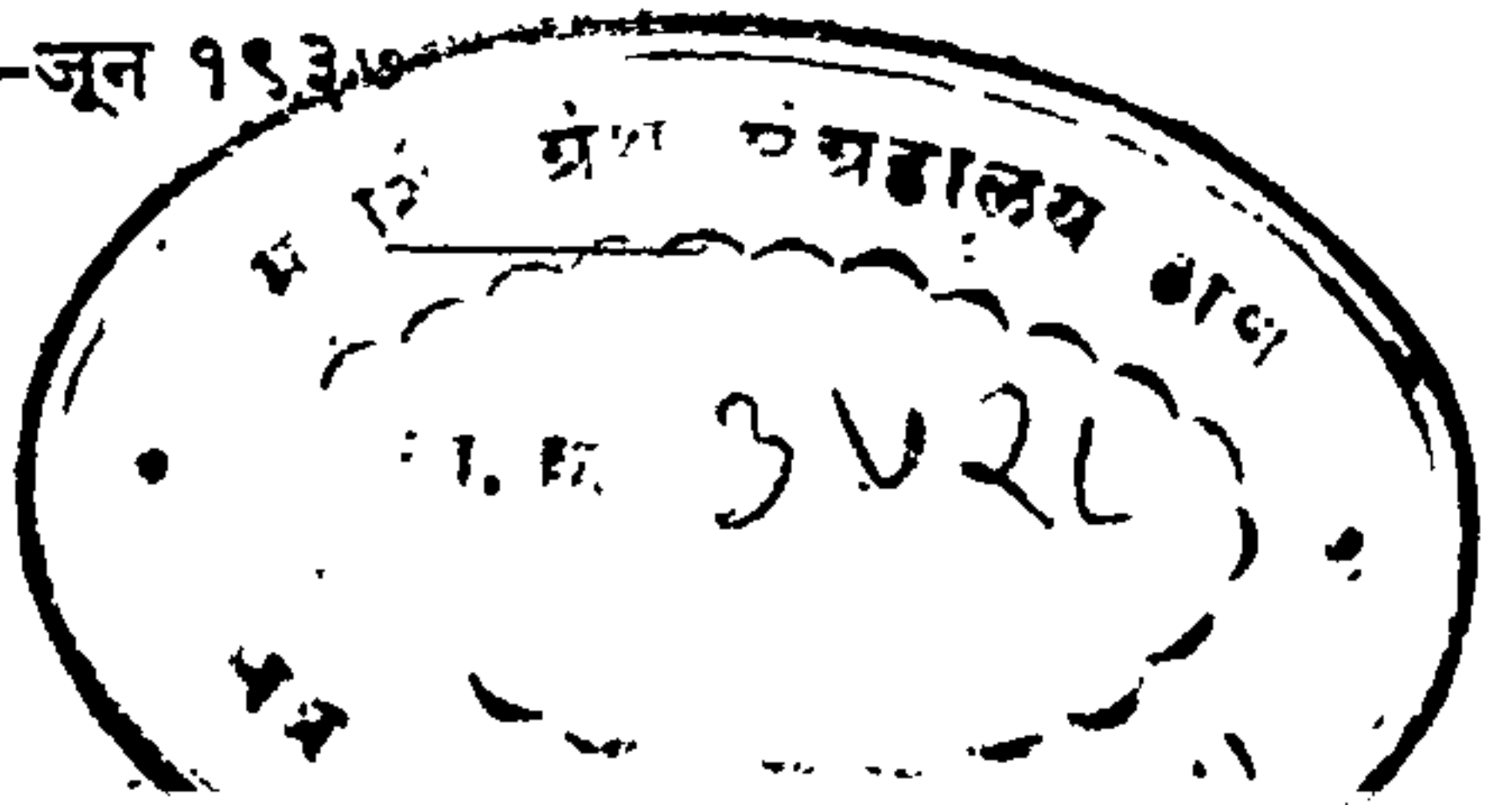

महात्माजींचा आशीर्वाद

शिवणकामाच्या यंत्राचा शोध लागल्यामुळे मनुष्याच्या सौख्यांत भर पडली आहे; याचे प्रत्यंतर आपले परमपूज्य पुढारी महात्मा गांधी यांनी या शोधाला जे धन्यवाद दिले आहेत त्यावरून आढळून येईल. गांधीजींच्या मते मनुष्यजातीच्या उपकारकर्ता ठरलेल्या, या यंत्राचा आपण आपल्या जीवनांत उपयोग करून घेणार नाही काय ?



फाफचीं यंत्रें सुंदर, व मजबूत असतात.

पाफ यंत्रावर सुबक शिवणकामाबरोबरच कशीदा, मुरड इत्यादि कौशल्याचीं कामेंहां होतात.

पाफचीं यंत्रें रोखीनें व हफ्यानें मिळतात. गृहिणींना या यंत्रासारखा उपयुक्त दुसरा स्नेही नाही.

सोल एजन्टस्

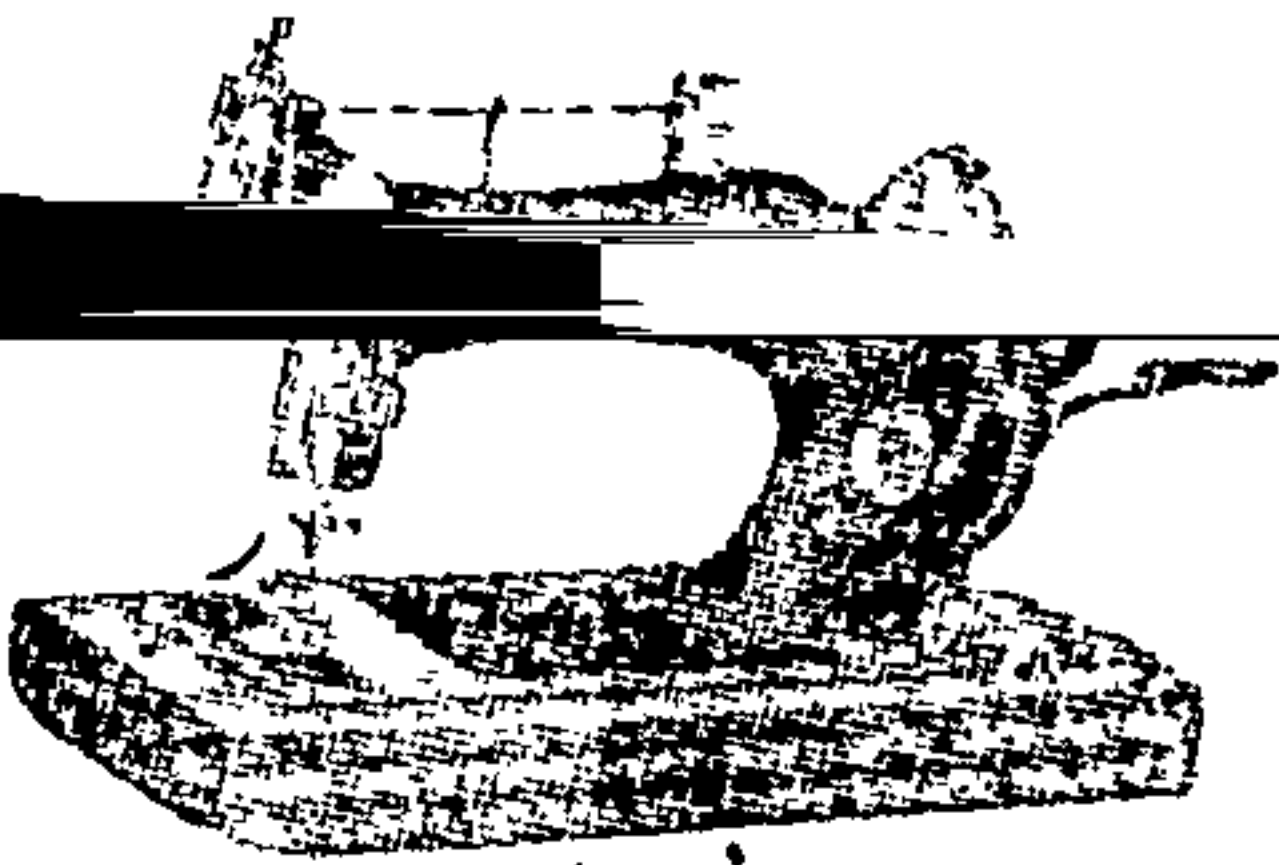

बेल आणि कंपनी, लि.

२८०, कर्नाक रोड

Telephone मुंबई, २. Telegram

24305

"PFAFF"

मुंबई सरकारने टीचर्स लायब्ररीकरिता मंजूर केलेला

सौ. इंदिराबाई तेलंग यांचा

लघुकथा-संग्रह

नावनेच्या छटा ”

किं. १। रुपया

कांहीं अभिप्राय

‘सहज-मनोहर भाषेत चटकदार कथा लिहिण्याची हातोटी लेखिकेला चांगलीच साध्य झालेली आहे.’ विविधवृत्त. १५-११-३६

“लेखिकेची भाषा सोपी व रसपरिपोषक असल्याने वाचक शेवटपर्यंत गेल्या खेरीज क्वचितच राहतो.” विहार. २३-११-३६

“या कथा स्वतंत्रपणे लिहिण्यांत आल्या आहेत व वाङ्मयांतील कोणत्याही सांप्रदायाचे अनुयायित्व लेखिकेने पत्करलेले नाही हे स्पष्ट दिसते.” नवाकाळ २६-११-३६

“लेखिकेने हाताळलेले तंत्र अभिनव आहे.” स्वराज्य २७-१२-३५

“लेखिकेची भाषासरणीहि उच्च दर्जाची आहे.” मौज १३-१-३७

“पुस्तक वाचनीय व मननीय आहे.” प्रमोद २१-२-३७

“सामाजिक स्त्री-जीवनाची विविध अंगोपांगे विचारांत घेऊन त्यावर प्रकाश पाडण्याचा यशस्वी प्रयत्न केला आहे.” महाराष्ट्र परिचय मे १९३७

“लेखिकेची भाषा सार्थी असली तरी स्वाभाविक आहे.” चि.-जगत् जून १९३७

“Done admirably in her first Book”

The Karnatak School. July 37

आपल्या लायब्ररींत हे पुस्तक आहे कां ?

मिळण्याचे ठिकाण:—

कुमुद आणि कं.

भिमराव वाडी, ठाकुरद्वार, मुंबई.

नसल्यास

आजच मागवा.

लक्ष्मीनारायण औरीएन्ट स्टोअर्स

हायक्लास टेलर्स अँड आउटफिटर्स

५१९, संठस्ट रोड, मुंबई नं. ४.



आभचेकडे
सर्व जातीच्या
स्वदेशी
धोतरजोड्या
कोटिंग, शर्टिंग, वुलन,
सिल्क, कॉटन
आणि
होजिअरीचा सर्व
प्रकारचा
माल साफक
भावानें मिळेल.
एकवेळ त्वरा करा
आणि
खात्री करून घ्या.

आपण उतरलेला विमा पुरेसा आहे का ?

आपल्या बायकामुलांकरिता व आपल्या उतारवयाकरिता तजवीज करून ठेवणे हे प्रत्येक इसमाचें कर्तव्य आहे. ही तजवीज साधण्याचें उत्कृष्ट साधन ह्मणजे विम्याची पॉलिसी.

आतांच आपलें बरें वाईट झाल्यास तुमच्यावर अवलंबून असणाऱ्या आप्तांच्या उदरनिर्वाहाची पूर्ण तजवीज केल्याचा आत्मविश्वास तुम्हांला वाटतो का ? नसेल तर आतांच एक पॉलिसी घेण्याची तजवीज करा.

श्री. जी. एल्. देसाई ची. ए. मॅनेजर,

दि बाँवे को-ऑपरेटिव्ह इन्शुरन्स सोसायटी लि.

हेड ऑफिस-९, बँक हाऊस लेन, फोर्ट, मुंबई

ह्याना भेटल्यास किंवा लिहिल्यास, ते आपल्याला बरोबर मार्ग सुचवतील.

कारण:-? ? ?

- (१) या कंपनीत १५० रु. पासूनच्या अल्प रकमांचे विमे उतरले जातात.
- (२) विम्याचे हप्तेंहि माफक असतात.
- (३) ५०० रु. च्या आंतील रकमांना डॉक्टरी परीक्षा नसते.
- (४) या कंपनीचे शेअरहोल्डर्स नसल्यामुळे सर्व नफा विमेशारांतच वाटला जातो,
- (५) सरकारी पहाणी व हिशोबतपासणी असते.
- (६) डॉक्टराच्या बोर्डावर सरकारी प्रतिनिधि, को-ऑपरेटिव्ह संस्थांचे नामांकित कार्यकर्ते व को-ऑपरेटिव्ह सोसायट्यांचे रजिस्ट्रारसाहेब आणि विमातज्ज्ञ आहेत.
- (७) ही को-ऑपरेटिव्ह सोसायटी असल्यामुळे इतर विमा कंपन्यापेक्षां काम मिळविण्याचा खर्च फारच थोडा येतो.
- (८) को-ऑपरेटिव्ह सोसायटी या नात्याने या कंपनीला कांहीं कर माफ आहेत.
- (९) वीस वर्षांच्या मुदतींत घेतलेल्या पॉलिसीच्या रकमेत बोनसची वारंवार भर पडत गेल्यामुळे ५० टक्याची वाढ होण्याचा संभव आहे.
- (१०) सोसायटीने दुसऱ्या व्हॅल्युएशनच्या वेळीं दर वर्षी दर हजारी पंधरा व अकरा रुपये बोनस जाहीर केला आहे.

विमा उतरणे हे

पतीचें कर्तव्य पत्नीचा हक्क व मुलांची वाटणी आहे.

प्रतिष्ठित सद्गृहस्थानीं व को-ऑपरेटिव्ह सोसायट्यांनीं एजन्सीसाठीं खास अर्ज करावेत. खास सवलती.

(मेसर्स कुळकर्णी आणि कं. चीफ ऑर्गनायझर्स.)

कला व जीवन

कलेसाठीं जीवन कीं जीवनासाठीं कला ?

या वादांत आपण पडूं नये हेंच बरें. तथापि दोहोंनाही एकमेकांची जरूरी आहे ही गोष्ट मात्र खरी.

पण त्याहीपेक्षां दोहोंनाही आमची मात्र जरूरी आहेच आहे, हें आम्हीं छातीठोकपणें सांगतो.

भरतकाम, विणकाम, शिवणकाम

या कलाकौशल्याच्या गोष्टींना लागणारें सर्व प्रकारचें उत्कृष्ट साहित्य व लहान पण उपयुक्त यंत्रें आमच्या दुकानीं माफक किंमतींत विकत मिळतात. कलाकौशल्याचे सुंदर व नावीन्यपूर्ण नमुने आमच्याकडे पहा—व कलाकौशल्य हस्तगत करण्याकरितां आमचा सल्ला मोफत घ्या.

एम.मधुकर अँड ब्रदर्स

दादर ट्रॅमटर्मिनस मुंबई. — टेल. नं. ६०६७७

जगप्रसिद्ध “पाॅफ” कंपनीचीं शिवण्याचीं यंत्रें

रोकडीनें व हस्तेबंदीनें मिळतात.

सर्व तऱ्हेचीं शिवण्याचीं यंत्रें माफक दरांत दुस्त करण्यांत येतात.

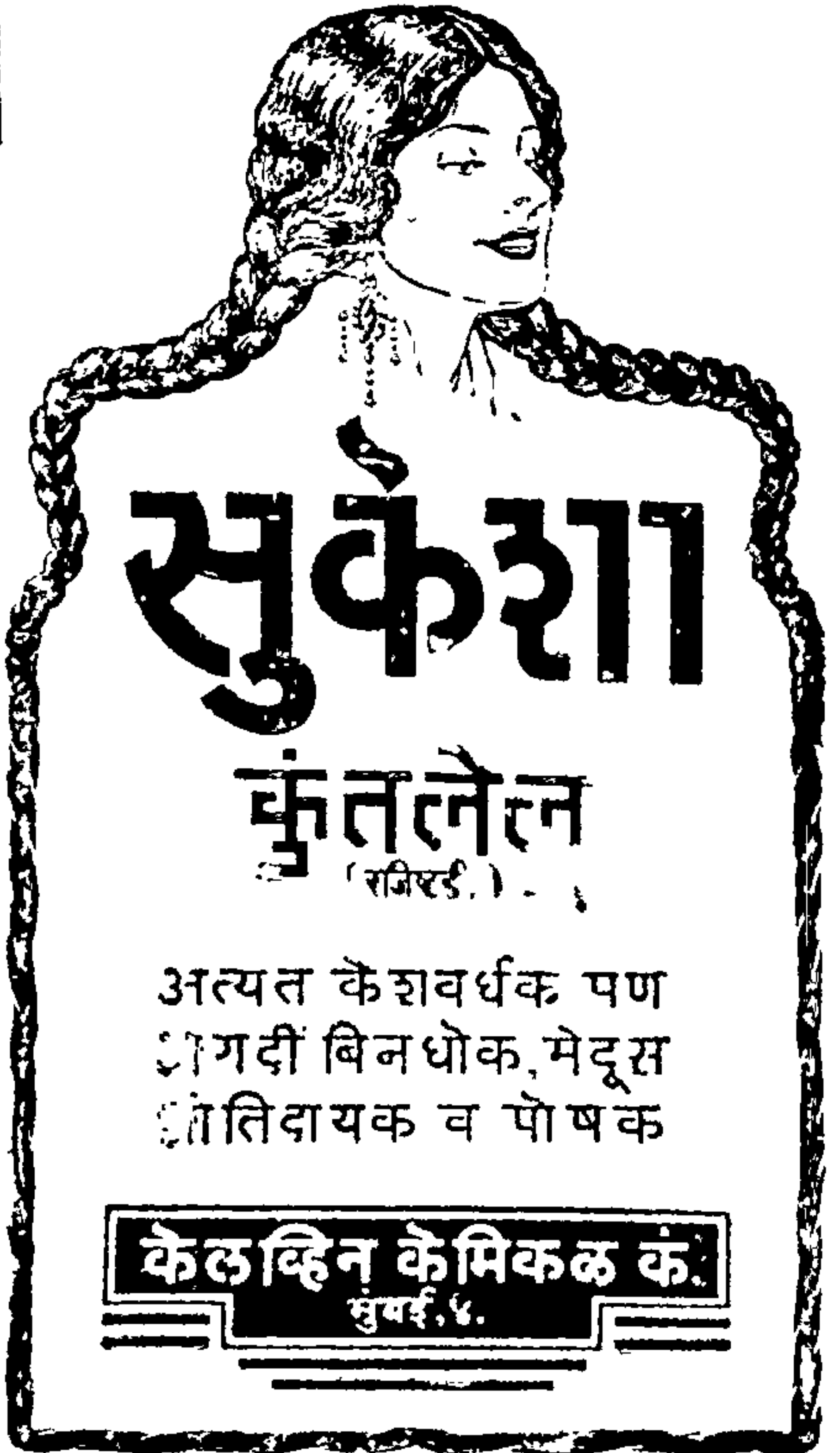
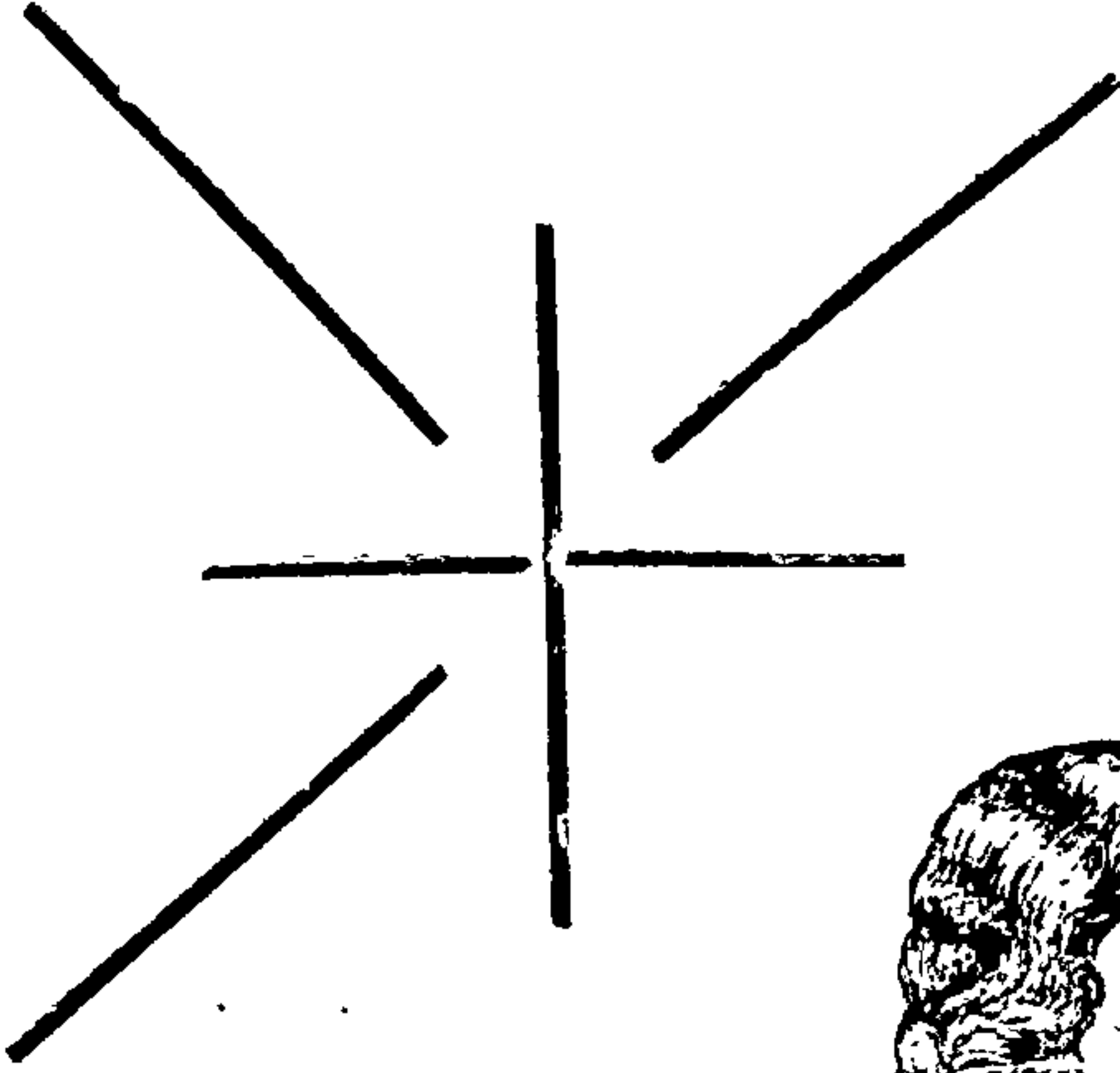

सुकेशा

कुंतलेन
(रजिस्टर्ड.)

अत्यंत केशवर्धक पण
शुगदी बिनधोक, मेदूस
शोतिदायक व पोषक

केलव्हिन केमिकल कं.
मुंबई, ४.